



Diagonale wandafzuigkap (90 cm)

WS9095DQ Graphite

Uitvoering

- maximale afzuigcapaciteit 770 m³/h
- geluidsniveau 56 dB(A) op stand 2
- geschikt voor afvoer naar buiten
- geschikt voor recirculatie, HR0013 bijbestellen
- verlichting 2 x 2 W LED spots

Bediening

- touch control
- led indicatie lampjes
- 4 snelheden (inclusief intensiefstand)
- automatische naloopstand (10 minuten)

Schoonmaakbaarheid

- 3 vetfilters, dubbelzijdig aluminium (in vaatwasser te reinigen)
- 2 koolstoffilters (optioneel)

Bijzonderheden

- vereiste hanghoogte boven gaskookplaat minimaal 65 cm
- vereiste hanghoogte boven inductiekookplaat minimaal 55 cm
- eenvoudig om te bouwen naar recirculatie met bijpassende accessoires

Technische specificaties

- energie efficiëntieklasse: A
- afvoer Ø 150 -120 mm
- aansluitwaarde: 254 W

Accessoires

- HF2019 LongLife filter
- HF4004 PlasmaMade filter

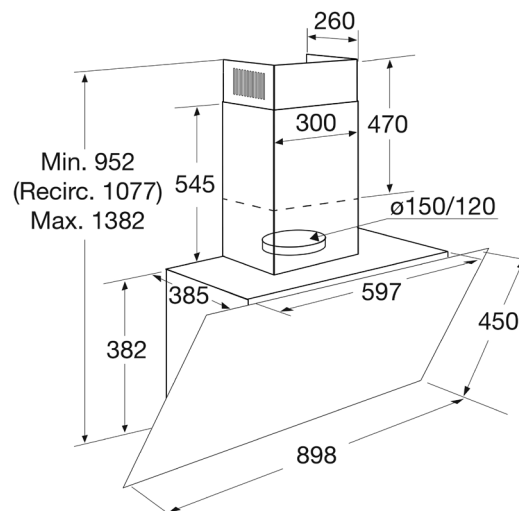

Product fiche

Delegated Regulation (EU) 65/2014

Supplier name or trademark	Atag
Model identifier	WS9095DQ
Annual Energy Consumption	52,1 kWh/annum
Energy Efficiency Class	A
Fluid Dynamic Efficiency	29,2
Fluid Dynamic Efficiency class	A
Lighting Efficiency	77,0 Lux/W
Lighting Efficiency class	A
Grease Filtering Efficiency	75,1 %
Grease Filtering Efficiency class	C
Air flow (min speed normal use)	300 m³/h
Air flow (max speed normal use)	620 m³/h
Air flow (intensive or boost use)	770 m³/h
Airborne acoustical A-weighted sound power emissions (min speed normal use)	48 dB
Airborne acoustical A-weighted sound power emissions (max speed normal use)	63 dB
Airborne acoustical A-weighted sound power emissions (intensive or boost use)	68 dB
Power consumption in off mode (W)	0,49 W
Power consumption in standby mode (W)	0,49 W