



Wandafzuigkap (90 cm)

WS9095BQ Graphite

Uitvoering

- maximale afzuigcapaciteit 700 m³/h
- geluidsniveau 61 dB(A) op stand 2
- geschikt voor afvoer naar buiten
- geschikt voor recirculatie, HR0013 bijbestellen
- verlichting 2 x 2,5 W LED spots

Bediening

- elektronische tiptoetsen
- 4 snelheden (inclusief intensiefstand)
- intensiefstand met automatische terugschakeling

Schoonmaakbaarheid

- 3 vetfilters, dubbelzijdig aluminium (in vaatwasser te reinigen)
- 1 koolstoffilters (optioneel)

Bijzonderheden

- vereiste hanghoogte boven gaskookplaat minimaal 65 cm
- vereiste hanghoogte boven inductiekookplaat minimaal 55 cm
- eenvoudig om te bouwen naar recirculatie met bijpassende accessoires

Technische specificaties

- energie efficiëntieklasse: B
- afvoer Ø 150- 120 mm
- aansluitwaarde 260 W

Accessoires

- | | |
|--------|--|
| HF2012 | Recirculatie koolstoffilters (2 stuks) |
| HR0013 | Recirculatiekit incl. geur- en fijnstoffilter (HF3001) |
| HF3001 | Vervangend geur- en fijnstoffilter voor HR0013 |
| HF4004 | PlasmaMade filter |

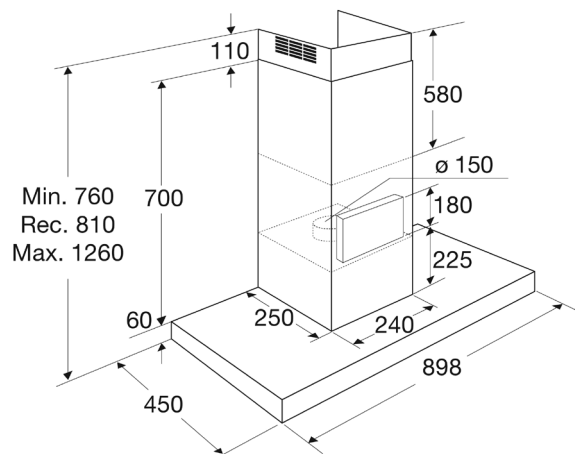

Product fiche

Delegated Regulation (EU) 65/2014

Supplier name or trademark	Atag
Model identifier	WS9095BQ
Annual Energy Consumption	83,5 kWh/annum
Energy Efficiency Class	B
Fluid Dynamic Efficiency	24,0
Fluid Dynamic Efficiency class	B
Lighting Efficiency	76,1 Lux/W
Lighting Efficiency class	A
Grease Filtering Efficiency	85,1 %
Grease Filtering Efficiency class	B
Air flow (min speed normal use)	275 m³/h
Air flow (max speed normal use)	560 m³/h
Air flow (intensive or boost use)	700 m³/h
Airborne acoustical A-weighted sound power emissions (min speed normal use)	51 dB
Airborne acoustical A-weighted sound power emissions (max speed normal use)	69 dB
Airborne acoustical A-weighted sound power emissions (intensive or boost use)	73 dB
Power consumption in off mode (W)	0,49 W
Power consumption in standby mode (W)	0,49 W