



## Wandafzuigkap (90 cm)

WS90311IM RVS

### Uitvoering

- maximale afzuigcapaciteit 760 m<sup>3</sup>/h
- geluidsniveau 55 dB(A) op stand 2
- geschikt voor afvoer naar buiten
- geschikt voor recirculatie, HR0005 of H4004 bijbestellen
- verlichting 2 x 1 W LED spots

### Bediening

- touch control
- 4 snelheden (inclusief intensiefstand)
- intensiefstand met automatische terugschakeling
- Clean Air functie (24 uur)
- automatische naloopstand (10 minuten)
- reinigingsindicatie vetfilter
- reinigingsindicatie koolstoffilter

### Schoonmaakbaarheid

- 2 aluminium filters met RVS toplaag (in vaatwasser te reinigen)

### Technische specificaties

- energie efficiëntieklasse: A+
- afvoer Ø 150 -120 mm
- aansluitwaarde 272 W

### Accessoires

- HF3004 Geur- en fijnstoffilter  
HF4004 PlasmaMade filter  
HR0005 Recirculatieset wand, inclusief geur- en fijnstoffilter  
AW9075RVS Luxe RVS achterwand (90 cm)

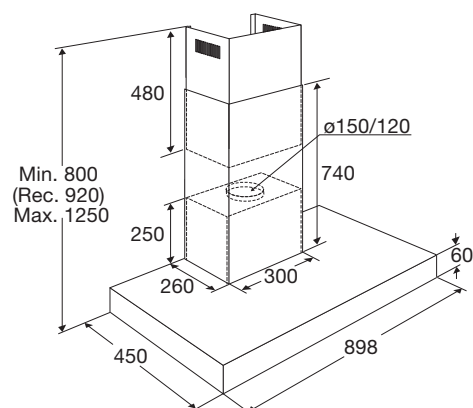

# Product fiche

Delegated Regulation (EU) 65/2014

Supplier name or trademark	<b>ATAG</b>
Model identifier	<b>WS90311IM</b>
Annual Energy Consumption	<b>38,7 kWh/annum</b>
Energy Efficiency Class	<b>A+</b>
Fluid Dynamic Efficiency	<b>40,2</b>
Fluid Dynamic Efficiency class	<b>A</b>
Lighting Efficiency	<b>114,0 Lux/W</b>
Lighting Efficiency class	<b>A</b>
Grease Filtering Efficiency	<b>75,1 %</b>
Grease Filtering Efficiency class	<b>B</b>
Air flow (min speed normal use)	<b>270 m<sup>3</sup>/h</b>
Air flow (max speed normal use)	<b>450 m<sup>3</sup>/h</b>
Air flow (intensive or boost use)	<b>760 m<sup>3</sup>/h</b>
Airborne acoustical A-weighted sound power emissions (min speed normal use)	<b>51 dB</b>
Airborne acoustical A-weighted sound power emissions (max speed normal use)	<b>68 dB</b>
Airborne acoustical A-weighted sound power emissions (intensive or boost use)	<b>71 dB</b>
Power consumption in off mode (W)	<b>0,49 W</b>
Power consumption in standby mode (W)	<b>0,49 W</b>