

WL514...

WL814...

WL815...

Handleiding
Warmhoudlade

Mode d'emploi
Tiroir chauffant

Bedienungsanleitung
Warmhalteschublade

Manual
Warming drawer

Pelgrim

NL	Handleiding	NL 3 - NL 10
FR	Manuel	FR 3 - FR 10
DE	Bedienungsanleitung	DE 3 - DE 10
EN	Manual	EN 3 - EN 10

Gebruikte pictogrammen - Pictogrammes utilisés

Verwendete Symbole - Pictograms used



Belangrijk om te weten - Important à savoir - Wichtig zu wissen - Important information



Handig om te weten - Pratique à savoir - Praktisch zu wissen - Nice to know

INHOUD

Uw lade

Inleiding	4
Installatie	4
Inbouw	5
Vóór het eerste gebruik	5
Bedieningspaneel	6

Bediening

Automatische programma's	7
De warmhoudlade gebruiken	8

Onderhoud

De lade reinigen	10
------------------	----

Inleiding

Gefeliciteerd met uw keuze voor deze lade. Lees deze handleiding door voordat u de lade in gebruik neemt en berg de handleiding daarna veilig op voor toekomstig gebruik.

Installatie

- Zorg bij aansluiting van de lade altijd dat de aansluiting ook na installatie toegankelijk is voor noodgevallen.
- Zorg ervoor dat de stekker op een geaard stopcontact wordt aangesloten.

UW LADE

Inbouw

1. Controleer de lade na het uitpakken. Installeer de lade niet als deze beschadigd is, maar neem contact op met uw leverancier.
2. Verwijder vóór het eerste gebruik al het verpakkingsmateriaal uit de binnenruimte van de lade.
3. Schuif de lade in de nis van het keukenmeubel. Controleer of de behuizing van de lade goed op zijn plaats komt te zitten.
4. Open de lade en bevestig de lade aan de zijwanden van het meubel met de 2 meegeleverde schroeven en afstandsbussen.

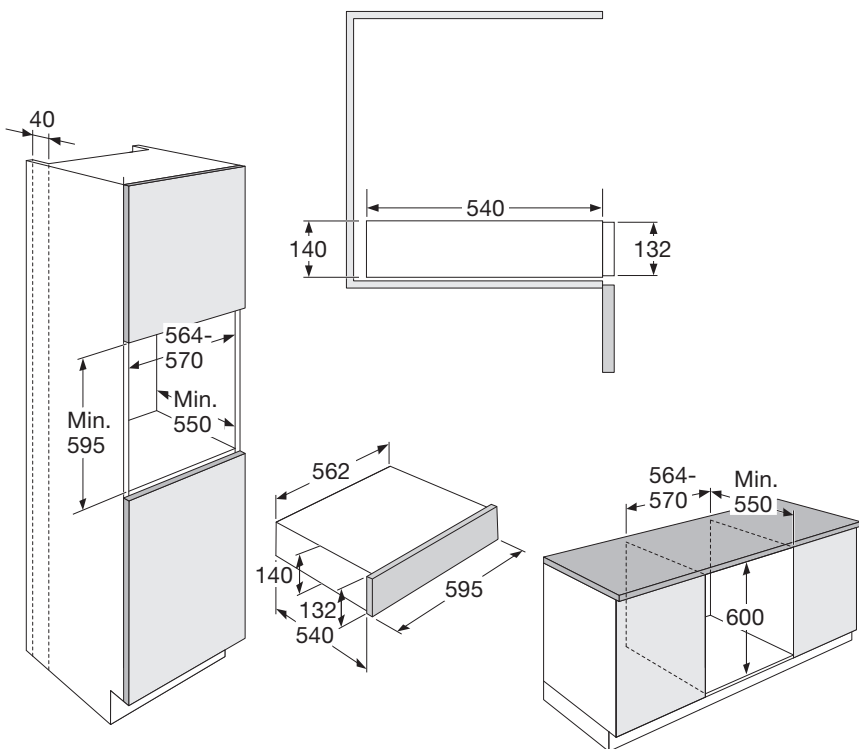

Vóór het eerste gebruik

- Reinig vóór het eerste gebruik de lade met een vochtige doek. Gebruik geen schuurmiddel of sterk geurende schoonmaakmiddelen.
- Laat daarna de warmhoudlade minimaal 2 uur op de maximale temperatuur verwarmen.



De onderdelen van de lade zijn voorzien van een speciale coating, waardoor bij het eerste opwarmen geurtjes en rook kunnen ontstaan. De keuken moet daarom tijdens deze eerste werking goed geventileerd worden.

Bedieningspaneel

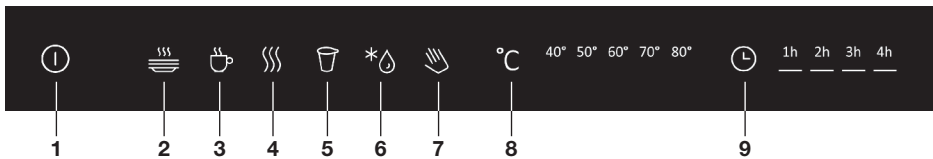

1. Aan-/uittoets
2. Borden verwarmen
3. Kopjes verwarmen
4. Gerechten warmhouden
5. Yoghurt bereiden
6. Ontdooien
7. Toets voor handmatig instellen
8. Temperatuurtoets
9. Timertoets

Automatische programma's

Borden verwarmen

- Programma voor het verwarmen van borden en schotels.
- Gerechten die op voorverwarmde borden of schotels gelegd worden, blijven langer warm.
- Dit programma heeft een ingestelde temperatuur van 80°C en een verwarmingstijd van 1 uur.

Kopjes verwarmen

- Programma voor het verwarmen van kopjes en glazen.
- Warme dranken die in voorverwarmde kopjes of glazen gegoten worden, blijven langer warm.
- Dit programma heeft een ingestelde temperatuur van 60°C en een verwarmingstijd van 1 uur.

Gerechten warmhouden

- Programma voor het warmhouden van bereide gerechten op een schaal of bord.
- Dit programma heeft een ingestelde temperatuur van 60°C en een verwarmingstijd van 2 uur.

Yoghurt bereiden

- Programma voor het bereiden van yoghurt.
- Dit programma heeft een ingestelde temperatuur van 40°C en een verwarmingstijd van 4 uur.



Het bereiden van yoghurt vereist een vaste temperatuur en tijd. Bij dit programma kunnen de instellingen daarom niet gewijzigd worden.



Het maken van yoghurt gaat als volgt:

- Verwarm 1 l verse volle melk tot ongeveer 80°C en laat daarna de melk afkoelen tot 40°C.
- Roer door de melk 2 eetlepels witte yoghurt met yoghurtcultuur.
- Giet de melk in de glazen. De glazen dienen absoluut schoon, bij voorkeur gesteriliseerd te zijn.
- Zet de glazen in het midden van de lade. Zet de glazen niet dichterbij dan 10 cm van de achterwand van de lade. Laat tussen de glazen tussenuitruimten voor luchtcirculatie.
- Selecteer het programma 'Yoghurt bereiden'. Na 4 uur is het programma voltooid.
- Laat vervolgens de yoghurt nog 2 uur in de lade staan zonder verwarmen.
- Na 10 uur rijpen in de koelkast is de yoghurt klaar.

Ontdooien

- Programma voor het ontdooien van bevroren levensmiddelen.
- Plaats het bevroren voedsel in een diepe schaal of bord om het water op te vangen dat vrijkomt tijdens het ontdooien.
- Dit programma heeft een ingestelde temperatuur van 40°C en een verwarmingstijd van 2 uur.

De warmhoudlade gebruiken



- Leun niet of ga niet zitten op de open lade. De schuifrails kunnen beschadigd raken.
- De maximale belasting van de lade is 30 kg.

1. Open de lade door kort op het frontpaneel te drukken.
2. Zet de lade aan door op de Aan-/uittoets te drukken.
3. Plaats het servies of gerecht in de lade en kies het gewenste programma of kies handmatig instellen en stel de temperatuur en de gewenste verwarmingstijd in.
4. Sluit de lade door op het frontpaneel te drukken.
 - ▶ Na het sluiten van de lade wordt het opwarmen gestart.
 - ▶ Als de ingestelde verwarmingstijd is afgelopen, stopt het verwarmingssysteem en klinkt er een alarm. Het alarm klinkt gedurende één minuut onafgebroken en daarna na elke minuut een kort signaal.
 - ▶ Vijf minuten nadat het geselecteerde programma is afgelopen, wordt de lade uitgeschakeld.

Als u het geselecteerde programma wilt onderbreken, opent u de lade en drukt u op de Aan-/uittoets. Vervolgens kunt u een ander programma kiezen of de verwarmingstijd aanpassen.



- Bij het onderbreken van een automatisch programma schakelt de warmhoudlade over op handmatige bediening.
- Het is niet mogelijk om aanpassingen te doen in het programma 'Yoghurt bereiden'.

Handmatig instellen

Als u geen automatisch programma wilt gebruiken kunt de temperatuur en tijd handmatig instellen.

1. Druk op de toets voor handmatig instellen.
2. Selecteer de gewenste temperatuur door herhaaldelijk op de temperatuurtoets te drukken.
 - De temperatuur kan tussen 40-80°C in stappen van 10°C ingesteld worden.
3. Selecteer de gewenste verwarmingstijd door herhaaldelijk op de timertoets te drukken.
 - De tijd kan tussen 1-4 uur in stappen van 1 uur ingesteld worden.



De verwarmingstijd hangt van verschillende factoren af, zoals bijvoorbeeld:

- het materiaal en de dikte van het serviesgoed
- de hoeveelheid serviesgoed
- de verdeling van het serviesgoed

Kinderslot

Het bedieningspaneel van de lade kan worden vergrendeld om onbedoeld gebruik van de lade te voorkomen.

- Het kinderslot kan worden geactiveerd door de toets voor handmatig instellen +/- 5 seconden ingedrukt te houden, totdat deze toets oplicht.
- Als het kinderslot is geactiveerd, kunnen de toetsen niet meer gebruikt worden.
- Het kinderslot kan worden gedeactiveerd door opnieuw +/- 5 seconden op de toets voor handmatig instellen te drukken, totdat deze toets niet meer oplicht.

De lade reinigen

- Reinig alle oppervlakken met een zachte doek en warm water met zeep.
- Veeg na met een schone natte doek en droog de oppervlakken af.



Belangrijk!

- Gebruik NOOIT schurende schoonmaakmiddelen of chemische oplosmiddelen.
- Gebruik GEEN hogedruk- of stoomreiniger om de lade schoon te maken.

SOMMAIRE

Votre tiroir

Introduction	4
Installation	4
Encastrement	5
Avant la première utilisation	5
Panneau de commande	6

Commandes

Programmes automatiques	6
Utilisation du tiroir chauffant	8

Entretien

Nettoyage du tiroir	10
---------------------	----

Introduction

Nous vous félicitons d'avoir choisi ce tiroir. Avant d'utiliser le tiroir, lisez ce mode d'emploi et rangez-le en lieu sûr pour une utilisation ultérieure.

Installation

- Lors du branchement du tiroir, veillez à ce que la prise soit toujours accessible en cas d'urgence, même après l'installation.
- Assurez-vous que la fiche est branchée sur une prise de courant avec mise à la terre.

VOTRE TIROIR

Encastrement

1. Vérifiez le tiroir après le déballage. N'installez pas le tiroir s'il est endommagé, mais prenez contact avec votre fournisseur.
2. Avant la première utilisation, retirez tous les matériaux d'emballage de l'intérieur du tiroir.
3. Glissez le tiroir dans la niche du meuble de cuisine. Vérifier que l'encadrement du tiroir est bien en place.
4. Ouvrez le tiroir et fixez-le aux parois latérales du meuble à l'aide des 2 vis et des entretoises fournies.

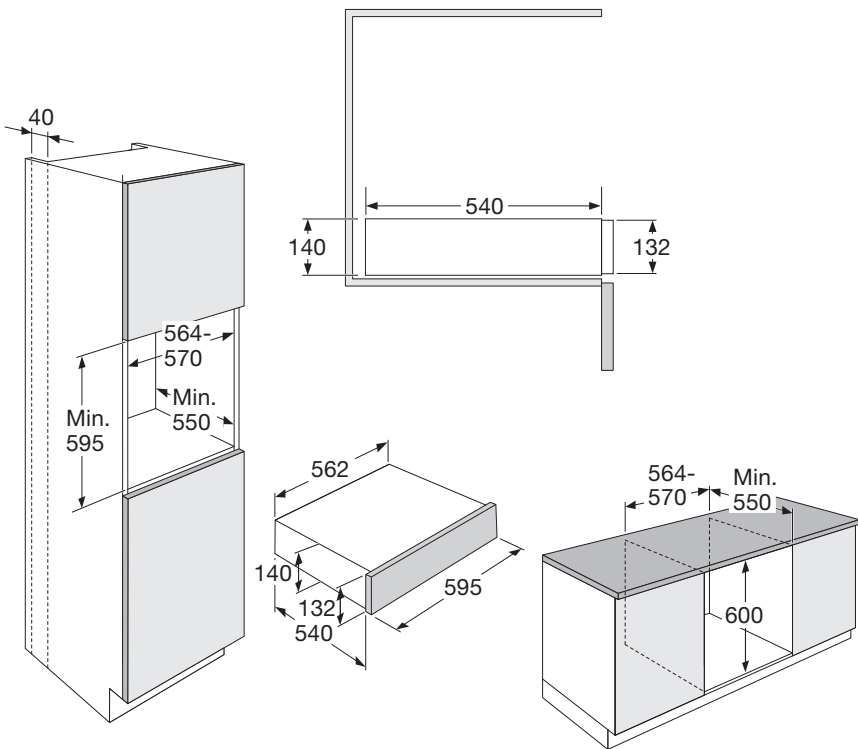

VOTRE TIROIR

Avant la première utilisation

- Avant la première utilisation, nettoyez le tiroir avec un chiffon humide. N'utilisez pas de produits à récurer ou de produits d'entretien dégageant une forte odeur.
- Laissez ensuite le tiroir chauffant chauffer à la température maximale pendant au moins 2 heures.



Les composants du tiroir ont un revêtement spécial qui peut provoquer des odeurs et de la fumée lorsqu'il est chauffé pour la première fois. La cuisine doit donc être bien ventilée pendant ce fonctionnement initial.

Panneau de commande

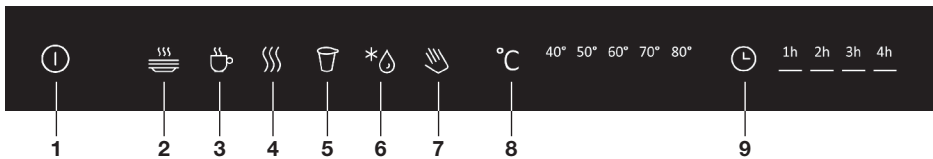

1. Touche marche/arrêt
2. Réchauffer des assiettes
3. Réchauffer des tasses
4. Garder des plats au chaud
5. Préparer du yaourt
6. Décongeler
7. Touche de réglage manuel
8. Touche de température
9. Touche de la minuterie

Programmes automatiques

Réchauffer des assiettes

- Programme pour réchauffer des assiettes et des plats.
- Les mets placés sur des assiettes ou des plats préchauffés resteront chauds plus longtemps.
- Ce programme a une température de consigne de 80 °C et une durée de chauffe d'une heure.

Réchauffer des tasses

- Programme pour réchauffer des tasses et des verres.
- Les boissons chaudes versées dans des tasses ou des verres préchauffés restent chaudes plus longtemps.
- Ce programme a une température de consigne de 60 °C et une durée de chauffe d'une heure.

Garder des plats au chaud

- Programme permettant de maintenir au chaud des aliments préparés sur un plat ou une assiette.
- Ce programme a une température de consigne de 60 °C et une durée de chauffe de 2 heures.

Préparer du yaourt

- Programme pour la préparation de yaourt.
- Ce programme a une température de consigne de 40 °C et une durée de chauffe de 4 heures.



La préparation du yaourt nécessite une température et un temps déterminés. Par conséquent, avec ce programme, les réglages ne peuvent pas être modifiés.



La fabrication du yaourt se fait comme suit :

- Chauffez 1 litre de lait frais entier à environ 80 °C, puis laissez-le refroidir jusqu'à 40 °C.
- Incorporez au lait 2 cuillères à soupe de yaourt blanc avec culture de yaourt.
- Versez le lait dans les verres. Les verres doivent être parfaitement propres, de préférence stérilisés.
- Placez les verres au milieu du tiroir. Les verres ne doivent pas être placés à moins de 10 cm de la paroi arrière du tiroir. Laissez des espaces entre les verres pour permettre la circulation de l'air.
- Sélectionnez Le programme « Préparer du yaourt ». Après 4 heures, le programme est terminé.
- Laissez ensuite le yaourt dans le tiroir pendant encore 2 heures sans le chauffer.
- Après 10 heures de maturation au réfrigérateur, le yaourt est prêt.

COMMANDES

Décongeler

- Programme pour la décongélation des aliments surgelés.
- Placez les aliments congelés dans un plat profond ou une assiette creuse pour recueillir l'eau libérée pendant la décongélation.
- Ce programme a une température de consigne de 40 °C et une durée de chauffe de 2 heures.

Utilisation du tiroir chauffant



- Ne vous appuyez pas ou ne vous asseyez pas sur le tiroir ouvert. Ceci risque d'endommager les glissières.
- La charge maximale sur le tiroir est de 30 kg.

1. Ouvrez le tiroir en appuyant brièvement sur le panneau avant.
2. Allumez le tiroir en appuyant sur la touche Marche/Arrêt.
3. Placez la vaisselle ou le plat dans le tiroir et choisissez le programme souhaité ou choisissez le réglage manuel et réglez la température et le temps de chauffe souhaités.
4. Fermez le tiroir en appuyant sur le panneau avant.
 - ▷ Après la fermeture du tiroir, la chauffe commence.
 - ▷ Lorsque la durée de chauffe programmée est dépassée, le système de chauffe s'arrête et une alarme retentit. L'alarme émet un son continu pendant une minute, puis un signal court toutes les minutes.
 - ▷ Cinq minutes après la fin du programme sélectionné, le tiroir s'éteint.

Pour interrompre le programme sélectionné, ouvrez le tiroir et appuyez sur la touche Marche/arrêt. Vous pouvez alors choisir un autre programme ou ajuster le temps de chauffe.



- Lors de l'interruption d'un programme automatique, le tiroir chauffant passe en mode manuel.
- Il n'est pas possible de modifier le programme « Préparer du yaourt ».

COMMANDES

Réglage manuel

Si vous ne souhaitez pas utiliser un programme automatique, vous pouvez régler la température et la durée manuellement.

1. Appuyez sur la touche de réglage manuel.
2. Sélectionnez la température souhaitée en appuyant plusieurs fois sur la touche de température.
 - La température peut être réglée entre 40 et 80 °C par incréments de 10 °C.
3. Sélectionnez la durée de chauffe souhaitée en appuyant plusieurs fois sur la touche de minuterie.
 - La durée peut être réglée entre 1 et 4 heures par incréments de 1 heure.



Le temps de chauffe dépend de plusieurs facteurs, tels que :

- le matériau et l'épaisseur de la vaisselle
- la quantité de vaisselle
- la répartition de la vaisselle

Sécurité enfants

Le panneau de commande du tiroir peut être verrouillé pour empêcher toute utilisation involontaire du tiroir.

- La sécurité enfants peut être activée en appuyant sur la touche de réglage manuel pendant +/- 5 secondes, jusqu'à ce que cette touche s'allume.
- Si la sécurité enfants est activée, les touches ne peuvent plus être utilisées.
- La sécurité enfants peut être désactivée en appuyant à nouveau sur la touche de réglage manuel pendant +/- 5 secondes, jusqu'à ce qu'elle ne soit plus allumée.

Nettoyage du tiroir

- Nettoyez toutes les surfaces avec un chiffon doux et de l'eau chaude savonneuse.
- Essuyez les surfaces avec un chiffon humide propre et séchez-les.



Important !

- N'utilisez JAMAIS de produits abrasifs ni de solvants chimiques.
- N'utilisez PAS de nettoyeur à haute pression ou à vapeur pour nettoyer le tiroir.

INHALTSANGABE

Ihre Schublade

Einleitung	4
Installation	4
Einbau	5
Vor der ersten Verwendung	5
Bedienfeld	6

Bedienung

Automatische Programme	7
Verwendung der Warmhalteschublade	8

Pflege

Schublade reinigen	10
--------------------	----

Einleitung

Herzlichen Glückwunsch zum Kauf dieser Schublade. Lesen Sie diese Bedienungsanleitung sorgfältig durch, bevor Sie die Schublade verwenden, und heben Sie diese Bedienungsanleitung zur späteren Verwendung gut auf.

Installation

- Achten Sie beim Anschließen der Schublade darauf, dass der Anschluss auch nach der Installation in Notfällen zugänglich ist.
- Achten Sie darauf, dass der Stecker an eine geerdete Steckdose angeschlossen wird.

IHRE SCHUBLADE

Einbau

1. Kontrollieren Sie die Schublade nach dem Auspacken. Installieren Sie die Schublade nicht, wenn diese beschädigt ist, sondern wenden Sie sich an Ihren Lieferanten.
2. Entfernen Sie vor dem ersten Gebrauch das gesamte Verpackungsmaterial aus dem Inneren der Schublade.
3. Schieben Sie die Schublade in die Nische des Küchenmöbels. Überprüfen Sie, ob das Schubladengehäuse gut in der Nische sitzt.
4. Öffnen Sie die Schublade und befestigen Sie diese an den Seitenwänden des Möbels mithilfe der zwei mitgelieferten Schrauben und Distanzstücke.

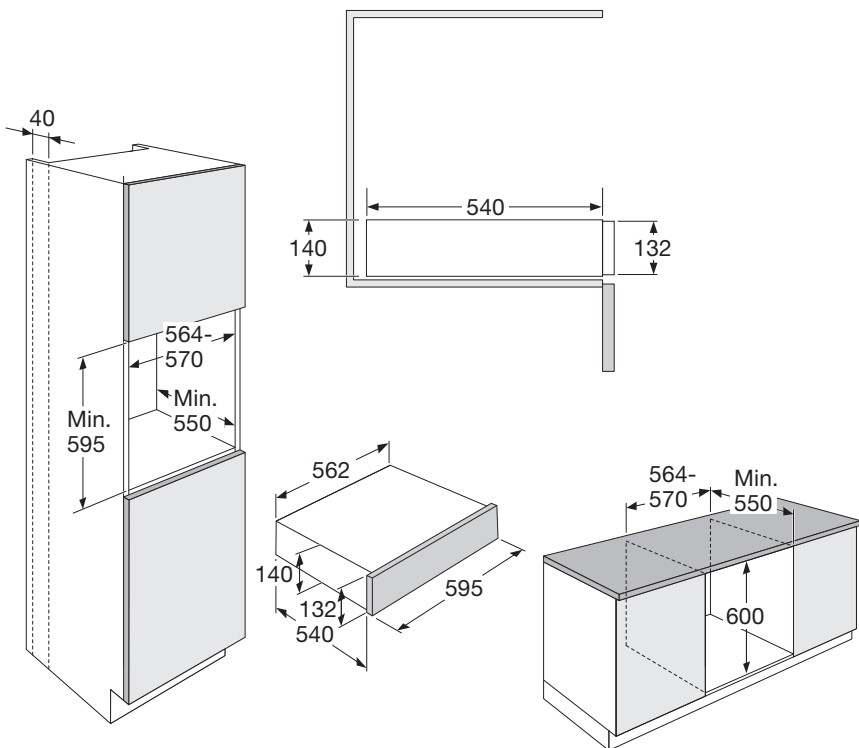

IHRE SCHUBLADE

Vor der ersten Inbetriebnahme

- Reinigen Sie die Schublade vor dem ersten Gebrauch mit einem feuchten Tuch. Verwenden Sie keine Scheuermittel oder stark riechende Reinigungsmittel.
- Lassen Sie die Warmhalteschublade danach mindestens zwei Stunden auf maximaler Temperatur heizen.



Die Teile der Schublade sind mit einer speziellen Beschichtung versehen, die beim ersten Erhitzen Gerüche und Rauch verursachen kann. Die Küche muss daher bei dieser ersten Benutzung gut belüftet sein.

Bedienfeld

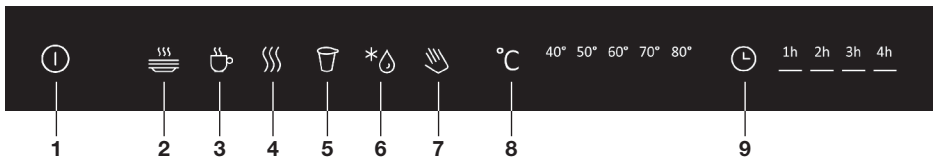

1. Ein-/Aus-Taste
2. Teller vorwärmen
3. Tassen vorwärmen
4. Speisen warmhalten
5. Joghurt zubereiten
6. Auftauen
7. Taste zur manuellen Einstellung
8. Temperaturtaste
9. Timer-Taste

Automatische Programme

Teller vorwärmen

- Programm zum Vorwärmen von Tellern und Schüsseln.
- Gerichte, die auf vorgewärmten Tellern oder Schüsseln serviert werden, bleiben länger heiß.
- Dieses Programm hat eine eingestellte Temperatur von 80 °C und eine Wärmedauer von einer Stunde.

Tassen vorwärmen

- Programm zum Vorwärmen von Tassen und Gläsern.
- Heißgetränke, die in vorgewärmte Tassen oder Gläser gefüllt werden, bleiben länger heiß.
- Dieses Programm hat eine eingestellte Temperatur von 60 °C und eine Wärmedauer von einer Stunde.

Speisen warmhalten

- Programm zum Warmhalten zubereiteter Speisen in einer Schale oder auf einem Teller.
- Dieses Programm hat eine eingestellte Temperatur von 60 °C und eine Wärmedauer von zwei Stunden.

Joghurt zubereiten

- Programm zum Zubereiten von Joghurt.
- Dieses Programm hat eine eingestellte Temperatur von 40 °C und eine Wärmedauer von vier Stunden.



Die Zubereitung von Joghurt erfordert eine bestimmte Temperatur und Dauer. Bei diesem Programm können die Einstellungen daher nicht geändert werden.



Die Herstellung von Joghurt läuft folgendermaßen ab:

- Erhitzen Sie 1 l frische Vollmilch auf ungefähr 80 °C und lassen Sie die Milch anschließend auf 40 °C abkühlen.
- Rühren Sie zwei Esslöffel weißen Joghurt mit Joghurtkultur in die Milch.
- Gießen Sie die Milch in die Gläser. Die Gläser müssen absolut sauber und vorzugsweise sterilisiert sein.
- Stellen Sie die Gläser in die Mitte der Schublade. Stellen Sie die Gläser nicht näher als 10 cm von der Rückwand der Schublade entfernt. Lassen Sie zwischen den Gläsern Zwischenraum zur Luftzirkulation.
- Wählen Sie das Programm „Joghurt zubereiten“. Das Programm ist nach vier Stunden beendet.
- Lassen Sie den Joghurt anschließend noch für zwei Stunden in der Schublade stehen, ohne ihn zu erhitzen.
- Nach 10 Stunden Reifung im Kühlschrank ist der Joghurt fertig.

Auftauen

- Programm zum Auftauen von Tiefkühlkost.
- Legen Sie die gefrorenen Lebensmittel in eine tiefe Schale oder eine Teller, um das beim Auftauen entstehende Wasser aufzufangen.
- Dieses Programm hat eine eingestellte Temperatur von 40 °C und eine Wärmedauer von zwei Stunden.

Verwendung der Warmhalteschublade



- Lehnen oder setzen Sie sich nicht auf die geöffnete Schublade. Die Schienen können beschädigt werden.
- Die maximale Belastung der Schublade beträgt 30 kg.

1. Öffnen Sie die Schublade durch einen kurzen Druck auf die Frontblende.
2. Schalten Sie die Schublade durch Drücken der Ein-/Aus-Taste ein.
3. Stellen Sie das Geschirr oder das Gericht in die Schublade und wählen Sie das gewünschte Programm oder wählen Sie die manuelle Einstellung und stellen Sie die Temperatur und die gewünschte Erwärmungsdauer ein.
4. Schließen Sie die Schublade durch einen Druck auf die Frontblende.
 - Nach dem Schließen der Schublade wird das Erwärmen gestartet.
 - Wenn die eingestellte Erwärmungsdauer abgelaufen ist, schaltet sich das Heizsystem ab und ein Alarm ertönt. Der Alarm ertönt für eine Minute ununterbrochen und gibt dann nach jeder Minute ein kurzes Signal.
 - Fünf Minuten nach Ende des gewählten Programms schaltet sich die Schublade aus.

Wenn Sie das gewählte Programm unterbrechen wollen, öffnen Sie die Schublade und drücken Sie die Ein-/Aus-Taste. Anschließend können Sie ein anderes Programm wählen oder die Erwärmungsdauer anpassen.



- Beim Unterbrechen eines automatischen Programms schaltet die Warmhalteschublade auf manuelle Bedienung um.
- Im Programm „Joghurt zubereiten“ können keine Änderungen vorgenommen werden.

Manuelle Einstellung

Wenn Sie kein automatisches Programm nutzen möchten, können Sie die Temperatur und die Zeit manuell einstellen.

1. Betätigen Sie die Taste zum manuellen Einstellen.
2. Wählen Sie die gewünschte Temperatur durch wiederholtes Drücken der Temperaturtaste.
 - Die Temperatur kann zwischen 40 und 80 °C in Schritten von 10 °C eingestellt werden.
3. Wählen Sie die gewünschte Erwärmungsdauer durch wiederholtes Drücken der Timer-Taste.
 - Die Zeit kann zwischen 1 und 4 Stunden in Schritten von 1 Stunde eingestellt werden.



Die Erwärmungsdauer hängt von verschiedenen Faktoren ab, wie:

- dem Material und der Materialstärke des Geschirrs
- der Menge des Geschirrs
- der Verteilung des Geschirrs

Kindersicherung

Das Bedienfeld der Schublade kann mit einer Kindersicherung verriegelt werden, um eine unbeabsichtigte Nutzung des Ofens zu verhindern.

- Die Kindersicherung kann aktiviert werden, indem Sie die Taste für die manuelle Einstellung +/- 5 Sekunden lang gedrückt halten, bis diese leuchtet.
- Wenn die Kindersicherung aktiviert ist, können die Tasten nicht mehr benutzt werden.
- Die Kindersicherung kann deaktiviert werden, indem Sie die Taste für die manuelle Einstellung erneut +/- 5 Sekunden lang gedrückt halten, bis diese nicht mehr leuchtet.

Schublade reinigen

- Reinigen Sie alle Oberflächen mit einem weichen Tuch und warmem Seifenwasser.
- Wischen Sie mit einem sauberen, feuchten Tuch nach und trocknen Sie die Oberflächen ab.



Wichtig!

- Verwenden Sie NIEMALS scheuernde Reinigungsmittel oder chemische Lösungsmittel.
- Verwenden Sie KEINE Hochdruck- oder Dampfreiniger, um die Schublade zu reinigen.

CONTENTS

Your drawer

Introduction	4
Installation	4
Building in	5
Before using the appliance for the first time	5
Control panel	6

Operation

Automatic programs	7
Using the warming drawer	8

Maintenance

Cleaning the drawer	10
---------------------	----

YOUR DRAWER

Introduction

Congratulations on choosing this drawer. Read these instructions thoroughly before you first use the drawer, and keep the instructions for future use.

Installation

- When connecting the drawer, always ensure that the connection is accessible for emergencies, even after installation.
- Make sure the plug is connected to an earthed socket.

YOUR DRAWER

Building in

1. Check the drawer after unpacking. Do not install the drawer if it is damaged; contact your supplier.
2. Before first use, remove all packaging material from inside the drawer.
3. Slide the drawer into the niche of the kitchen cabinet. Check that the drawer housing is positioned properly.
4. Open the drawer and fasten it to the side walls of the cabinet using the 2 screws and spacers provided.

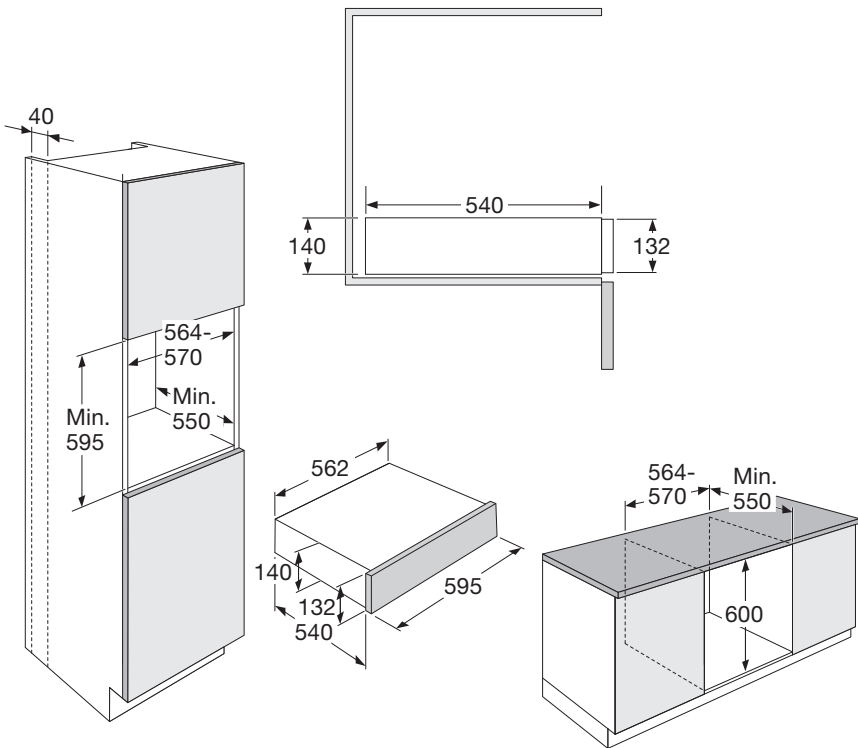

YOUR DRAWER

Before using the appliance for the first time

- Clean the drawer with a damp cloth before first use. Do not use abrasive or strong-smelling detergents.
- Then let the warming drawer heat at the maximum temperature for at least 2 hours.



The components of the drawer have a special coating that can produce odours and smoke during initial heating. The kitchen must therefore be well ventilated during this initial operation.

Control panel

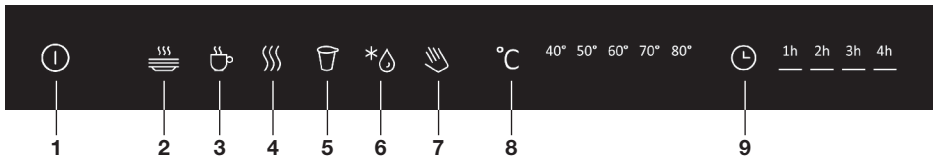

1. On/off key
2. Heating plates
3. Heating cups
4. Keeping food warm
5. Making yoghurt
6. Defrost
7. Manual setting button
8. Temperature button
9. Timer button

OPERATION

Automatic programs

Heating plates

- Program for heating plates and dishes.
- Food placed on preheated plates or dishes stays hot longer.
- This program has a set temperature of 80 °C and a heating time of 1 hour.

Heating cups

- Program for heating cups and glasses.
- Hot drinks poured into pre-heated cups or glasses stay hot longer.
- This program has a set temperature of 60 °C and a heating time of 1 hour.

Keeping food warm

- Program for keeping prepared food warm on a dish or plate.
- This program has a set temperature of 60 °C and a heating time of 2 hours.

Making yoghurt

- Programme for making yoghurt.
- This program has a set temperature of 40 °C and a heating time of 4 hours.



Making yoghurt requires maintaining a temperature for a period of time. Therefore, for this program, the settings cannot be changed.



Making yoghurt is done as follows:

- Heat 1 litre fresh whole milk to about 80 °C, then let it cool to 40 °C.
- Stir 2 tablespoons of white yoghurt with yoghurt culture into the milk.
- Pour the milk into the glasses. The glasses must be absolutely clean, preferably sterilised.
- Place the glasses in the middle of the drawer. Do not place the glasses closer than 10 cm to the back wall of the drawer. Leave space between the glasses for air circulation.
- Select the 'Make yoghurt' program. The program runs for 4 hours.
- Then leave the yoghurt in the drawer for another 2 hours without heating.
- After 10 hours of ripening in the fridge, the yoghurt is ready.

OPERATION

Defrost

- Program for defrosting frozen food.
- Place the frozen food in a deep dish or on a plate to catch the water released during thawing.
- This program has a set temperature of 40 °C and a heating time of 2 hours.

Using the warming drawer



- Do not lean or sit on the open drawer. Otherwise, the slide rails may be damaged.
- The drawer can carry a maximum weight of 30 kg.

1. Open the drawer by pressing briefly on the front panel.
2. Turn on the drawer by pressing the On/Off button.
3. Place the crockery or dish in the drawer and choose the desired program, or choose manual setting and set the temperature and desired heating time.
4. Close the drawer by pressing the front panel.
 - Heating starts after the drawer is closed.
 - When the set heating time is over, the heating system stops and an alarm sounds. The alarm sounds continuously for one minute and then briefly once each minute.
 - Five minutes after the selected program ends, the drawer switches off.

To interrupt the selected program, open the drawer and press the On/Off button. You can then choose another program or change the heating time.



- When an automatic program is interrupted, the warming drawer switches to manual operation.
- It is not possible to make changes to the 'Make yoghurt' program.

OPERATION

Manual setting

If you do not want to use an automatic program, you can set the temperature and time manually.

1. Press the manual setting button.
2. Select the desired temperature by pressing the temperature button repeatedly.
 - The temperature can be set between 40 and 80 °C in 10 °C increments.
3. Select the desired heating time by pressing the timer button repeatedly.
 - The time can be set between 1 and 4 hours in 1 hour increments.



The heating time depends on several factors, such as:

- the material and thickness of the crockery
- the quantity of crockery
- the distribution of the crockery

Locking function

The drawer control panel can be locked to prevent unintended use of the drawer.

- The child lock can be activated by pressing the manual setting button for +/- 5 seconds, until it lights up.
- When the child lock is activated, the buttons can no longer be used.
- The child lock can be deactivated by pressing the manual setting button for +/- 5 seconds again, until it no longer lights up.

MAINTENANCE

Cleaning the drawer

- Clean all surfaces with a soft cloth and warm soapy water.
- Wipe with a clean wet cloth afterwards and dry the surfaces.



Important:

- NEVER use abrasive cleaning agents or chemical solvents.
- DO NOT use a pressure washer or steam cleaner to clean the drawer.





Houd, wanneer u contact opneemt met de serviceafdeling,
het complete typenummer bij de hand.
Halten Sie, wenn Sie sich an den Kundendienst wenden, die komplette Typennummer bereit.
Lorsque vous contactez le service après-vente,
gardez le numéro de type complet à portée de main.
When contacting the service department, have the complete type number at hand.

Adressen en telefoonnummers van de serviceorganisatie vindt u op de garantiekaart.
Adressen und Telefonnummern des Kundendienstes finden Sie auf der Garantiekarte.
Les adresses et les numéros de téléphone du service après-vente figurent sur la carte de garantie.
Addresses and telephone numbers of the service organisation can be found on the warranty card.

Op onze website kunt u de meest recente versie van de gebruiksaanwijzing vinden.
Auf unserer Website finden Sie die neuste Version des Benutzerhandbuchs.
Vous pouvez trouver la dernière version du mode d'emploi sur notre site web.
You can find the latest version of the user manual on our website.

www.pelgrim.nl
www.pelgrim.be



919767

Pelgrim