

Cher client,

Nous vous remercions d'avoir choisi ce produit de qualité ASKO.

Nous espérons qu'il vous donnera entière satisfaction et répondra à vos besoins pour de nombreuses années à venir. La conception scandinave associe lignes pures, fonctionnalités pour tous les jours et grande qualité, les caractéristiques clés de tous les produits, qui expliquent leur énorme succès à travers le monde.

Pour tirer parti au mieux de votre nouvelle machine, il est recommandé de commencer par prendre connaissance de son mode d'emploi. Ce dernier inclut également des informations vous permettant de protéger l'environnement.



Mode d'emploi

Lave-linge
W8844XLECOW



ATTENTION ! Lire les instructions avant d'utiliser la machine.

TABLES DES MATIÈRES

CONSIGNES DE SÉCURITÉ	3	Nettoyage de l'extérieur de la machine	14
Généralités	3	Nettoyage de l'intérieur de la machine (lutte contre les mauvaises odeurs)	14
Sécurité enfants	3	Nettoyage de l'espace sous l'agitateur	15
Installation	5	Si l'eau est très calcaire	15
Fonction anti-débordement	5	DÉPANNAGE	16
Transport/stockage	5	La porte ne s'ouvre pas	16
Emballage	5	La machine ne démarre pas	16
Recyclage	5	Après une panne d'électricité	16
RECOMMANDATIONS ET CONSEILS	6	Linge encore mouillé dans la machine	16
Symboles des étiquettes d'entretien du linge	6	Messages d'erreur	17
Tri du linge	6	Balourd	17
Vêtements	6	INFORMATION TECHNIQUE	18
Étiquettes d'entretien du linge	6	Information on energy labelling	18
Branchement d'eau chaude	6	Informations pour le bureau d'essai	19
Cotonnades couleur	6	Données techniques	19
Toile écru	6	INSTALLATION	20
Laine	6	Mise en place de la machine	20
Fibres de rayonne et synthétiques	7	Réglage des pieds	20
Épargner du temps et de l'énergie	7	Branchement de l'arrivée d'eau	20
Volume d'eau élevé	7	Branchement de la canalisation de vidange	21
Économie et rendement	7	Branchements électriques	21
Détergents	7	AVANT DE FAIRE APPEL AU SERVICE APRÈS-VENTE	22
Teinture	7	Avant de faire appel au service après-vente	22
UTILISATION DE VOTRE LAVE-LINGE	8	TABLEAU DES PROGRAMMES	23
Sélection du programme	9	GUIDE DE MISE EN SERVICE RAPIDE	24
Sélection d'options	11		
Fermer la porte et appuyer sur le bouton start.	12		
Pendant le programme	12		
RÉGLAGE	13		
Pour sélectionner les réglages:	13		
Faire une sélection :	13		
Enregistrer une sélection :	13		
Modifier les réglages suivants:	13		
Nettoyage de la trappe et de la pompe de vidange	14		
Nettoyage du compartiment à détergent	14		



⚠️ CONSIGNES DE SÉCURITÉ

GÉNÉRALITÉS

- Conserver le mode d'emploi en lieu sûr.
- La machine doit servir exclusivement aux articles à laver, conformément aux indications du présent mode d'emploi. Elle ne convient pas au nettoyage à sec !
- Utiliser uniquement un détergent pour lavage en machine !
- Cet appareil est destiné exclusivement à un usage domestique.
- Employez exclusivement des produits lessiviels destinés au lavage en machine. Le constructeur décline toute responsabilité pour les dommages et la décoloration éventuelle causés aux joints d'étanchéité et pièces en plastique par l'utilisation incorrecte de produits de blanchiment et/ou teintures.
- N'utilisez en aucun cas dans votre machine des nettoyeurs chimiques contenant des solvants, car ils peuvent dégager des gaz toxiques et endommager l'appareil. Risques d'incendie et d'explosion.
- Les réparations et l'entretien liés à la sécurité et aux performances doivent être effectués par un professionnel qualifié.
- Couper l'alimentation électrique de la machine avant toute intervention de réparation ou entretien.
- Le remplacement de câbles électriques endommagés doit être confié à un électricien qualifié.
- Cette machine peut être utilisée par des enfants à partir de 8 ans et des personnes aux capacités

physiques ou mentales réduites, souffrant de pertes de mémoire ou des personnes manquant d'expérience et de connaissances. Ces personnes doivent utiliser la machine sous surveillance ou disposer d'instructions appropriées sur la manière d'utiliser la machine et comprendre les éventuels risques encourus.

- Le nettoyage et l'entretien de la machine ne doivent pas être réalisés par des enfants sans surveillance.

SÉCURITÉ ENFANTS

- Surveiller les enfants pour s'assurer qu'ils ne jouent pas avec la machine.
- Toujours refermer la porte, et toujours mettre immédiatement la machine en marche après l'ajout du détergent.
- Ne pas laisser les enfants en bas âge jouer avec le lave-linge.
- Détergent et adoucisseur doivent être rangés hors de portée des enfants.

Activer la sécurité enfant (verrouillage du bouton)

Il est possible d'activer l'option de sécurité enfant (verrouillage du bouton) pour empêcher les enfants de démarrer le lave-linge (voir la section Réglages).

Activer la fermeture de sécurité (pour le compartiment à détergent)

Une fermeture de sécurité se trouve à l'intérieur du compartiment à détergent.



Fermeture de sécurité activée



Fermeture de sécurité désactivée

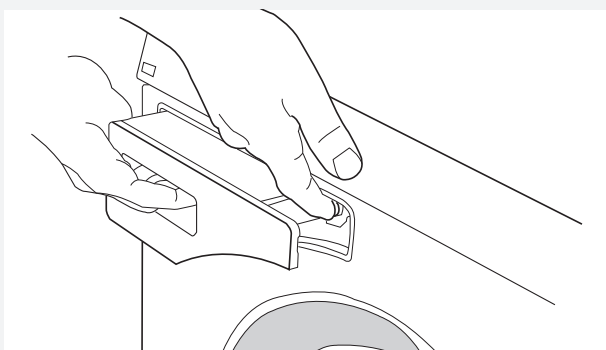

Lorsque la fermeture de sécurité est activée, il faut appuyer sur le bouton de libération pour sortir le compartiment à détergent.



CONSIGNES DE SÉCURITÉ

INSTALLATION

- Réaliser l'installation et le raccordement conformément aux instructions d'installation fournies à part.
- Tous les raccordements électriques et hydrauliques doivent être effectués par un technicien qualifié.
- Retirer tous les dispositifs de protection pour le transport avant d'utiliser la machine, voir les instructions d'installation à part.

FONCTION ANTI-DÉBORDEMENT

Si l'eau contenue dans la machine dépasse un niveau normal, la fonction anti-débordement lance la vidange et coupe l'arrivée d'eau. Si le niveau d'eau n'a pas baissé au bout de 60 secondes, le programme est arrêté.

TRANSPORT/STOCKAGE

Si la machine doit être déplacée ou laissée inutilisée dans un local où la température est susceptible de tomber en dessous de zéro, prendre les mesures suivantes:

- Vider le filtre et la pompe de vidange. Voir le chapitre « Entretien et nettoyage ».
- Couper l'arrivée d'eau, desserrer le flexible branché sur le raccord d'alimentation et laisser l'eau s'écouler du raccord et du flexible.
- Après vidage de la pompe, il peut arriver qu'une petite quantité d'eau reste dans l'appareil. Ceci ne représente aucun risque pour la qualité ou l'état de la machine.

EMBALLAGE

Prière de trier les déchets conformément à la réglementation locale.





RECYCLAGE

Cette machine est fabriquée et marquée de façon à faciliter son recyclage. De manière à éviter tout incident corporel, la machine doit être mise hors service dès qu'il a été décidé de la mettre au rebut. Contacter les autorités locales pour connaître le lieu et la méthode de recyclage adéquats pour la machine.

RECOMMANDATIONS ET CONSEILS

SYMBOLES DES ÉTIQUETTES D'ENTRETIEN DU LINGE

Exemples d'instructions de lavage et programmes recommandés. Toujours suivre les instructions de lavage de chaque article.

Étiquettes d'entretien du linge	Tissu	Programme
	Coton, toile, articles blancs et de teintes claires.	Cycle rapide 60 °C à 90 °C
	Coton, toile, coton/polyester. Vêtements clairs et foncés.	Super rapide 60 °C
	Acrylique, viscose, modal, acétate, polyester, polyamide et élasthanne. Vêtements clairs et foncés.	Synthétique 40 °C
 ou 	Laine, soie et linge très délicat	Laine/main 30 °C à 40 °C

Conseils préliminaires

TRI DU LINGE

Trier les articles:

- par degré de saleté;
- par couleur;
- par tissu.

VÊTEMENTS

1. Fermer complètement les fermetures à glissières et les bandes Velcro, qui risqueraient d'endommager les tissus.
2. Les articles neufs peuvent être gorgés de couleur et doivent par conséquent être lavés séparément les premières fois.
3. Retourner les articles délicats pour réduire les risques de boulochage et de délavage.
4. Vider les poches, et si possible les retourner.

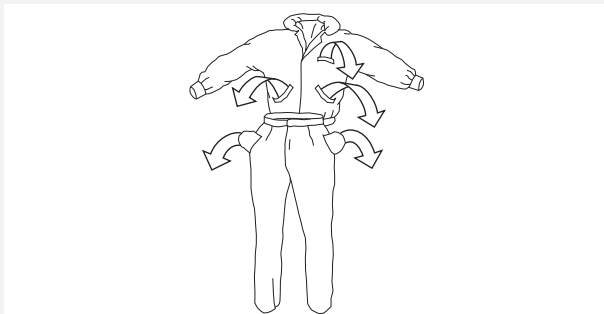

ÉTIQUETTES D'ENTRETIEN DU LINGE

Vérifier les indications de l'étiquette. Le tableau ci-dessous donne les correspondances entre programmes de lavage, types de tissus et charges. En utilisant des lave-linge et détergents modernes, notamment des

détergents concentrés, il est généralement possible de réduire la température de lavage. Ne pas hésiter à effectuer des tests afin d'obtenir les meilleurs résultats.

BRANCHEMENT D'EAU CHAUDE

L'eau chaude agit sur les taches de graisse et certains pigments, tels qu'huile, charbon et café. Cependant, les taches protéiniques difficiles contenant de l'albumine (sang, lait, viande et poisson) doivent d'abord être trempées dans de l'eau froide car elles sont difficiles à dissoudre à des températures supérieures à 40 °C. Pour obtenir les meilleurs résultats, nous recommandons d'utiliser l'option Super lavage et de prétrempier les articles tachés dans de l'eau froide avant de les laver en machine.

COTONNADES COULEUR

Les vêtements de couleur en coton portant l'instruction de lavage 60 °C doivent être lavés une première fois à 60 °C afin d'éliminer l'excédent de teinture. À défaut, ces vêtements risquent de déteindre sur d'autres. Utiliser un détergent sans javel de manière à préserver la couleur du tissu.

TOILE ÉCRUE

Le lin non blanchi doit être lavé à 60 °C en utilisant un détergent sans javel ni azurant. Le lin très sale peut être lavé à une température plus élevée, mais pas trop souvent car la chaleur peut abîmer le lustre du tissu et affaiblir ses fibres.

LAINES

Ces tissus sont étiquetés pour un lavage en machine ou à la main. Le programme Laine/main de la machine est au moins aussi doux qu'un lavage à la main.

La laine est très sensible au lavage. On peut préférer ne pas l'essorer mais l'égoutter à l'aide de serviettes

RECOMMANDATIONS ET CONSEILS

éponges. Dans ce cas, sélectionner l'option « Sans essorage ». La plupart des tissus supportent un essorage court. Sélectionner un essorage court (800 tr/min maximum).



FIBRES DE RAYONNE ET SYNTHÉTIQUES

Les tissus en fibres de rayonne, comme la viscose, et certaines fibres synthétiques sont très délicats et ont besoin de beaucoup d'espace sous peine d'être froissés. Ne remplir le tambour qu'à moitié et choisir une vitesse d'essorage de 800 tr/min maximum.

REMARQUE !

La viscose et les acétates sont fragiles lorsqu'ils sont mouillés.

ÉPARGNER DU TEMPS ET DE L'ÉNERGIE



Utiliser le programme Cycle rapide pour économiser du temps et de l'électricité. Le cycle de lavage principal de ce programme est plus court que celui du Coton standard  , mais suffisant pour du linge peu sale.

VOLUME D'EAU ÉLEVÉ

Si un volume d'eau supérieur est nécessaire pour le lavage principal et les rinçages, sélectionner l'option Volume d'eau élevé. Volume d'eau élevé est automatiquement sélectionnée dans le programme Laine/main.

ÉCONOMIE ET RENDEMENT

D'importantes économies d'énergie sont possibles en n'utilisant pas des températures plus importantes que nécessaire.

- Sélectionner l'option Super rapide s'il s'agit simplement de rafraîchir des chemises ou vêtements de sport, par exemple. On économisera ainsi eau et électricité.
- Une vitesse d'essorage rapide réduit la consommation électrique du séchage (sèche-linge à tambour ou armoire-séchoir).
- Toujours faire fonctionner la machine pleine pour les programmes Intensif, Cycle rapide et Coton standard  .
- Éviter le pré-lavage. En effet, les machines et détergents modernes permettent de se passer de pré-lavage. Le pré-lavage est uniquement nécessaire si le linge est très sale.

DÉTERGENTS

Les détergents disposant de l'écolabel sont moins nuisibles pour l'environnement. Une dose excessive de détergent n'améliore en rien le lavage et constitue une source de pollution. Essayer de réduire les doses de détergent, et ne les augmenter que si le lavage n'est pas satisfaisant.

TEINTURE

Pour teindre des tissus, sélectionner le programme Cycle rapide en combinaison avec l'option Super rinçage. Choisir la température en fonction des recommandations du fabricant de la teinture. Si le tissu à teindre est de nature mixte (coton/polyester, par exemple), choisir une vitesse d'essorage peu élevée.

REMARQUE !

Verser la teinture dans le tambour, et non pas dans le compartiment réservé au détergent. Après teinture, faire tourner la machine à vide sur le même programme. Utiliser le volume de détergent normal.

REMARQUE !

Pour des raisons de protection de l'environnement, éviter les produits chimiques puissants.

L'utilisation d'agents de blanchissage ou de détachage comporte un risque de corrosion (rouille) et de décoloration de la machine.

UTILISATION DE VOTRE LAVE-LINGE

Ajout de détergent et d'adoucissant

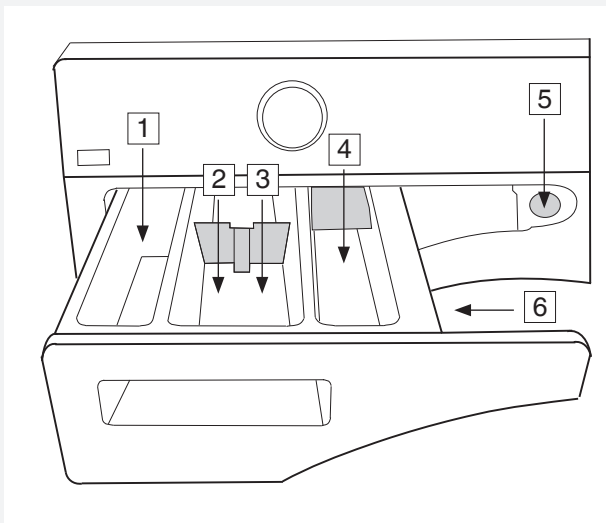

1. Prélavage
2. Lavage principal avec détergent liquide. Utiliser le séparateur. (A).
3. Lavage principal avec détergent en poudre. Ne pas utiliser le séparateur.
4. Adoucisseur
5. Bouton de libération
6. Fermeture de sécurité

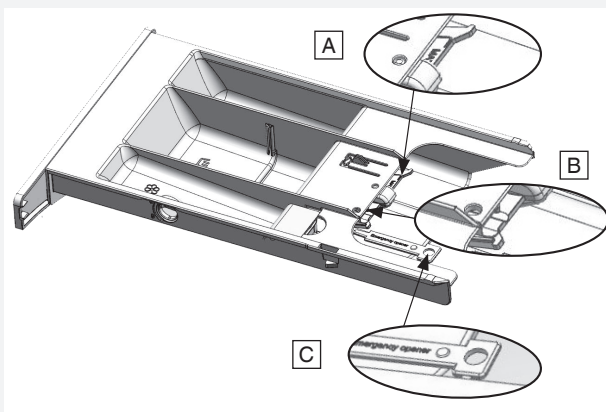

La quantité de détergent nécessaire dépend notamment de la dureté de l'eau. Se reporter à l'emballage du détergent pour plus de détails. Se renseigner auprès du distributeur pour connaître la dureté de l'eau de votre zone.

L'emballage du détergent indique les quantités de détergent à utiliser. La machine accepte 11 kg de linge. Si le volume de linge est faible, il suffit de réduire la quantité de détergent utilisé.

Suivez les recommandations du fabricant en ce qui concerne le type de détergent adapté à chaque température.

Détergent en poudre

Verser la poudre dans le compartiment de lavage principal et dans celui de pré-lavage également selon les besoins. Ne pas utiliser le séparateur dans le compartiment de détergent principal.

Détergent liquide

Lorsque vous utilisez un détergent liquide, respectez les instructions du fabricant. Nous vous recommandons de choisir du détergent épais et de le verser dans une boule de lavage. Si vous le mettez dans le compartiment destiné au lavage principal, utilisez la cloison mobile (A). Versez le détergent dans le compartiment avant du tiroir à produits.

Boule de dosage ou filet

En cas d'utilisation d'une boule de dosage ou d'un filet, placer cet accessoire dans le tambour et sélectionner un programme sans pré-lavage.

REMARQUE !

Une dose excessive de détergent n'améliore en rien le lavage et constitue une source de pollution.

Essayer de réduire les doses de détergent et ne les augmenter que si le lavage n'est pas satisfaisant.

Adoucisseur

Verser l'adoucisseur dans le compartiment comportant le symbole . Suivre les recommandations se trouvant sur l'emballage de l'adoucisseur.

REMARQUE !

Ne pas dépasser le niveau maximum indiqué dans le compartiment. Dans le cas contraire, de l'adoucisseur se trouverait mêlé au détergent, dont il contrecarrerait l'action.

UTILISATION DE VOTRE LAVE-LINGE

SÉLECTION DU PROGRAMME

Pour choisir un programme, tourner le sélecteur de programme. Le programme sélectionné s'affiche. Utiliser les boutons d'options pour sélectionner une option. Voir le chapitre Sélection d'options.



1. Automatique

Ce programme ajuste automatiquement la durée du lavage principal ainsi que le nombre de rinçages en fonction de la quantité et du type de linge placé dans la machine.

2. Express

Ce programme s'adapte automatiquement à la durée ou à l'heure de fin indiquée. Lorsque vous utilisez ce programme, il est néanmoins important de sélectionner une température et une durée adaptées au degré de saleté du linge. Vous êtes libre de choisir la vitesse d'essorage.

Pour indiquer la durée du programme, appuyer sur + ou - sur le bouton Durée. Le symbole du programme s'allume à côté de la durée sélectionnée. Cette durée peut aller de 30 minutes à 3 heures. Dans le cas d'une durée de programme de 30 minutes, la température maximale du lavage sera de 30 °C

3. Intensif

Programme avec pré-lavage, pour linge très sale, présentant des taches qui doivent être complètement éliminées avant le lavage principal. La machine adapte la durée du programme et la consommation d'eau en fonction du volume de charge.

4. Coton standard

Programme pour le linge normalement sale à très sale, blanc ou de couleur. Vous pouvez sélectionner la température qui vous convient, ce qui vous permet de suivre les instructions de lavage de chaque article. 60 °C est une température adaptée pour les articles très sales en coton ainsi que pour les sous-vêtements. Sélectionnez 40 °C si le linge n'est pas très sale. Vous êtes libre de choisir la vitesse d'essorage. La machine adapte la durée du programme et la consommation d'eau en fonction du volume de la charge.

5. Cycle rapide

Programme standard pour linge peu sale à moyennement sale. La température peut être sélectionnée librement afin de respecter les instructions de lavage de chaque vêtement. Les sous-vêtements doivent être lavés à 60 °C. Le linge très peu sale se lave généralement à 40 °C. La vitesse d'essorage peut également être sélectionnée librement.

6. Super rapide

Programme rapide pour le linge ayant seulement besoin d'être rafraîchi. Vous pouvez sélectionner n'importe quelle température pour ce programme, ce qui vous permet de suivre les instructions de lavage de chaque article. Plus la température sélectionnée est basse, plus la durée du programme sera courte. Les sous-vêtements doivent être lavés à 60 °C. Vous êtes libre de choisir la vitesse d'essorage.

7. Synthétique

Programme pour textiles en fibres synthétiques, textiles mélangés ou coton/polyester mélangé. Ce programme, qui fonctionne généralement avec un Volume d'eau élevé, convient également aux coussins, vestes matelassées, etc. Lire attentivement les instructions de lavage. Ne pas oublier, par exemple, que les revêtements étanches de certains vêtements d'extérieur ne permettent pas l'utilisation d'adoucissant. Une température de lavage maximale de 60 °C et une vitesse d'essorage maximale de 1200 tr/min peuvent être sélectionnées.

8. Délicat

Programme pour les textiles délicats en fibres synthétiques, textiles mélangés, rayonne. La température maximale est de 60 °C, mais il est recommandé de suivre les instructions de lavage pour chaque type de vêtement. De nombreux tissus synthétiques se lavent également à 40 °C. Les sous-vêtements doivent être lavés à 60 °C. La vitesse d'essorage maximale est de 600 tr/min.

9. Laine/main

Programme de lavage délicat pour la laine, la soie et les vêtements nécessitant normalement un lavage à la main. La température maximale est de 30 °C. Ce programme a un cycle d'essorage court. La vitesse d'essorage maximale est de 600 tr/min.

10. Rinçage

Ce programme comporte un cycle de rinçage à froid et un essorage. Il convient pour le linge ayant simplement besoin d'être humidifié et pour le lavage des serpillières et des chiffons.



UTILISATION DE VOTRE LAVE-LINGE

11. Essorage

Programme servant uniquement à l'essorage de la charge.

12. Vidange

Programme servant uniquement à la vidange de l'eau présente dans la machine.

UTILISATION DE VOTRE LAVE-LINGE



SÉLECTION D'OPTIONS

Les options permettent d'ajuster le réglage du programme de lavage en fonction de besoins spécifiques. Les options disponibles dépendent du programme sélectionné. Les symboles des options disponibles pour le programme sélectionné s'allument lorsque le bouton est enfoncé.

Les options sélectionnées pour chaque programme restent en mémoire (valable pour Super rinçage, Volume d'eau élevé et Super lavage). Les options choisies peuvent tout de même être modifiées lorsque le programme est à nouveau sélectionné.



Température

- Pour sélectionner la température, appuyer sur les boutons +/- jusqu'à ce que la température souhaitée s'affiche.
- Il est possible de choisir une température comprise entre froid (-) et 90 °C. Si l'option « froid » est sélectionnée, la température de lavage sera celle de l'eau arrivant dans la machine. Pour le programme Laine/main, il n'est pas possible de sélectionner une température supérieure à 40 °C. La température maximale des programmes Express, Délicat et Synthétique est de 60 °C.



Essorage

- Pour sélectionner la vitesse d'essorage, appuyer sur les boutons +/- jusqu'à ce que la vitesse d'essorage souhaitée s'affiche.
- Les vitesses pouvant être sélectionnées sont les suivantes : 400 et 1400 tr/min, 0 @ (sans essorage) ou No D (sans vidange). La vitesse d'essorage maximale varie selon le programme choisi. La vitesse s'affiche.
- 0 @ , signifie que le programme se termine par une vidange au lieu d'un essorage.
- No D Si l'option "Sans vidange" est sélectionnée, le programme ne comprend pas d'essorage et s'achève sans évacuation de l'eau du rinçage final. Le linge demeure immergé dans l'eau du rinçage final, ce

qui lui évite de se friper. Si l'option « No drain » est activée, à la fin du cycle, sélectionnez Essorage ou Vidange pour vider l'eau de la machine avant d'ouvrir la porte.



Démarrage différé

L'option Démarrage différé commande le démarrage automatique de la machine 1 à 24 heures après avoir appuyé sur le bouton Start. Cette option n'est pas utilisable avec le programme Express.

- Sélectionner Démarrage différé en appuyant sur le bouton + situé sous l'affichage du temps. L'option de démarrage différé s'affiche pendant trois secondes.
- En appuyant sur les boutons +/- situés sous l'affichage du temps, le démarrage peut être différé en heures jusqu'à un maximum de 24 heures. Le symbole de Démarrage différé s'allume à côté du nombre d'heures.
- Appuyer sur Start. La machine décompte 1 heure à la fois et démarre après la durée sélectionnée.

Pour annuler Démarrage différé, appuyer sur le bouton Stop pendant trois secondes.

REMARQUE !

Ne pas oublier d'appuyer sur le bouton Start afin de démarrer le programme.

REMARQUE !

S'assurer que le compartiment réservé au détergent est bien sec avant d'ajouter du détergent, pour éviter qu'il ne fasse des paquets avant le démarrage de la machine.



Super rinçage

Utiliser l'option Super rinçage pour augmenter le nombre de rinçages. Le nombre de rinçages maximum est de sept et varie selon le programme sélectionné. Recommandé pour les personnes à la peau très sensible et/ou dans des zones où l'eau est très douce.

- Sélectionnez Super rinçage en appuyant sur la touche située sous le symbole.

UTILISATION DE VOTRE LAVE-LINGE

- Le symbole situé au-dessus de la touche s'allume lorsque cette option est activée.



Volume d'eau élevé

Utiliser Volume d'eau élevé si l'étiquette d'un vêtement comporte le symbole associé. Volume d'eau élevé commande l'apport d'eau supplémentaire lors des principaux cycles de lavage et de rinçage.

- Sélectionnez Volume d'eau élevé en appuyant sur la touche située sous le symbole.
- Le symbole situé au-dessus du bouton s'allume lorsque cette option est activée.

REMARQUE !

Pour l'option Volume d'eau élevé, le supplément d'eau est introduit dans la machine environ 15 minutes après le démarrage du lavage principal.



Antifroissage

Antifroissage fait que le tambour tourne pendant trois secondes par minute les deux heures suivant la fin du lavage. Cette option empêche le linge de rester dans la même position et de se froisser.

- Sélectionnez Antifroissage en appuyant sur la touche située sous le symbole.
- Le symbole situé au-dessus du bouton s'allume lorsque cette option est activée.



Super lavage

Super lavage peut être sélectionnée pour mieux faire disparaître les taches difficiles et nettoyer des articles très sales. Cette option ajoute un pré-lavage à froid et la durée du lavage à froid est allongée d'environ six minutes. La durée du lavage principal est également allongée.

- Sélectionnez Super lavage en appuyant sur la touche située sous le symbole.
- Le symbole situé au-dessus du bouton s'allume lorsque cette option est activée.



Trempage

Si le linge a des taches, de sang par exemple, il est conseillé de sélectionner Trempage. Le linge trempe dans l'eau froide pendant deux heures avant le début du programme.

- Sélectionnez Trempage en appuyant sur la touche située sous le symbole.
- Le symbole situé au-dessus du bouton s'allume lorsque cette option est activée.

FERMER LA PORTE ET APPUYER SUR LE BOUTON START.

REMARQUE !

Lors du lancement d'un programme, après quelques secondes, le lave-linge commence à se remplir d'eau froide et d'eau chaude. Si pour quelque raison que ce soit, il n'est pas possible de mettre de l'eau chaude, la machine attend une minute de plus, puis se remplit uniquement d'eau froide. Le tambour commence à tourner seulement lorsqu'il commence à se remplir d'eau.

PENDANT LE PROGRAMME

Temps restant

Le temps restant s'affiche en heures et en minutes. Le temps restant s'actualise trois fois en cours de programme. La première actualisation s'effectue après 15 minutes. Une fois qu'un programme est sélectionné, sa durée estimée s'affiche. Cette durée peut différer de temps à autre, en fonction de la température de l'eau arrivant dans la machine et du volume de charge. Si la durée du programme est supérieure à celle du lavage précédent reposant sur le même programme, l'indication « 0:01 » s'affiche jusqu'à la fin du programme. Ceci parfaitement normal ! À la prochaine utilisation de ce programme dans des conditions semblables, le temps de cycle estimé sera plus précis.

Arrêt ou modification d'un programme

Le programme peut être arrêté en appuyant sur le bouton Stop pendant trois secondes. L'écran affiche « Stop ». Pour redémarrer la machine, sélectionner un nouveau programme, éventuellement ajouter du détergent et appuyer sur le bouton Start.

REMARQUE !

Ne pas ouvrir le compartiment à détergent lorsque la machine fonctionne.

REMARQUE !

Lorsque le lavage est terminé, fermez le robinet et débranchez le cordon secteur.

RÉGLAGE

POUR SÉLECTIONNER LES RÉGLAGES:

1. Mettre la machine hors tension à l'aide de l'interrupteur d'alimentation électrique.
2. Maintenir le bouton Stop enfoncé, puis appuyer sur l'interrupteur d'alimentation électrique. Appuyer ensuite à 5 reprises sur le bouton Stop en l'espace de 10 secondes.
3. Sélectionner le paramètre à modifier en tournant le sélecteur de programme.
4. Appuyer une fois sur le bouton Stop.

FAIRE UNE SÉLECTION :

Tourner le sélecteur de programme jusqu'à ce que la sélection souhaitée s'affiche

ENREGISTRER UNE SÉLECTION :

1. Appuyer sur Stop pour enregistrer la sélection et revenir au menu de réglages.
2. Appuyer sur Start pour accéder au menu du programme.

Options :

Appuyer sur Start pour enregistrer la sélection et revenir directement au menu du programme si aucun autre réglage ne doit être effectué.

MODIFIER LES RÉGLAGES SUIVANTS:

Sécurité enfant

Une sécurité peut être activée pour empêcher les enfants de démarrer la machine. Sélectionner « Sécurité enfant On » ou « Sécurité enfant Off ».

Désactiver la sécurité enfant pendant trois minutes en appuyant simultanément sur les boutons indiqués sur l'image :





Langue

Choisir entre : US English, AU English, Svenska, Dansk, Norsk, Suomi, Français, Deutsch, Italiano, Espanol, Русский, Nederlands, EU English.

Température

Choisir entre : °C et °F.

Rinçages supplémentaires

À la livraison, le lave-linge est réglé pour utiliser trois rinçages dans les programmes Coton standard   et Cycle rapide.

Choisir « Rinçage On » pour cinq rinçages ou « Rinçage Off » pour trois rinçages.

Eau chaude

Si la machine à laver ÉCO doit être branchée sur l'entrée d'eau froide uniquement, il est important de fermer le raccordement à l'eau chaude. Ensuite, sélectionner « Eau chaude off ». Si la machine est branchée sur l'eau chaude et l'eau froide, l'option « Eau chaude on » doit être sélectionnée.

ENTRETIEN ET NETTOYAGE

NETTOYAGE DE LA TRAPPE ET DE LA POMPE DE VIDANGE

La laveuse dispose d'un filtre qui retient les petits objets tels que des pièces de monnaie et des épingles à cheveux. Pour nettoyer ce filtre et la pompe, procédez comme suit :

1. S'assurer que la machine ne contient pas d'eau et que l'alimentation électrique est coupée.

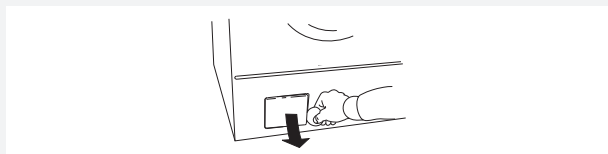

2. Ouvrez la porte.

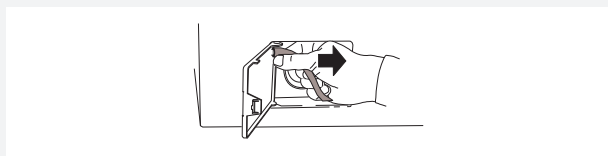

3. Débrancher le flexible de vidange du connecteur situé dans la porte et évacuer l'eau dans un récipient adapté, par exemple un seau.

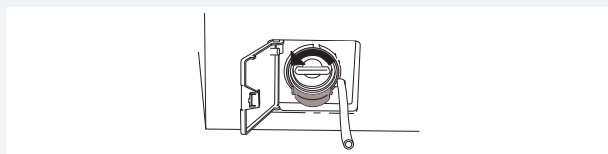

4. Tourner le couvercle dans le sens des aiguilles d'une montre pour ouvrir la pompe. Retirer le couvercle.

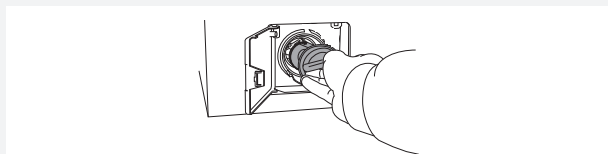

5. Retirer les corps étrangers présents dans la pompe et dans le couvercle. Vérifier également que les ailettes de la pompe, situées à l'arrière, tournent librement.

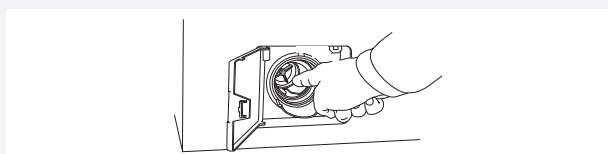

6. Remettre en place le couvercle, rebrancher le flexible de vidange et refermer la trappe.

NETTOYAGE DU COMPARTIMENT À DÉTERGENT

Sortir le compartiment à détergent à l'aide du bouton de libération.

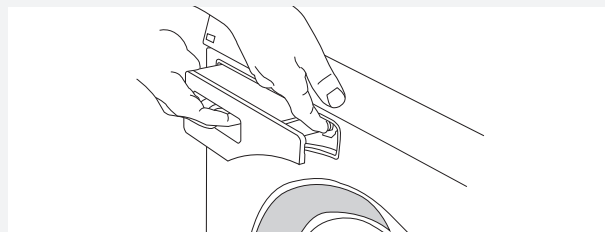

Nettoyer le compartiment à fond et l'essuyer. Le couvercle du compartiment pour adoucisseur peut être retiré.

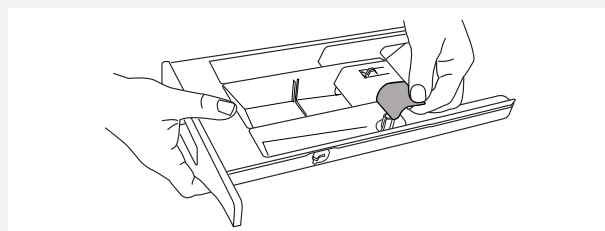

REMARQUE !

Ne pas tenter de laver le compartiment à détergent dans un lave-vaisselle.

NETTOYAGE DE L'EXTÉRIEUR DE LA MACHINE

L'extérieur de la machine et le panneau de commande doivent être nettoyés à l'aide d'un détergent doux. Ne pas utiliser de solvant sous peine d'endommager la machine.

REMARQUE !

Ne pas rincer l'appareil au jet.

NETTOYAGE DE L'INTÉRIEUR DE LA MACHINE (LUTTE CONTRE LES MAUVAISES ODEURS)

Lancer un programme à 90 °C avec une petite quantité de détergent une fois par mois pour éviter les mauvaises odeurs. Il n'est pas nécessaire de mettre du linge dans le tambour.

ENTRETIEN ET NETTOYAGE

NETTOYAGE DE L'ESPACE SOUS L'AGITATEUR

Si des objets divers (clous, trombones, etc.) sont susceptibles d'être tombés dans le tambour, contrôler l'espace situé sous l'agitateur. Ces objets peuvent en effet rouiller, et donc tacher le linge. Les clous et autres objets pointus peuvent trouser et déchirer le linge.

Marche à suivre:

1. Insérer un tournevis ou un objet du même type dans l'orifice de l'agitateur, comme illustré, et exercer avec précaution un effet de levier sur la gauche.



2. De l'autre main, saisir l'agitateur et le tirer vers vous.

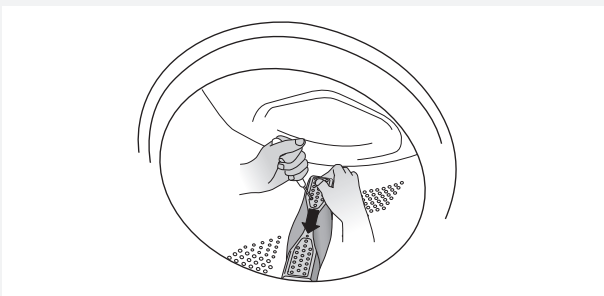

3. Soulever l'agitateur.
4. Retirer tout objet ou corps étranger.

5. Remettre l'agitateur en place, marquage « F » orienté vers l'extérieur. S'assurer que toutes les pattes de l'agitateur sont en place dans leurs logements. Le pousser à l'intérieur jusqu'à ce qu'il s'enclenche.

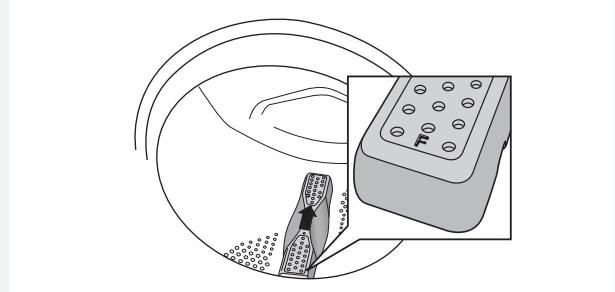

SI L'EAU EST TRÈS CALCAIRE

Si l'eau de votre réseau de distribution est dure (très calcaire), des dépôts grisâtres peuvent recouvrir le tambour de la machine. Pour éliminer ces dépôts, vider un sachet d'acide citrique de 20 grammes environ dans le tambour et faire tourner un programme à 90 °C. Recommencer l'opération si nécessaire.

LA PORTE NE S'OUVRE PAS

- S'assurer que l'interrupteur d'alimentation électrique est en position marche.
- L'alimentation électrique est-elle coupée ? Contrôler les fusibles du logement (disjoncteurs).

OUVERTURE DE LA PORTE EN CAS D'URGENCE :

⚠ ATTENTION !

L'ouverture manuelle de la porte est possible uniquement si l'alimentation électrique est coupée et si l'eau de la machine a été évacuée.

1. Pour vidanger la machine, exécutez le programme Vidange. Si cela ne fonctionne pas, la machine doit être vidangée manuellement. Voir "Nettoyage du siphon et de la pompe" au chapitre Entretien et nettoyage.
2. Veiller à ce que la machine soit éteinte et retirer la fiche de la prise murale.
3. Prenez la clé d'ouverture d'urgence (C) (voir la figure dans le chapitre Bac à produits lessiviels) et insérez-la dans la fente située à droite de la poignée du hublot. Cette clé est fixée sur la paroi arrière du tiroir à produits. Pour la retirer, il faut enlever le bac à produits du lave-linge.
4. Enfoncer l'outil vers le bas pour ouvrir la porte du lave-linge.

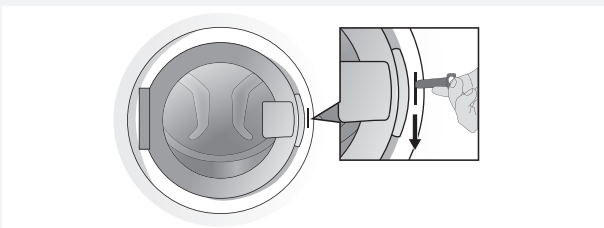

Après utilisation, rangez la clé d'ouverture d'urgence (C) dans le compartiment prévu à cet effet (B) (voir l'illustration dans le chapitre Utilisation de votre lave-linge).

LA MACHINE NE DÉMARRE PAS

- La porte est-elle bien fermée ? La fermer à fond en poussant vers l'intérieur. Appuyer sur le bouton Start.
- La machine est-elle sous tension ? Contrôler les fusibles et les disjoncteurs différentiels du bâtiment.
- S'assurer que l'option Démarrage différé n'est pas sélectionnée. Pour annuler Démarrage différé, appuyer sur le bouton Stop pendant trois secondes.

APRÈS UNE PANNE D'ÉLECTRICITÉ

appuyez sur l'interrupteur d'alimentation électrique pour relancer le programme en cours.

LINGE ENCORE MOUILLÉ DANS LA MACHINE

Une petite charge peu quelquefois provoquer un déséquilibre Balourd (voir « Balourd »). Répartir la charge et lancer le programme d'essorage ou ajouter du linge et relancer le programme de lavage.

MESSAGES D'ERREUR

Si une erreur se produit pendant le programme, un message s'affiche. Pour effacer le message après avoir résolu le problème, éteindre puis rallumer la machine.

Les messages d'erreur pouvant apparaître sont les suivants :

Fermer la porte

Fermer la porte et appuyer sur le bouton Start pour démarrer le programme.

Trop plein

1. Fermer le robinet d'eau.
2. Voir « Erreur de vidange ».

Erreur sortie d'eau

Vérifier :

- qu'aucun corps étranger n'est coincé dans le raccord du flexible de vidange.
- que la pompe de vidange n'est pas obstruée par des corps étrangers. Nettoyer la pompe. Voir le chapitre « Entretien et nettoyage ».
- que le flexible de vidange n'est pas plié.

Après avoir suivi les indications ci-dessus, lancer le programme Vidange pour vider la machine. Si le problème persiste, appeler le service après-vente.

Erreur arrivée d'eau

Vérifier :

- que le robinet du circuit d'eau est ouvert.
- que le filtre du circuit d'alimentation en eau de la machine n'est pas colmaté.

Action :

1. Fermer le robinet d'eau et dévisser le tuyau.
2. Nettoyer le filtre du circuit d'alimentation en eau de la machine.
3. Revisser le tuyau et ouvrir le robinet.
4. Faire tourner à nouveau le programme pour s'assurer que tout est rentré dans l'ordre.
5. Si le problème persiste, appeler le service après-vente.

Erreur moteur lavage

Appeler le service après-vente.

BALOURD

La machine interrompt l'essorage si le déséquilibre est trop important. Le lave-linge redémarre ensuite l'essorage (le linge doit être mieux réparti dans le tambour). Cette procédure peut être répétée jusqu'à 10 fois. Si la machine ne parvient toujours pas à trouver un bon équilibre, le programme passe à l'étape suivante.



Le message d'erreur ne requiert aucune action.







INFORMATION TECHNIQUE

INFORMATION ON ENERGY LABELLING

Information sheet, in compliance with Commission Delegated Regulation (EU) No. 1061/2010

ASKO

Désignation :	W8844XLECOW
Capacité de charge max.:	11 kg
Classe de rendement énergétique :	A+++
Consommation électrique annuelle (AE_C) :	251 kWh par an ¹⁾
Consommation électrique	
Coton standard 60 °C avec charge maximale ($E_{t,60\frac{1}{2}}$) :	1,45 kWh
Coton standard 60 °C avec demi-charge ($E_{t,60\frac{1}{2}}$) :	1,02 kWh
Coton standard 40 °C avec demi-charge ($E_{t,40\frac{1}{2}}$) :	0,75 kWh
Consommation électrique	
Mode arrêt (P_0) :	0,40 W
Mode stand-by (P_I) :	0,40 W
Consommation d'eau annuelle (AW_C) :	11754 litres par an ²⁾
Classe de rendement d'essorage :	A ³⁾
Vitesse maximale d'essorage :	1400 VITESSE DE ROTATION
Quantité d'humidité restante :	44 %
Programme de lavage:	Coton standard ⁴⁾  
Durée du programme	
Coton standard 60 °C avec charge maximale ($T_{t,60}$) :	210 minutes
Coton standard 60 °C avec demi-charge ($T_{t,60\frac{1}{2}}$) :	170 minutes
Coton standard 40 °C avec demi-charge ($T_{t,40\frac{1}{2}}$) :	150 minutes
Émissions sonores :	
Cycle de lavage :	45 dB(A) re 1 pW
Cycle d'essorage :	72 dB(A) re 1 pW

- 1) Basée sur 220 cycles de lavage standard sur le programme Coton standard à  et , avec une charge de 50 % et de 100 %, et une consommation correspondant aux modes de faible consommation. La consommation réelle d'énergie dépend de l'utilisation de la machine.
- 2) Basée sur 220 cycles de lavage standard sur le programme Coton standard  et  avec une charge à 50 % et 100 %. La consommation réelle d'eau dépend de l'utilisation de la machine.
- 3) Classe de rendement d'essorage : Sur une échelle allant de G (rendement faible) à A (rendement élevé).
- 4) Coton standard  et  sont les programmes de lavage standard utilisés pour réunir les informations concernant les performances énergétiques. Destinés au lavage des textiles normalement sales, ils sont les plus économiques en termes de consommation d'énergie et d'eau. La température effective de l'eau peut être différente de la température de cycle spécifiée.

INFORMATION TECHNIQUE

INFORMATIONS POUR LE BUREAU D'ESSAI

Programme	Charge max.	Temp. °C
Automatique ¹⁾	1/2	
Coton standard ²⁾	1/1	40 °C 60 °C
Synthétique ³⁾	1/2	40

- 1) Programme court pour le bureau d'essai, max. ½ charge.
- 2) Programme d'essai pour raccordement à l'eau froide conformément à EN 60456.
- 3) Programme 40 °C pour le bureau d'essai. L'option 40 °C doit être sélectionnée.

Performances énergétiques

Norme européenne de test :	EN 60456
Programme de lavage :	Coton standard 40 °C 60 °C , 11 kg cotton
Branchement :	Eau froide 15 °C
Mesure du bruit :	IEC-60704-2-4

DONNÉES TECHNIQUES

Hauteur :	850 mm
Largeur :	595 mm
Profondeur :	700 mm
Poids :	92 kg
Contenance du tambour :	80 l
Puissance nominale :	Voir plaque signalétique.
Puissance calorifique en sortie :	Voir plaque signalétique.
Pression d'eau :	0,1-1 MPa 1-10 kp/cm ² 10-100 N/cm ²
Matériau du tambour et du compartiment liquides :	Acier inoxydable
Matériau habillage extérieur :	Tôle d'acier galvanisée à chaud avec revêtement poudre ou acier inoxydable.
Branchement eau :	1,5 m Tuyau PEX
Évacuation :	Flexible en polypropylène 1,7 m

INSTALLATION

MISE EN PLACE DE LA MACHINE

La machine peut être posée sur le sol ou intégrée à un meuble. Installez la machine sur une surface stable et assurez-vous que la fiche est accessible.

A. Intégration à un meuble

Ce lave-linge peut être installé sous un plan de travail d'une hauteur de 850 à 900 mm. Prévoir un dégagement de 5 cm autour de la machine, tout particulièrement entre son bord postérieur et le mur.

B. Installation au sol

Ce lave-linge peut également être installé à côté d'un sèche-linge, ou sous celui-ci.

RÉGLAGE DES PIEDS

Régalez correctement les pieds de la machine de manière à assurer son équilibre et à garantir un fonctionnement le plus silencieux possible. Serrer les contre-écrous.

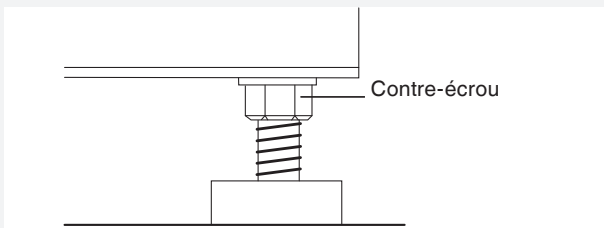

BRANCHEMENT DE L'ARRIVÉE D'EAU

Tous les branchements d'eau doivent être effectués par un technicien qualifié. Le branchement doit être fait à l'aide du flexible d'alimentation fourni. La pression d'eau doit être de 0,1-1 MPa (environ 1-10 kp/cm² ; 10-100 N/cm²). La canalisation d'arrivée d'eau doit être équipée d'un robinet.

Si la plomberie est neuve, il est sage de la rincer de l'intérieur de manière à en évacuer tous corps étrangers qui seraient susceptibles de colmater le filtre d'alimentation de la machine, coupant l'arrivée d'eau.

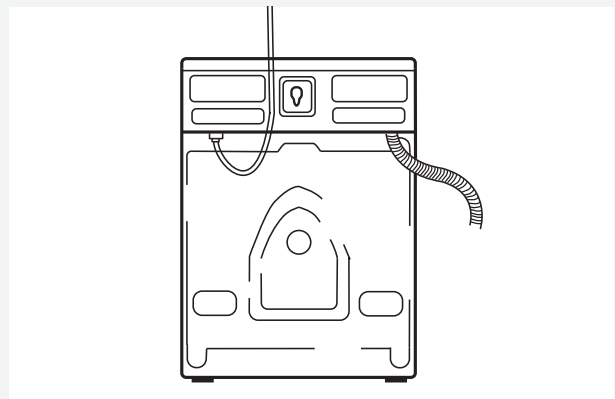

Utiliser exclusivement le tuyau fourni avec la machine. Ne pas utiliser de flexibles usés ou défectueux.

Branchement d'eau chaude

Lors du lancement d'un programme, après quelques secondes, le lave-linge commence à se remplir d'eau froide et d'eau chaude. Si pour quelque raison que ce soit, il n'est pas possible de mettre de l'eau chaude, la machine attend une minute de plus, puis se remplit uniquement d'eau froide. Le tambour commence à tourner seulement lorsqu'il commence à se remplir d'eau.

Si la machine à laver ÉCO doit être branchée sur l'entrée d'eau froide uniquement, il est important de fermer le branchement à l'eau chaude. Consulter le chapitre « Réglage » pour savoir comment basculer entre les modes « Eau chaude On » et « Eau chaude Off ».

Si l'appareil n'est pas raccordé à l'arrivée d'eau chaude, désactivez la fonction dans le menu Utilisateur.

(Voir le chapitre Réglages).

INSTALLATION

BRANCHEMENT DE LA CANALISATION DE VIDANGE

La machine est dotée d'un flexible de vidange devant être raccordé à un drain. Voir les exemples ci-après. Sa hauteur doit être de 600 à 900 mm (24" à 36").

La position la plus basse possible (600 mm (24")) est préférable. S'assurer que le flexible de vidange n'est pas plié.

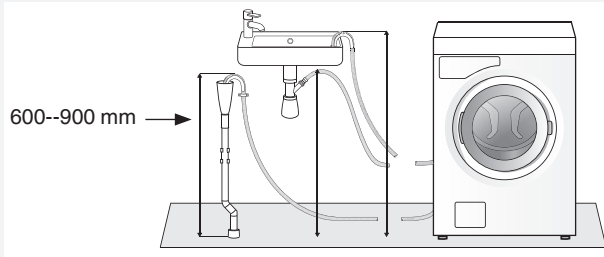

La machine peut également être raccordée à l'évacuation à l'aide d'un ergot. Dans ce cas, la hauteur du flexible doit également être de 600 à 900 mm (24" à 36"). Le diamètre interne du flexible doit être au minimum de 18 mm (0,7").

- Couper le béton
- Nettoyer l'orifice.

Voir l'illustration.

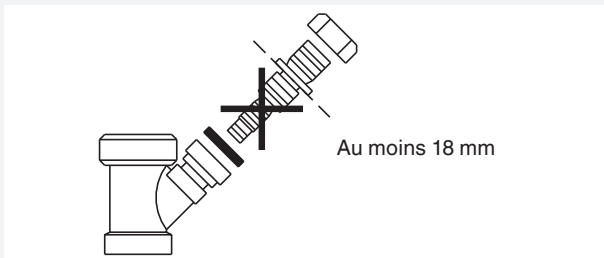

BRANCHEMENTS ÉLECTRIQUES

Brancher la machine sur une prise murale avec terre. La prise murale doit être installée à l'extérieur de la zone d'installation afin d'en faciliter l'accès.

Configuration usine

La machine est de type monophasé, 220-230 V, 50 Hz avec fiche, puissance calorifique 2000 W et fusibles de 10 A. En cas d'utilisation d'un disjoncteur différentiel, celui-ci doit être de type A.

REMARQUE !

Les réparations et l'entretien liés à la sécurité et aux performances doivent être effectués par un professionnel qualifié.

AVANT DE FAIRE APPEL AU SERVICE APRÈS-VENTE

AVANT DE FAIRE APPEL AU SERVICE APRÈS-VENTE

Avant de faire appel au service après-vente, se munir de la désignation de la machine (1), de son type (2) ainsi que de son numéro de série (3).

La désignation du modèle figure sur le panneau. Le type et le numéro de série figurent sur la plaque signalétique à l'intérieur de la porte du lave-linge.

REMARQUE !

Seules des pièces de rechange d'origine doivent être utilisées pour les réparations et l'entretien.





TABLEAU DES PROGRAMMES

Programme	Pré-lavage	Temp. °C	Nombre de rinçages	Vitesse d'essorage tr/min	Taux d'humidité résiduelle [%]	Charge max. (kg)	Consommation électrique ¹⁾		
							Consommation approx. d'eau (liter)	Consommation électrique approx. (kWh)	Durée approx. programme (heures et minutes)
1. Automatique		²⁾							
2. Express									
3. Intensif	X	90	5	1400		11	117	2,98	2:56
	X	60	5	1400		11	106	1,51	2:50
4. Coton standard  		90	2	1400		11	90	2,10	2:55
		60 ³⁾	2	1400	44	11/5,5*	62/47*	1,45/1,02*	3:30/2:50*
		40 ³⁾	2	1400	44	11/5,5*	62/47*	1,17/0,75*	3:20/2:30*
5. Cycle rapide		60	3	1400		11	81	1,61	1:49
6. Super rapide		40	2	1400		5,5	36	0,62	0:55
7. Synthétique (Easy care)		40 ⁴⁾	2	1200		5,5	80	0,80	1:45
8. Délicat		40	3	600		3,5	43	0,54	1:24
9. Laine/main		30	3	600		3,5	94	0,67	0:55
10. Rinçage			1	1400		5,5	18	0,10	0:21
11. Essorage				1400		5,5	0	0,08	0:16
12. Vidange									0:01

* Demi-charge

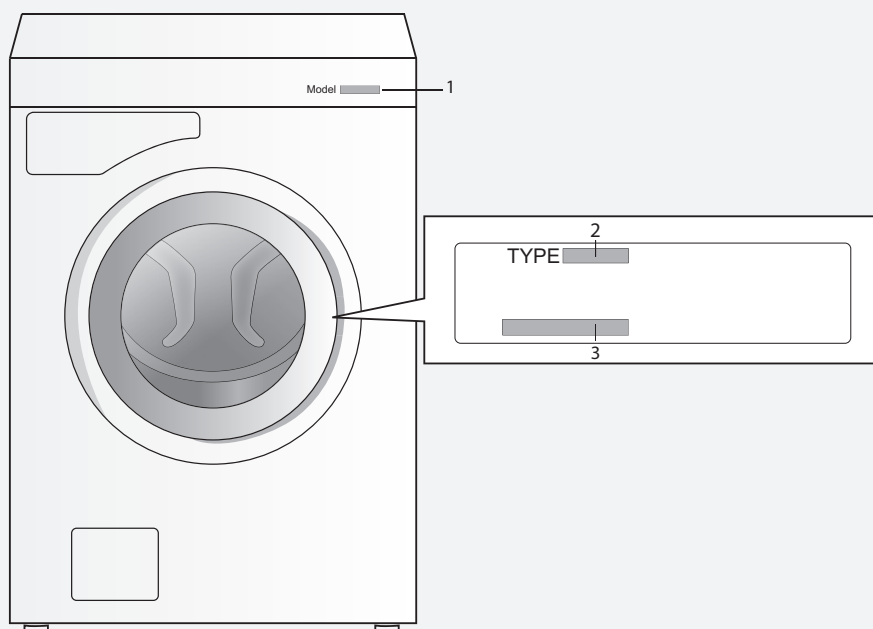
- 1) Le tableau ci-dessus présente quelques exemples de la consommation en électricité et en eau ainsi que la durée de différents programmes. Plusieurs facteurs peuvent influencer la consommation : pression, dureté et température de l'alimentation en eau, température ambiante, charge et contenu de la machine, fluctuations du réseau électrique et options sélectionnées. Dans les exemples présentés, le rinçage est réglé sur Normal et aucune option n'est sélectionnée.
- 2) Programme court pour le bureau d'essai, max. ½ charge.
- 3) Programme d'essai pour raccordement à l'eau froide conformément à EN 60456.
- 4) Programme 40 °C pour le bureau d'essai. L'option 40 °C doit être sélectionnée.

Modifications du temps de lavage affiché

La technologie avancée permet à l'appareil de détecter la quantité de linge et d'ajouter le volume d'eau nécessaire pendant le lavage. La durée du lavage peut être plus ou moins longue en fonction de la charge, et le temps affiché sera ajusté en conséquence.

En outre, le temps de lavage affiché peut changer en raison de la température de l'eau admise dans la machine. Si l'eau est très froide, la durée du lavage peut être plus longue, mais elle sera plus courte si la température de l'eau est plus élevée.

Une mauvaise répartition du linge dans le tambour de la machine peut entraîner certains inconvénients, tels que des vibrations et un fonctionnement bruyant. L'appareil détecte ces problèmes et essaie alors de mieux répartir le linge. Les petites charges (par exemple une serviette, un pull, un peignoir, etc.) ou des vêtements composés de matières présentant des propriétés particulières ne peuvent pas être répartis régulièrement dans le tambour du lave-linge (pantoufles, grandes pièces, etc.). L'appareil essaie donc à plusieurs reprises de mieux répartir le linge, ce qui a pour conséquence de rallonger la durée du programme.

GUIDE DE MISE EN SERVICE RAPIDE

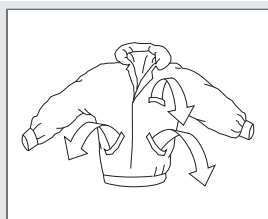

1.

TRIER LE LINGE, OUVRIR LA PORTE ET CHARGER LA MACHINE

Fermer les fermetures Éclair.
Vérifier l'étiquette des articles.
Trier le linge selon le degré de saleté, la couleur et la matière.
Remarque : les soutiens-gorge à armature doivent être placés dans un filet de lavage.

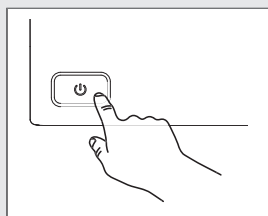

2.

MISE SOUS TENSION

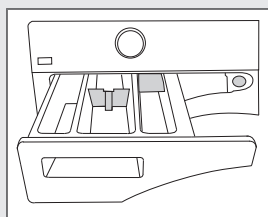

3.

AJOUT DE DÉTERGENT ET D'ADOUCCISSEUR

L'emballage du détergent indique les quantités de détergent à utiliser. Si le volume de linge est faible, il suffit de réduire la quantité de détergent utilisé.

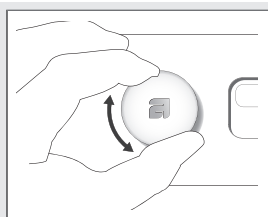

4.

SÉLECTIONNER UN PROGRAMME ET TOUTE OPTION ÉVENTUELLE

Pour choisir un programme, tourner le sélecteur de programme. Le programme sélectionné s'affiche.
Les options disponibles dépendent du programme sélectionné. Les symboles des options disponibles pour le programme sélectionné s'allument lorsque le bouton est enfoncé.

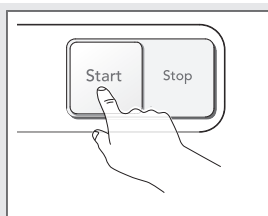

5.

FERMER LA PORTE ET APPUYER SUR LE BOUTON START.

Le temps restant s'affiche en heures et en minutes.

Sous réserve de modification.

ASKO

Gorenje, Partizanska 12, 3320 Velenje, Slovenija

www.asko.com

CE WM80.2
W8844XLECOW



423453



fr (11-16)