

**MODE D'EMPLOI
BEDIENUNGSANLEITUNG**

**»»» MICRO-ONDES
MIKROWELLE**

SMV620

FR Mode d'emploi

FR 3 - FR 25

DE Bedienungsanleitung

DE 3 – DE 25

Pictogrammes utilisés - Verwendete Symbole



Important à savoir - Wichtiger Hinweis



Conseil - Tipp

SOMMAIRE

Votre four à micro-ondes

Introduction	4
Description de l'appareil	5
Panneau de commande	6

Première utilisation

Avant la première utilisation	8
Mise en place	8
Utilisation du four à micro-ondes	8
Consignes concernant les ustensiles de cuisine allant au four à micro-ondes	9

Fonctionnement

Attention !	11
Réglage de l'horloge	11
Démarrage rapide	12
Fin	12
Réglage de la puissance	13
Décongélation	14
Programmes automatiques	15
Départ différé	16
Cuisson par étapes	17
Sécurité enfant	18

Conseils de cuisson

Réchauffage et cuisson	19
Décongélation	19
Facteurs qui influencent le processus de cuisson	20
Techniques de base	20
Cuisson des légumes	21
Cuire du poisson,	21

Entretien

Nettoyer l'appareil	22
---------------------	----

Problèmes

Résolution des problèmes	23
Étincelles dans le four à micro-ondes	23

Spécifications techniques

Spécifications du produit	24
---------------------------	----

Aspects environnementaux

Mise au rebut de l'appareil et de l'emballage	25
-----------------------------------------------	----

VOTRE FOUR À MICRO-ONDES

Introduction

Nous vous félicitons pour le choix de ce four à micro-ondes Etna. La souplesse et la simplicité de l'utilisation sont les principes qui ont guidé son développement.

Ce manuel vous explique comment utiliser ce four à micro-ondes de manière optimale. En plus des informations relatives au fonctionnement du produit, vous y trouverez des renseignements de base susceptibles d'en faciliter l'utilisation.



Veillez lire attentivement les instructions de sécurité fournies séparément avant toute utilisation de l'appareil !

Lisez attentivement ce manuel avant d'utiliser l'appareil et rangez-le en lieu sûr pour le consulter ultérieurement.

VOTRE FOUR À MICRO-ONDES

Description de l'appareil

1. Porte
2. Poignée de porte
3. Panneau de commande
4. Verrou de porte
5. Vitre
6. Plateau tournant en verre
7. Cerceau de guidage
8. Arbre d'entraînement

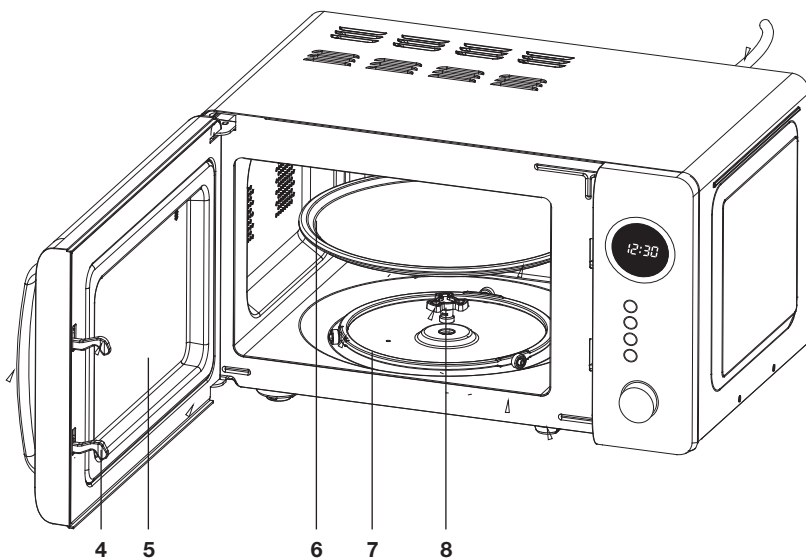
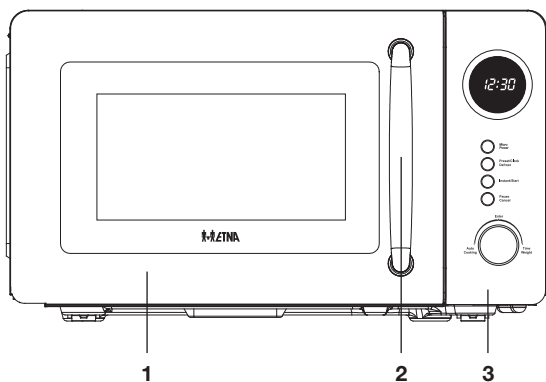

Attention !

Ne pas utiliser le four à micro-ondes sans le cerceau de guidage et le plateau tournant. Lors de la mise en place du plateau tournant, s'assurer que l'ouverture pour l'arbre d'entraînement est orientée vers le bas.

VOTRE FOUR À MICRO-ONDES

Panneau de commande

1. Affichage avec tous les symboles
2. Bouton puissance
3. Bouton « départ différé » / bouton horloge / bouton décongélation
4. Bouton rapide / bouton démarrage
5. Bouton pause / bouton arrêt
6. Bouton de réglage (Auto/Enter/Temps/Poids)

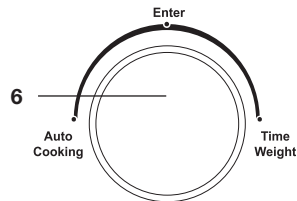
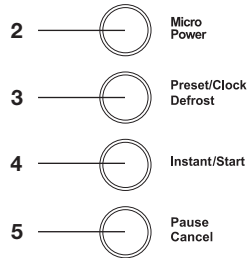
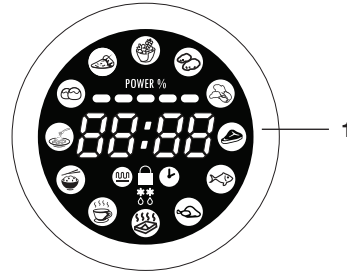

Bouton puissance

Appuyez sur le bouton (plusieurs fois) pour régler la puissance.

Bouton départ différé / bouton horloge / bouton décongélation

- Réglage d'un départ différé.
- Réglage de l'horloge.
- Appuyez sur le bouton une/deux/trois fois pour programmer un cycle de décongélation d1/d2/d3.

VOTRE FOUR À MICRO-ONDES

Bouton rapide / bouton démarrage

- Appuyez une seule fois sur ce bouton pour un démarrage immédiat pendant 1 minute à pleine puissance.
- Après avoir effectué un réglage, appuyez une seule fois sur ce bouton pour démarrer le four à micro-ondes avec le réglage prédéfini.

Bouton pause / bouton arrêt

- Appuyez une seule fois sur le bouton pour mettre la cuisson en pause (par exemple, pour remuer les aliments). Appuyez ensuite sur le bouton démarrage pour reprendre la cuisson.
 - Durant la pause, la durée de cuisson restante et le réglage sélectionné s'affichent à l'écran.
- Appuyez deux fois sur le bouton pour arrêter la cuisson.
 - L'heure et le symbole de l'horloge s'affichent à l'écran.

Bouton de réglage

- Tournez ce bouton pour sélectionner un programme automatique.
- Tournez ce bouton pour régler la durée.
 - Tournez le bouton vers la gauche pour atteindre directement 60 minutes.
 - Tournez le bouton vers la droite pour les réglages par incréments de 10 secondes.
- Tournez ce bouton pour régler le poids pour un programme de décongélation et un programme automatique.
 - Le réglage du poids dépend de la plage de poids correspondant au programme de décongélation sélectionné.
 - Le réglage du poids dépend des réglages du poids préprogrammés correspondant au programme automatique sélectionné.
- Appuyez sur (Enter) après avoir sélectionné un programme automatique pour confirmer la sélection.
 - Ce mode de confirmation d'une sélection fonctionne uniquement pour les programmes automatiques. Si vous appuyez sur ce bouton à tout autre moment, l'appareil émet un bip, mais rien ne se produit.



Conseil

Tournez le bouton de réglage pour augmenter ou réduire la durée en cours de cuisson. Cette fonction n'est pas disponible durant les programmes de décongélation dont la durée est fixe.

PREMIÈRE UTILISATION

Avant la première utilisation

- Ouvrez la porte, retirez l'emballage et assurez-vous que le four n'est pas endommagé.
- N'utilisez pas l'appareil s'il est endommagé, mais contactez votre fournisseur.
- Retirez le film de protection de l'enveloppe extérieure.
- Nettoyez l'intérieur du four et les accessoires avec un chiffon humide. N'utilisez pas de produits de nettoyage abrasifs ou sentant fort.
- Placez tout d'abord le cerceau de guidage, puis le plateau tournant au centre de la cavité du four en veillant à ce que l'ouverture pour l'arbre d'entraînement soit orientée vers le bas.



Attention !

Ne pas utiliser le four à micro-ondes sans le cerceau de guidage et le plateau tournant.

Mise en place

- Placez le four à micro-ondes sur une surface solide et plane.
- Veillez à ce que la ventilation autour du four à micro-ondes soit suffisante. Prenez soin de laisser un espace minimum de 20 cm au-dessus de l'appareil. Laissez un espace minimum de 10 cm à l'arrière et de 5 cm sur les côtés.
- Ne recouvrez pas les orifices de ventilation.

Utilisation du four à micro-ondes

Les micro-ondes sont des ondes électromagnétiques à haute fréquence. L'énergie permet de cuire ou de réchauffer un plat sans en altérer la forme ou la couleur.

Principe de cuisson

- Les micro-ondes générées par le four à micro-ondes sont distribuées uniformément par un système de distribution. Ainsi, la cuisson du plat est uniforme.
- La nourriture absorbe les micro-ondes jusqu'à une profondeur de 2,5 cm environ. La cuisson continue ensuite parce que la chaleur est répartie dans le plat.
- Les durées de cuisson varient en fonction du récipient utilisé et des propriétés des aliments :
 - ▷ Quantité et densité
 - ▷ Teneur liquide
 - ▷ Température de démarrage (réfrigéré ou non)

PREMIÈRE UTILISATION



Attention !

Le plat est cuit de l'intérieur vers l'extérieur grâce à la distribution de la chaleur. La cuisson continue même lorsque vous sortez le plat du four. Il est donc essentiel de respecter les temps de repos indiqués dans les recettes et ce manuel pour garantir :

- un chauffage uniforme au centre du plat ;
- des températures égales dans l'ensemble du plat.

Consignes concernant les ustensiles de cuisine allant au four à micro-ondes

Les ustensiles de cuisine utilisés pour la fonction micro-ondes ne doivent pas bloquer les micro-ondes. Les métaux comme l'acier inoxydable, l'aluminium et le cuivre réfléchissent les micro-ondes. Vous ne devez donc pas utiliser d'ustensiles de cuisine en métal. Les ustensiles de cuisine réputés adaptés à la cuisson au four à micro-ondes peuvent être utilisés sans danger. Pour de plus amples informations sur les ustensiles de cuisine adaptés, veuillez consulter les consignes ci-après.

- ✓ Recommandé
- ✓ X Prudence
- X Dangereux

Ustensile	Utilisation sûre au four à micro-ondes	Remarques
Papier d'aluminium	✓ X	Peut être utilisé en petite quantité pour éviter la surcuisson de certaines parties des aliments. Un arc électrique peut se former si le papier d'aluminium est trop près des parois du four ou s'il est utilisé en trop grande quantité.
Porcelaine et faïence	✓	La porcelaine, la terre cuite, la faïence émaillée et la porcelaine blanche conviennent généralement, sauf si elles sont dotées d'une bordure en métal.
Vaisselle jetable en polyester ou en carton	✓	Les repas congelés sont parfois conditionnés dans de la vaisselle jetable.

PREMIÈRE UTILISATION

Ustensile	Utilisation sûre au four à micro-ondes	Remarques
Emballage de restauration rapide <ul style="list-style-type: none"> • Gobelets en polystyrène • Sacs en papier ou journaux • Papier recyclé ou bordures métalliques 	✓ ✗ ✗	Peuvent être utilisés pour réchauffer des aliments. Le polystyrène peut fondre s'il est surchauffé. Peuvent s'enflammer. Risque d'arcs électriques.
Verrerie <ul style="list-style-type: none"> • Plats allant au four • Verrerie fine • Bocaux en verre 	✓	Peuvent être utilisés, sauf s'ils sont dotés d'une bordure en métal. Peuvent être utilisés pour réchauffer des aliments ou des liquides. Le verre fin peut se casser ou éclater s'il est chauffé soudainement. Enlever le couvercle. Conviennent pour réchauffer seulement.
Métal	✗	Risque d'arcs électriques ou d'incendie.
Papier <ul style="list-style-type: none"> • Assiettes, gobelets, essuie-tout • Papier recyclé 	✓ ✗	Pour les durées de cuisson brèves et le réchauffage. Pour absorber l'excédent d'humidité. Risque d'arcs électriques.
Plastique	✓	Matériau thermoplastique résistant à la chaleur. D'autres plastiques exposés à des températures élevées peuvent se déformer ou se décolorer. N'utilisez pas de mélamine. Permet d'éviter le dessèchement des aliments. Ne doit pas toucher les aliments. Faites attention lorsque vous enlevez le film, de la vapeur brûlante peut s'échapper. Seulement si résistant à l'ébullition et au four. Ne doit pas être hermétique. Si nécessaire, percez avec une fourchette.

Attention !



Attention !

Un retard à l'ébullition peut se produire dans les liquides chauffés au four à micro-ondes. Cela signifie que le liquide commence à bouillir excessivement après avoir été retiré du four à micro-ondes et risque de provoquer des brûlures. Pour éliminer ce retard à l'ébullition, placez une cuillère en plastique ou en verre dans le liquide avant de le réchauffer dans le four à micro-ondes.



Attention !

La prudence s'impose avec les aliments pour bébé :

- Secouez ou remuez bien le contenu des biberons ou petits pots pour bébé après le passage au micro-ondes.
- Vérifiez soigneusement la température des aliments avant toute consommation afin d'éviter les brûlures.



Attention !

Les couverts et la vaisselle risquent d'être brûlants après leur passage au four à micro-ondes.

Réglage de l'horloge



1. Branchez le four à micro-ondes dans la prise secteur.
 - Tous les symboles clignotent trois fois à l'écran. Ensuite, le signe « : » clignote et un bip retentit.
2. Appuyez sur le bouton horloge et maintenez la pression.
 - Le symbole de l'horloge et « 0:00 » s'affichent, « 0 » clignote.
3. Tournez le bouton de réglage pour régler les heures.
4. Appuyez de nouveau sur la touche horloge.
 - « 00 » clignote à l'écran.
5. Tournez le bouton de réglage pour régler les minutes.
6. Appuyez de nouveau sur le bouton horloge ou attendez 5 secondes ; l'heure est maintenant réglée.
 - L'heure réglée s'affiche à l'écran.

FONCTIONNEMENT



Conseil

Vous pouvez uniquement modifier l'heure lorsque l'heure et le symbole de l'horloge s'affichent à l'écran. Appuyez une ou deux fois sur le bouton horloge, les heures et les minutes se mettent à clignoter. Utilisez alors le bouton de réglage pour modifier les heures et les minutes.



Attention !

Vous pouvez également utiliser le micro-ondes directement, sans régler l'heure actuelle au préalable. Dans ce cas, le signe « : » clignote à l'écran avant et après la cuisson

Démarrage rapide

Si vous souhaitez démarrer le micro-ondes immédiatement sans réglage préalable, utilisez le bouton rapide.



1. Appuyez sur la touche rapide.
 - Le micro-ondes fonctionne pendant 1 minute à pleine puissance. Le compte à rebours commence à l'écran.
 - Les symboles correspondant au réglage apparaissent à l'écran.
2. Après 1 minute, l'appareil émet trois bips.
 - « End » (fin) apparaît à l'écran.
3. Appuyez sur le bouton arrêt ou ouvrez la porte.



Attention !

Assurez-vous qu'aucun pré-réglage n'a été effectué ; dans le cas d'un pré-réglage, seuls l'heure et le symbole de l'horloge s'affichent à l'écran.



Conseil

Tournez le bouton de réglage pour augmenter ou réduire la durée en cours de cuisson.

Fin



Après chaque cycle de cuisson, « End » apparaît à l'écran et le four à micro-ondes s'éteint. L'appareil émet alors trois bips pour vous rappeler de sortir les aliments du four.

- Appuyez sur le bouton arrêt ou ouvrez la porte.
 - L'heure et le symbole de l'horloge s'affichent de nouveau à l'écran.

FONCTIONNEMENT



Attention !

Si vous n'appuyez pas sur le bouton arrêt ou n'ouvrez pas la porte, l'appareil émet de nouveau un bip toutes les trois minutes.



Attention !

Si vous sortez les aliments du four avant la fin de la durée programmée, vous devez appuyer une fois sur le bouton arrêt pour annuler la cuisson programmée.

- ▷ L'heure et le symbole de l'horloge s'affichent à l'écran.

Réglage de la puissance

Le tableau ci-dessous contient les réglages de la puissance du four à micro-ondes avec les usages correspondants.

Affichage	Puissance	Utilisation
100P	100 % / 800 W	Cuisson rapide
80P	80 % / 640 W	Cuisson normale
60P	60 % / 480 W	Cuisson lente/vapeur
40P	40 % / 320 W	Décongélation
20P	20 % / 160 W	Maintien au chaud



1. Appuyez (plusieurs fois) sur le bouton puissance pour régler la puissance.
 - ▷ La puissance réglée s'affiche à l'écran.
 - ▷ Les symboles correspondant au réglage apparaissent à l'écran.
2. Tournez le bouton de réglage pour régler la durée souhaitée (60 minutes max.).
 - ▷ La durée réglée s'affiche à l'écran.
3. Appuyez sur le bouton démarrage.
 - ▷ Le four à micro-ondes démarre ; le compte à rebours s'affiche à l'écran.
4. Lorsque la durée programmée est écoulée, l'appareil émet trois bips.
 - ▷ « End » (fin) apparaît à l'écran.
5. Appuyez sur le bouton arrêt ou ouvrez la porte.



Conseil

Tournez le bouton de réglage pour augmenter ou réduire la durée en cours de cuisson.

FONCTIONNEMENT

Décongélation

Pour obtenir un résultat optimal du cycle de décongélation, vous devez retourner les aliments à la moitié du cycle programmé.

Le tableau ci-dessous contient les programmes de décongélation avec les usages correspondants.

Affichage	Aliment	Plage de poids
d.1 (Décong.)	Viande	0,1 - 2,0 kg
d.2 (Décong.)	Volaille	0,2 - 3,0 kg
d.3 (Décong.)	Fruits de mer	0,1 - 0,9 kg



1. Appuyez sur le bouton décongélation une/deux/trois fois.
 - Le cycle de décongélation programmé s'affiche à l'écran.
 - Les symboles correspondant au réglage apparaissent à l'écran.
2. Tournez le bouton de réglage pour sélectionner le poids.
 - Le poids sélectionné s'affiche à l'écran.
3. Appuyez sur le bouton démarrage.
 - Le four à micro-ondes démarre ; le compte à rebours s'affiche à l'écran.



Attention !

À la moitié du cycle de décongélation, l'appareil émet trois bips deux fois pour vous rappeler que vous devez retourner les aliments.

4. Ouvrez la porte, le four à micro-ondes s'arrête.
5. Retournez les aliments et fermez la porte.
6. Appuyez sur le bouton démarrage.
 - Le four redémarre sur le cycle programmé.
7. Lorsque la durée programmée est écoulée, l'appareil émet trois bips.
 - « End » (fin) apparaît à l'écran.
8. Appuyez sur le bouton arrêt ou ouvrez la porte.



Attention !

Si vous n'ouvrez pas la porte lorsque l'appareil émet les bips à la moitié du cycle de décongélation, le cycle programmé se poursuit sans interruption.

FONCTIONNEMENT

Programmes automatiques

Cette fonction vous permet de préparer des plats populaires très facilement. Sélectionnez dans le tableau le programme approprié pour le type de nourriture et le poids

Le tableau contient les programmes automatiques avec les réglages de poids correspondants.

Affichage	Aliment	Réglages de poids
A-01	Popcorn	3,0 / 3,5 (un sac de 85 g / 100 g).
A-02	Pommes de terre	0,45 - 0,65 kg
A-03	Légumes	0,1 / 0,2 / 0,3 / 0,4 / 0,5 kg.
A-04	Viande	0,2 / 0,3 / 0,4 / 0,5 / 0,6 / 0,7 kg.
A-05	Poisson	0,2 / 0,3 / 0,4 / 0,5 / 0,6 / 0,7 kg.
A-06	Poulet	0,2 / 0,3 / 0,4 / 0,5 / 0,6 / 0,7 kg.
A-07	Réchauffage	0,2 / 0,4 / 0,6 / 0,8 / 1,0 kg.
A-08	Boisson	250 / 500 ml
A-09	Riz	0,1 / 0,2 / 0,3 / 0,4 / 0,5 kg.
A-10	Pâtes	0,1 / 0,2 / 0,3 / 0,4 / 0,5 kg.
A-11	Pain	0,1 / 0,2 / 0,3 / 0,4 / 0,5 kg.
A-12	Pizza	1 / 2 portions.

La température, le poids et la forme des aliments influencent l'effet de la cuisson. À la fin du programme automatique, vous pouvez redémarrer le micro-ondes pour prolonger la cuisson et obtenir un meilleur résultat.

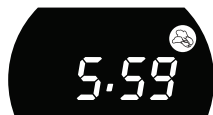
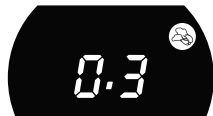

1. Tournez le bouton de réglage pour sélectionner le programme automatique approprié.
 - Le programme automatique sélectionné s'affiche à l'écran.
 - Les symboles correspondant au réglage apparaissent à l'écran.
2. Appuyez sur le bouton de réglage pour confirmer la sélection.
3. Tournez le bouton de réglage pour sélectionner le poids approprié.
 - Le poids sélectionné s'affiche à l'écran.
4. Appuyez sur le bouton démarrage.
 - Le four à micro-ondes démarre ; le compte à rebours s'affiche à l'écran.
5. Lorsque la durée programmée est écoulée, l'appareil émet trois bips.
 - « End » (fin) apparaît à l'écran.
6. Appuyez sur le bouton arrêt ou ouvrez la porte.

Départ différé

Vous pouvez programmer un départ différé si vous ne souhaitez pas que le four à micro-ondes démarre immédiatement.



Attention !

Pour programmer un départ différé, vous devez tout d'abord régler l'heure actuelle !

Exemple

Il est maintenant 12:30. Vous souhaitez que votre micro-ondes démarre à 14:20 pendant 9 minutes et 30 secondes à pleine puissance.

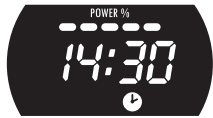
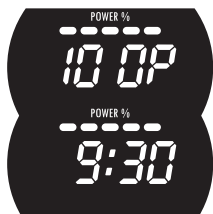

1. Réglez l'heure actuelle (voir « Réglage de l'horloge »).
 - ▷ Dans cet exemple : « 12:30 ».
2. Appuyez (plusieurs fois) sur le bouton puissance pour régler la puissance.
 - ▷ La puissance réglée s'affiche à l'écran.
 - ▷ Dans cet exemple : « 100P ».
 - ▷ Les symboles correspondant au réglage apparaissent à l'écran.
3. Tournez le bouton de réglage pour régler la durée souhaitée (60 minutes max.).
 - ▷ La durée réglée s'affiche à l'écran.
 - ▷ Dans cet exemple : « 09:30 ».
4. Appuyez sur le bouton « départ différé » et maintenez la pression pendant 3 secondes.
 - ▷ Le symbole de l'horloge apparaît à l'écran. Ce symbole clignote et continue ainsi jusqu'au moment du départ différé et du démarrage du four à micro-ondes.
 - ▷ L'heure actuelle s'affiche de nouveau à l'écran ; les heures clignotent.
5. Tournez le bouton de réglage pour régler les heures.
 - ▷ Dans cet exemple : « 14 ».
6. Appuyez de nouveau sur le bouton « départ différé ».
 - ▷ Les minutes clignotent à l'écran.
7. Tournez le bouton de réglage pour régler les minutes.
 - ▷ Dans cet exemple : « 20 ».
8. Appuyez de nouveau sur le bouton « départ différé » pour confirmer le réglage ; le départ différé est maintenant programmé.
 - ▷ L'appareil émet un long bip, l'heure actuelle s'affiche de nouveau à l'écran et le symbole de l'horloge clignote.
 - ▷ Le symbole de l'horloge clignotant indique qu'un départ différé a été programmé.



Conseil

Pour voir l'heure de départ différé à l'écran, appuyez sur le bouton « départ différé ».



- Le four à micro-ondes démarre automatiquement dès que l'heure du départ différé est atteinte.
 - Le symbole de l'horloge clignotant disparaît.
 - Le compte à rebours commence à l'écran.
- Lorsque la durée programmée est écoulée, l'appareil émet trois bips.
 - « End » (fin) apparaît à l'écran.
- Appuyez sur le bouton arrêt ou ouvrez la porte.

Cuisson par étapes

Cette fonction vous permet de combiner jusqu'à 4 fonctions différentes successivement dans un cycle de cuisson. Sélectionnez plusieurs réglages pour affiner les méthodes de cuisson en fonction de vos préférences. Procédez ainsi pour chaque étape

Exemple

Vous souhaitez programmer une cuisson de 3 minutes à pleine puissance, puis de 9 minutes à une puissance de 20 %.



- Appuyez (plusieurs fois) sur le bouton puissance pour régler la puissance.
 - La puissance réglée s'affiche à l'écran.
 - Les symboles correspondant au réglage apparaissent à l'écran.
- Tournez le bouton de réglage pour régler la durée souhaitée (60 minutes max.).
 - La durée réglée s'affiche à l'écran.
- Appuyez (plusieurs fois) sur le bouton puissance pour régler la puissance de l'étape suivante.
 - La puissance réglée s'affiche à l'écran.
 - Les symboles correspondant au réglage apparaissent à l'écran.
- Tournez de nouveau le bouton de réglage pour régler la durée souhaitée pour l'étape suivante (60 minutes max.).
 - La durée réglée s'affiche à l'écran.



Conseil

Suivez de nouveau les instructions des points 3 et 4 pour ajouter une troisième voire une quatrième étape.



- Appuyez sur le bouton démarrage.
 - Le four à micro-ondes commence la première étape ; le compte à rebours de la première étape s'affiche à l'écran.
 - À la fin de la première étape, le four à micro-ondes continue avec la deuxième étape ; le compte à rebours de la deuxième étape s'affiche à l'écran.
- À la fin de la durée programmée de la dernière étape, l'appareil émet trois bips et s'éteint.
 - « End » (fin) apparaît à l'écran.
- Appuyez sur le bouton arrêt ou ouvrez la porte.

Sécurité enfant

Vous pouvez « verrouiller » votre four à micro-ondes afin d'éviter tout risque de démarrage accidentel (par exemple, lors du nettoyage de l'appareil).

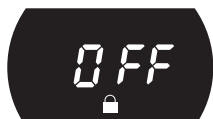

Activation

- Appuyez sur le bouton arrêt et maintenez la pression pendant trois secondes.
 - « OFF » (arrêt) apparaît à l'écran et l'appareil émet un bip ; la sécurité enfant est activée.



Désactivation

- Appuyez sur le bouton arrêt et maintenez la pression pendant trois secondes.
 - L'heure s'affiche de nouveau à l'écran et l'appareil émet un bip ; la sécurité enfant est désactivée.

Réchauffage et cuisson

- Le four à micro-ondes chauffe toujours à la même intensité. Plus vous placez d'aliments dans le micro-ondes, plus la durée de cuisson sera longue.
- Des récipients larges et plats sont plus rapidement réchauffés que des plats hauts et étroits.
- Recouvrir les plats avec du film spécial micro-ondes ou avec un couvercle permet d'éviter les projections, de réduire la durée de cuisson et d'éviter le dessèchement des aliments. Après la cuisson, retirez le film ou le couvercle avec précaution. Remarque ! La vapeur se dégageant du plat peut être extrêmement chaude !
- Vous pouvez humidifier les plats qui se dessèchent rapidement. Placez brièvement les pommes de terre et les légumes dans de l'eau froide avant de les enfourner au micro-ondes. Vous éviterez ainsi la formation d'une peau.
- Remuez les aliments ou retournez-les plusieurs fois pour obtenir une cuisson uniforme.
- Utilisez toujours le réglage micro-ondes le plus élevé pour réchauffer des plats qui ont déjà été cuisinés.
- Il n'est pas nécessaire d'ajouter beaucoup d'eau, de sel ou d'herbes à la cuisson. Il est préférable de saler après la cuisson. Cela permet d'éviter le dessèchement de l'aliment.
- La cuisson du plat continue pendant une courte durée après l'arrêt du micro-ondes. Tenez-en compte et ne réchauffez pas le plat trop longtemps.



Remarque !

Quand vous réchauffez des petites quantités de produits formant une poudre (par exemple, pour sécher des fines herbes), placez toujours une petite tasse d'eau dans le four à micro-ondes. Une réaction d'autocombustion peut se produire lorsque de petites quantités sont chauffées.

Décongélation

- Utilisez toujours le programme décongélation pour décongeler de gros morceaux compacts. Comme l'aliment est décongelé progressivement et uniformément, vous ne risquez pas que l'extérieur se dessèche tandis que le cœur est encore congelé.
- Pour accélérer le processus de décongélation, il est recommandé de séparer l'aliment en morceaux après un certain temps.
- Pour les gros morceaux de viande et les plats compacts, prévoyez deux pauses dans le processus de décongélation.
- Lorsque vous décongelez un plat de forme irrégulière, recouvrez les parties les plus fines pendant le processus de décongélation ou enveloppez-les avec du papier d'aluminium.

Facteurs qui influencent le processus de cuisson

- La température des ingrédients influence la durée de préparation. La cuisson d'un plat froid dure plus longtemps que la cuisson d'un plat à température ambiante.
- La cuisson de plats légers est plus courte que la cuisson de plats plus lourds et compacts, comme des ragoûts ou des rôtis. Tenez-en compte quand vous préparez des plats légers et de consistance spongieuse. Les bords peuvent sécher et durcir facilement.
- Les petits plats sont chauffés de façon plus uniforme si vous les placez dans le micro-ondes à distance les uns des autres, de préférence en forme de cercle.
- Les os et la graisse conduisent mieux la chaleur que la viande. Le papier d'aluminium bloque les ondes électromagnétiques. Si vous recouvrez les parties les plus fines de vos plats (comme les pilons et les ailes de poulet), vous évitez qu'ils ne cuisent trop rapidement.
- Le papier sulfurisé évite les projections et permet de retenir la chaleur.

Techniques de base

Disposer

Placez les morceaux plus épais sur l'extérieur de la plaque tournante. Les plats placés sur l'extérieur de la plaque tournante reçoivent le plus de micro-ondes.

Remuer

Remuer le contenu des plats permet de répartir la chaleur emmagasinée. Remuez toujours de l'extérieur vers l'intérieur, puisque l'extérieur du plat est réchauffé en premier.

Retourner

Les mets larges et épais doivent être retournés régulièrement. Ainsi, leur cuisson est plus rapide et plus uniforme.

Piquer

Les aliments avec une peau ou une coquille éclatent au micro-ondes ; c'est le cas des jaunes d'œufs, des fruits de mer et des fruits. Pour éviter ce phénomène, piquez plusieurs fois ces aliments avec une fourchette ou un pique à brochette avant la cuisson.

Vérifier

Les mets cuisent rapidement. C'est pourquoi vous devez les vérifier régulièrement. Sortez-les du micro-ondes juste avant qu'ils ne soient prêts.

CONSEILS DE CUISSON

Poursuivre la cuisson

Après avoir sorti les plats du four à micro-ondes, laissez-les reposer recouverts en général pendant 3 à 10 minutes. Les plats continuent à cuire. Ne recouvrez pas les mets qui ont une croûte sèche, comme les cakes.

Congeler

Lorsque vous congelez des aliments, prévoyez qu'ils seront décongelés au four à micro-ondes. Évitez donc l'usage de papier ou de barquettes en aluminium et congelez des portions plus plates.

Cuisson des légumes

- Utilisez, si possible, toujours des légumes frais. Si les légumes sont un peu défraîchis, parce que vous les avez laissés de côté trop longtemps, placez-les quelques instants dans de l'eau froide pour qu'ils absorbent de l'humidité.
- Utilisez un plat large pour cuire les légumes afin que la couche de légumes couvrant la base du plat ne soit pas trop épaisse.
- N'ajoutez pas plus d'eau aux légumes que celle restant après le rinçage.
- Recouvrez toujours le plat d'un couvercle ou d'un film spécial micro-ondes.
- N'ajoutez pas de sel. Les sels naturellement présents dans les légumes donnent assez de goût. Toutefois, si vous souhaitez ajouter du sel, faites-le après la cuisson.
- Cuisez les légumes le plus rapidement possible. Tenez compte du fait que les légumes continueront à cuire.
- Vérifiez avec une pique ou une fourchette si les légumes sont prêts.

Cuire du poisson,

Le poisson doit cuire uniformément. Sélectionnez une puissance faible pour les poissons fins, gras ou en petites portions (environ 30 %). Dans les autres cas, vous pouvez augmenter un peu la puissance. Tenez compte du fait que la préparation continue de cuire Le poisson est prêt lorsque sa chair est opaque.

Nettoyer l'appareil

Nettoyez régulièrement l'appareil pour empêcher que les particules de graisse et alimentaires ne s'accumulent, en particulier sur les surfaces intérieures et extérieures, la porte et le joint.

- Nettoyez la cavité intérieure et les parois extérieures régulièrement ; utilisez de l'eau additionnée d'un peu de liquide à vaisselle et séchez l'appareil soigneusement avec un chiffon sec.
- Assurez-vous que le capot du distributeur de micro-ondes (sur le côté droit de la cavité du four) est propre. Les dépôts de salissures sur le capot peuvent entraîner la formation d'étincelles.
- Nettoyez l'intérieur du four immédiatement après utilisation. Essuyez la condensation, le liquide qui a débordé et les restes de nourriture avec un chiffon humide. Les miettes et l'humidité qui restent dans le four absorbent les micro-ondes et prolongent la durée de cuisson.
- Nettoyez les accessoires régulièrement ; utilisez une brosse et de l'eau additionnée d'un peu de liquide à vaisselle et séchez les accessoires soigneusement avec un chiffon sec. Les accessoires sont également lavables au lave-vaisselle.
- Les odeurs disparaîtront si vous placez un verre de vinaigre ou d'eau citronnée dans la cavité du four. Enclenchez le micro-ondes à pleine puissance pendant deux minutes. Nettoyez ensuite avec un chiffon humide.



Attention !

- Veillez à ce que l'eau ne pénètre pas dans les orifices de ventilation.
- N'UTILISEZ jamais de produits abrasifs ou de solvants chimiques.
- N'UTILISEZ PAS de produits à récurer ni de grattoirs métalliques pour nettoyer la porte en verre. Ils rayeront la surface et le verre pourrait se briser.
- N'UTILISEZ PAS de jet à haute pression ni de machine à vapeur pour nettoyer le four à micro-ondes.
- Si le joint d'étanchéité du micro-ondes est très souillé, la porte ne fermera pas correctement. La façade du meuble adjacent risque d'être endommagée. Nettoyez le joint régulièrement.

Résolution des problèmes

En cas d'incertitude quant au bon fonctionnement de votre appareil, cela ne veut pas nécessairement dire qu'il est défectueux. Essayez tout d'abord de résoudre le problème vous-même en vérifiant les points indiqués ci-après. Si les recommandations ci-dessous ne vous permettent pas de résoudre le problème, contactez le SAV.

Vérifiez les points suivants :

- La fiche est-elle insérée dans la prise ?
- La porte est-elle bien fermée ?
- Le fusible dans le boîtier à fusible est-il défectueux ?
- Avez-vous réglé la puissance et la durée correctement ?
- Y a-t-il des objets dans le four à micro-ondes qui ne devraient pas s'y trouver ?
- Avez-vous utilisé des ustensiles de cuisine appropriés ?
- Les orifices de ventilation sont-ils bloqués ?
- Les aliments sont-ils suffisamment décongelés ?
- Avez-vous retourné ou remué les aliments pendant la préparation ?

Effectuez également le test suivant :

Placez une tasse avec de l'eau (150 ml environ) dans le four à micro-ondes, fermez la porte et réglez le bouton minuteur sur 1 minute.

- Est-ce que la lampe s'allume ?
- Est-ce que le ventilateur de refroidissement fonctionne ?
- Est-ce que le plateau tourne ?
- Est-ce que l'eau dans la tasse est chaude ?

Si vous avez répondu « NON » à l'une de ces questions, veuillez vérifier le fusible dans votre armoire électrique. Si tout fonctionne correctement, contactez votre SAV.

Étincelles dans le four à micro-ondes



Attention !

Si vous voyez des étincelles dans le four à micro-ondes, éteignez immédiatement le four. Les étincelles peuvent être causées par :

- du papier métallisé ou aluminium qui touche les parois intérieures du four à micro-ondes ;
- du papier aluminium qui ne recouvre pas correctement les aliments (les points qui dépassent agissent comme une antenne) ;
- le métal d'une bande de fermeture ou de la vaisselle avec des bordures en métal ;
- du papier recyclé qui contient de petites particules en métal.

SPÉCIFICATIONS TECHNIQUES

La plaque signalétique indique la valeur nominale totale, la tension nécessaire et la fréquence.

Cet appareil est conforme à toutes les directives européennes applicables.

Spécifications du produit

Dimensions de l'appareil (l x p x h)	451 mm x 312 mm* x 256 mm
Volume	20 litres
Diamètre du plateau tournant	245 mm
Branchement	230 V ~ 50 Hz
Puissance du micro-ondes	800 W

* La profondeur indiquée n'inclut pas le bouton du pupitre et la poignée de porte.

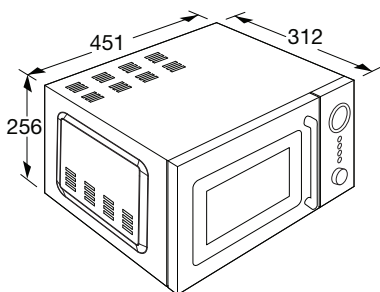

Mise au rebut de l'appareil et de l'emballage

Des matériaux durables ont été utilisés pour la fabrication de cet appareil. Veuillez à mettre l'appareil au rebut de manière responsable à la fin de son cycle de service. Renseignez-vous auprès des autorités locales pour savoir comment procéder.

L'emballage de l'appareil est recyclable. Il est susceptible de contenir les matériaux suivants :

- carton,
- film de polyéthylène (PE),
- polystyrène exempt de CFC (mousse rigide PS).

Éliminez ces matériaux de façon responsable et conformément aux dispositions administratives.



Le produit est marqué du symbole représentant une poubelle roulante barrée afin de vous rappeler votre obligation d'éliminer les appareils électriques ménagers séparément. Cela signifie qu'à la fin de son cycle de service, l'appareil ne peut pas être mis au rebut avec les déchets ménagers courants.

Il doit être déposé dans un centre municipal spécial de collecte et de tri des déchets, ou chez un revendeur assurant ce service.

La collecte séparée des appareils électroménagers permet d'éviter les retombées négatives éventuelles pour l'environnement et la santé dérivant d'une élimination incorrecte. Elle permet de récupérer et de recycler les matériaux constitutifs afin de réaliser des économies substantielles d'énergie et de matières brutes.



Déclaration de conformité

Nous déclarons, par la présente, que nos produits satisfont aux directives, décisions et régulations européennes en vigueur ainsi qu'aux exigences qui sont mentionnées dans les normes auxquelles il est fait référence.

INHALT

Ihre Mikrowelle

Einführung	4
Beschreibung des Geräts	5
Bedienleiste	6

Erste Verwendung

Vor der ersten Verwendung	8
Positionierung	8
Verwenden der Mikrowelle	8
Richtlinien für Mikrowellengeschirr	9

Bedienung

Achtung!	11
Einstellung der Uhrzeit	11
Schnellstart	12
Ende	12
Leistung einstellen	13
Auftauen	14
Automatikprogramme	15
Verzögerter Start	16
Garen in Phasen	17
Kindersicherung	18

Kochtipps

Aufwärmen und Garen	19
Auftauen	19
Faktoren, die den Garvorgang beeinflussen	20
Grundlegende Techniken	20
Gemüse garen	21
Fisch garen	21

Pflege

Gerät reinigen	22
----------------	----

Störungen

Problemlösungen	23
Funken in der Mikrowelle	23

Technische Daten

Technische Daten	24
------------------	----

Umweltschutz

Entsorgung von Gerät und Verpackung	25
-------------------------------------	----

Einführung

Herzlichen Glückwunsch zur Wahl dieser Etna-Mikrowelle. Bei der Entwicklung dieses Produkts stand optimale Benutzerfreundlichkeit im Mittelpunkt.

In diesem Handbuch erfahren Sie, wie Sie Ihre Mikrowelle optimal verwenden. Neben den Bedienhinweisen erhalten Sie Hintergrundinformationen, die beim Gebrauch des Geräts hilfreich sein können.



Lesen Sie vor der Inbetriebnahme des Geräts die separaten Sicherheitshinweise!

Lesen Sie diese Bedienungsanleitung vor der ersten Inbetriebnahme sorgfältig durch, und heben Sie diese zum späteren Nachlesen gut auf.

Beschreibung des Geräts

1. Tür
2. Türgriff
3. Bedienleiste
4. Türverriegelung
5. Fenster
6. Drehteller aus Glas
7. Führungsring
8. Antriebswelle

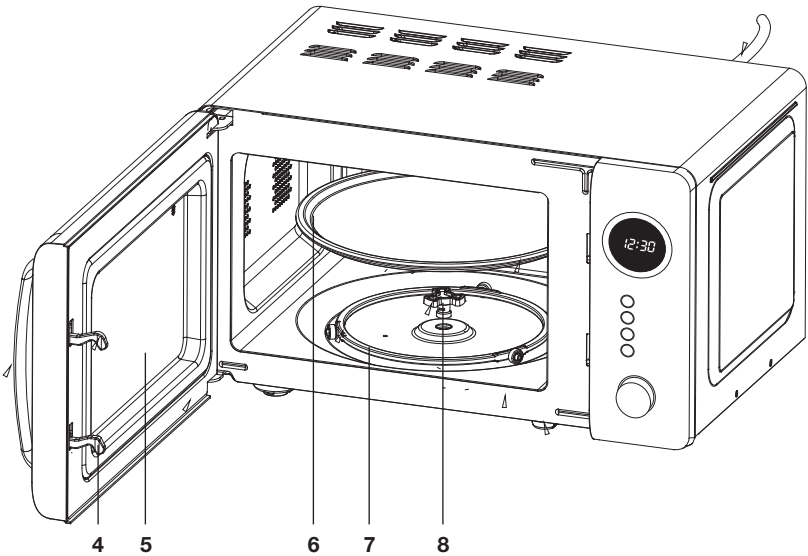
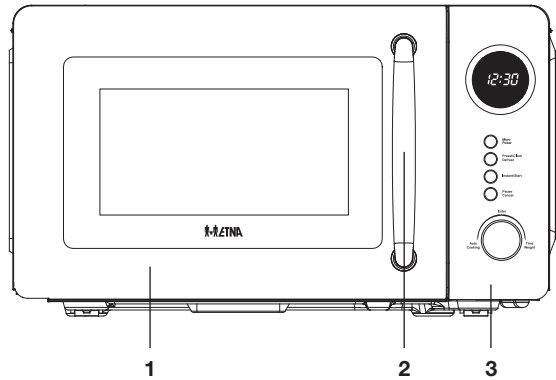

Achtung!

Ohne Führungsring und Drehteller Mikrowelle nicht verwenden! Setzen Sie den Drehteller so ein, dass die Öffnung für die Antriebswelle nach unten zeigt.

Bedienleiste

1. Display mit allen Symbolen
2. Leistungstaste
3. Startverzögerungstaste / Zeittaste / Auftautaste
4. Schnelltaste / Starttaste
5. Pausentaste / Stopptaste
6. Drehschalter (Auto/Enter/Zeit/Gewicht)

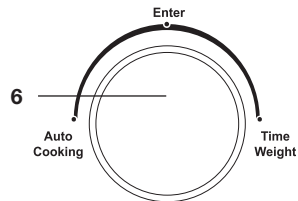
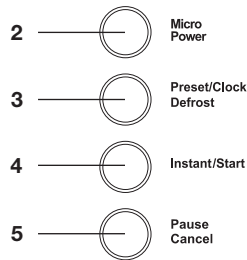
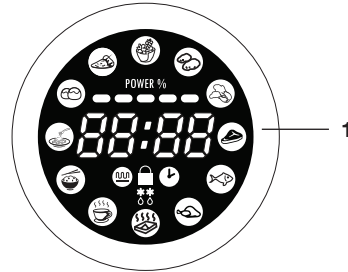

Leistungstaste

Drücken Sie die Taste (mehrmals), um die Leistung einzustellen.

Startverzögerungstaste / Zeittaste / Auftautaste

- Einstellen einer verzögerten Startzeit
- Einstellen der Uhr
- Drücken Sie die Taste einmal/zweimal/dreimal, um das Auftauprogramm d1/d2/d3 einzustellen.

Schnelltaste / Starttaste

- Drücken Sie die Schnelltaste einmal, um sofort 1 Minute Garen mit höchster Leistung zu starten.
- Nach dem Auswählen einer gewünschten Einstellung drücken Sie einmal die Taste, um die Mikrowelle mit dieser Einstellung zu starten.

Pausentaste / Stopptaste

- Drücken Sie einmal auf die Stopptaste, um das Garen zu unterbrechen (zum Beispiel, um die Speise zu wenden). Drücken Sie anschließend die Starttaste, um den Garvorgang fortzusetzen.
 - ▷ Während der Unterbrechung werden auf dem Display die verbleibende Garzeit und die ausgewählte Einstellung angezeigt.
- Drücken Sie zweimal auf die Stopptaste, um das Garen zu beenden.
 - ▷ Auf dem Display werden die Zeit und das Uhersymbol angezeigt.

Drehschalter

- Drehen: Einstellung eines Automatikprogramms.
- Drehen: Einstellung der Uhrzeit.
 - ▷ Nach links drehen, bis zu 60 Minuten.
 - ▷ Nach rechts drehen, in 10-Sekunden-Schritten.
- Drehen: Einstellung des Gewichts in einem Auftauprogramm oder Automatikprogramm.
 - ▷ Die auswählbaren Gewichtseinstellungen hängen vom Gewichtsbereich des ausgewählten Auftauprogramms ab.
 - ▷ Die auswählbaren Gewichtseinstellungen hängen vom Gewichtsbereich des ausgewählten Auftauprogramms ab.
- Drücken Sie Enter, um Ihre Auswahl zu bestätigen.
 - ▷ Das Betätigen dieser Taste zu Bestätigung ist nur für die Automatikprogramme möglich. Wenn Sie die Taste zu einem anderen Zeitpunkt drücken, wird ein Signalton wiedergegeben. Es passiert jedoch nichts.



Tipp

Während des Garens können Sie die Zeitdauer mit dem Drehschalter verlängern/verkürzen. In den Auftau- und Automatikprogrammen ist das nicht möglich. Die Zeit ist fest vorgegeben.

ERSTE VERWENDUNG

Vor der ersten Verwendung

- Öffnen Sie die Gerätetür, entfernen Sie die Verpackung und überprüfen Sie die Mikrowelle auf Beschädigungen.
- Wenn die Mikrowelle beschädigt ist, nehmen Sie das Gerät nicht in Betrieb, sondern wenden Sie sich an Ihren Händler.
- Entfernen Sie die Schutzfolie vom Gehäuse.
- Reinigen Sie den Ofenraum und das Zubehör mit einem feuchten Tuch. Verwenden Sie keine scheuernden oder stark riechenden Reinigungsmittel.
- Setzen Sie zuerst den Führungsring und dann den Drehteller in die Mitte des Ofenraums, so dass die Öffnung für die Antriebswelle nach unten zeigt.



Achtung!

Ohne Führungsring und Drehteller Mikrowelle nicht verwenden!

Positionierung

- Stellen Sie die Mikrowelle auf eine stabile, ebene Fläche.
- Rund um die Mikrowelle muss genügend Platz für Belüftung bleiben. Lassen Sie nach oben mindestens 20 cm Platz. An der Rückseite mindestens 10 cm, an den Seiten mindestens 5 cm.
- Lüftungsöffnungen nicht abdecken.

Verwenden der Mikrowelle

Mikrowellen sind elektromagnetische Hochfrequenzwellen. Die Energie ermöglicht das Garen oder Aufwärmen von Speisen, ohne dass deren Form oder Farbe verändert werden.

Garprinzip

- Die vom Gerät erzeugten Mikrowellen werden durch ein Verteilungssystem gleichmäßig verbreitet. Dadurch wird die Speise gleichmäßig gegart.
- Die Mikrowellen werden bis zu einer Tiefe von ungefähr 2,5 cm von den Speisen absorbiert. Der Garvorgang setzt sich danach von selbst fort, weil sich die Hitze in den Speisen ausbreitet.
- Die Garzeiten sind vom verwendeten Behälter und den Eigenschaften der Speisen abhängig:
 - ▷ Menge und Dichte
 - ▷ Feuchtigkeitsgehalt
 - ▷ Anfangstemperatur (gekühlt oder nicht)



Achtung!

Die Speise wird durch die Hitzeverteilung von innen heraus gegart. Der Garvorgang setzt sich auch dann noch fort, wenn Sie die Speise aus dem Ofen nehmen. Daher sollten die in Rezepten und in dieser Broschüre angegebenen Standzeiten beachtet werden, um sicherzustellen, dass:

- Die Speise bis zur Mitte gleichmäßig erhitzt wird
- In allen Teilen der Speise die gleiche Temperatur erreicht wird

Richtlinien für Mikrowellengeschirr

Das von Ihnen für die Mikrowellenfunktion verwendete Geschirr sollte Mikrowellen nicht abschirmen. Metalle wie Edelstahl, Aluminium und Kupfer reflektieren Mikrowellen. Verwenden Sie deshalb niemals metallisches Geschirr. Nur als „mikrowellengeeignet“ gekennzeichnetes Geschirr kann sicher verwendet werden. Beachten Sie beim Kochgeschirr außerdem die folgenden Hinweise.

- ✓ Empfohlen
- ✓ X Vorsicht
- X Nicht sicher

Geschirr	Mikrowellen-geeignet	Hinweise
Aluminiumfolie	✓ X	Kann in kleinen Mengen zum Schutz bestimmter Speisebereiche gegen Überhitzung verwendet werden. Wenn die Folie der Ofenwand zu nahe kommt oder wenn zu viel Folie verwendet wird, können Funken/Lichtbögen auftreten.
Porzellan und Steingut	✓	Porzellan, Steingut, glasiertes Steingut und Elfenbeinporzellan sind generell geeignet, sofern sie über keinen Metallrand verfügen.
Einweggeschirr aus Plastik oder Karton	✓	Tiefkühlgerichte sind manchmal in Einweggeschirr verpackt.

ERSTE VERWENDUNG

Geschirr	Mikrowellen-geeignet	Hinweise
Fast-Food-Verpackungen <ul style="list-style-type: none"> • Polystyrol-Becher • Papierbeutel oder Zeitungspapier • Recyclingpapier oder Metallkanten 	<p style="text-align: center;">✓</p> <p style="text-align: center;">✗</p> <p style="text-align: center;">✗</p>	<p>Kann zum Aufwärmen von Speisen verwendet werden. Polystyrol kann bei Überhitzung schmelzen.</p> <p>Kann Feuer fangen.</p> <p>Kann zu Lichtbogenbildung führen.</p>
Glasgeschirr <ul style="list-style-type: none"> • Ofenschüsseln • Feines Glasgeschirr • Dickwandige Glasgefäße 	<p style="text-align: center;">✓</p>	<p>Kann verwendet werden, sofern es keinen Metallrand hat.</p> <p>Kann zum Aufwärmen von Speisen oder Flüssigkeiten verwendet werden. Dünnnes Glas kann bei plötzlicher Erhitzung brechen oder splintern.</p> <p>Der Deckel muss entfernt werden. Nur zum Aufwärmen geeignet.</p>
Metall	<p style="text-align: center;">✗</p>	<p>Kann zu Lichtbogen- oder Flammenbildung führen.</p>
Papier <ul style="list-style-type: none"> • Teller, Tassen, Küchenpapier • Recyclingpapier 	<p style="text-align: center;">✓</p> <p style="text-align: center;">✗</p>	<p>Für kurze Garzeiten und zum Aufwärmen. Zur Aufnahme überschüssiger Feuchtigkeit.</p> <p>Kann zu Lichtbogenbildung führen.</p>
Kunststoff	<p style="text-align: center;">✓</p>	<p>Besonders hitzebeständiges thermoplastisches Material. Andere Kunststoffe können sich bei hohen Temperaturen verformen oder verfärben.</p> <p>Verwenden Sie keinen Melamin-Kunststoff.</p> <p>Kann zur Aufnahme von Flüssigkeit verwendet werden. Darf die Speisen nicht berühren.</p> <p>Seien Sie beim Entfernen der Folie vorsichtig – es könnte heißer Dampf austreten. Nur wenn es koch- oder ofenbeständig ist. Darf nicht luftdicht sein. Bei Bedarf mit einer Gabel einstechen.</p>

Achtung!



Achtung!

Beim Erhitzen von Flüssigkeiten im Mikrowellenofen kann sogenanntes verzögertes Sieden auftreten. In diesem Fall beginnt die Flüssigkeit beim Herausnehmen aus dem Gerät plötzlich heftig zu sieden, so dass Gefahr durch Verbrühen besteht. Sie können diesen verzögerten Siedeeffekt ausschließen, indem Sie vor dem Erhitzen im Mikrowellenofen einen Plastik- oder Glaslöffel in die Flüssigkeit stellen/legen.



Achtung!

Seien Sie besonders vorsichtig bei Babynahrung:

- Schütteln oder rühren Sie die Babynahrung nach dem Erhitzen.
- Prüfen Sie die Temperatur der Nahrung vor dem Verzehr, um Verbrühungen zu vermeiden.



Achtung!

Besteck und Geschirr können nach der Verwendung der Mikrowelle sehr heiß sein.

Einstellung der Uhrzeit



1. Schließen Sie die Mikrowelle an das Stromnetz an.
 - Auf dem Display blinken dreimal alle Symbole. Ein blinkender Doppelpunkt (:) wird angezeigt. Ein Signalton wird wiedergegeben.



2. Halten Sie die Zeittaste gedrückt.
 - Ein Uhrsymbol und „0:00“ werden auf dem Display angezeigt. „0“ blinkt.



3. Stellen Sie mit dem Drehschalter die Stunden ein.
4. Drücken Sie erneut die Zeittaste.
 - „00“ blinkt auf dem Display.



5. Stellen Sie mit dem Drehschalter die Minuten ein.
6. Drücken Sie erneut die Zeittaste oder warten Sie 5 Sekunden. Die Uhrzeit ist nun eingestellt.
 - Die eingestellte Uhrzeit wird auf dem Display angezeigt.



Tipp

Werden auf dem Display ausschließlich die Uhrzeit und das Uhrensymbol angezeigt, können Sie die Uhrzeit einstellen. Drücken Sie die Zeittaste einmal oder zweimal. Stunden und Minuten blinken. Solange sie jeweils blinken, können Sie die Stunden oder Minuten mit dem Drehschalter einstellen.



Achtung!

Sie können die Mikrowelle auch sofort verwenden, ohne vorher die Uhrzeit einzustellen. In diesem Fall blinkt auf dem Display vor und nach dem Garvorgang der Doppelpunkt (:).

Schnellstart

Wenn Sie die Mikrowelle sofort starten wollen, ohne zuvor Einstellungen vorzunehmen, verwenden Sie die Schnelltaste.



1. Drücken Sie auf die Schnelltaste.
 - Die Mikrowelle wird 1 Minute lang mit voller Leistung eingeschaltet. Auf dem Display wird die Zeit heruntergezählt.
 - Auf dem Display werden die Symbole für die ausgewählten Einstellungen angezeigt
2. Nach 1 Minute werden 3 Signaltöne wiedergegeben.
 - Auf dem Display wird „End“ angezeigt.
3. Drücken Sie die Stoptaste, oder öffnen Sie die Gerätetür.



Achtung!

Vergewissern Sie sich, dass zuvor keine anderen Einstellungen vorgenommen wurden. Auf dem Display dürfen nur die Zeit und das Uhrensymbol angezeigt werden.



Tipp

Während des Garens können Sie die Zeitdauer mit dem Drehschalter verlängern/verkürzen.

Ende



Nach jedem Garvorgang wird auf dem Display „End“ angezeigt. Die Mikrowelle wird ausgeschaltet. Es werden 3 Signaltöne wiedergegeben. Sie können die Speise herausnehmen.

- Drücken Sie die Stoptaste, oder öffnen Sie die Gerätetür.
 - Auf dem Display werden die Zeit und das Uhrensymbol angezeigt.



Achtung!

Wenn Sie die Stopptaste nicht drücken und die Tür nicht öffnen, wird die Wiedergabe des Signaltons alle drei Minuten wiederholt.



Achtung!

Wenn Sie die Speise vor Ablauf der voreingestellten Zeit herausnehmen, müssen Sie einmal die Stopptaste drücken, um das Programm zu beenden.

- ▷ Auf dem Display werden die Zeit und das Uhrensymbol angezeigt.

Leistung einstellen

In der nachstehenden Tabelle finden Sie die auswählbaren Leistungseinstellungen und deren Anwendungsmöglichkeiten.

Anzeige	Leistungsaufnahme	Verwendung
100P	100 % / 800 Watt	Schnelles Garen
80P	80 % / 640 Watt	Normales Garen
60P	60 % / 480 Watt	Langsames Garen / Dampfgaren
40P	40 % / 320 Watt	Auftauen
20P	20 % / 160 Watt	Warmhalten



1. Drücken Sie (mehrmals) die Leistungstaste, um die Leistung einzustellen.
 - ▷ Die eingestellte Leistung wird auf dem Display angezeigt.
 - ▷ Auf dem Display werden die Symbole für die ausgewählten Einstellungen angezeigt
2. Stellen Sie mit dem Drehschalter die gewünschte Zeit ein (max. 60 Minuten).
 - ▷ Die eingestellte Zeit wird auf dem Display angezeigt.
3. Drücken Sie die Starttaste.
 - ▷ Die Mikrowelle wird eingeschaltet. Auf dem Display wird die Zeit heruntergezählt.
4. Nach Ablauf der voreingestellten Zeit werden 3 Signaltöne wiedergegeben.
 - ▷ Auf dem Display wird „End“ angezeigt.
5. Drücken Sie die Stopptaste, oder öffnen Sie die Gerätetür.



Tipp

Während des Garens können Sie die Zeitdauer mit dem Drehschalter verlängern/verkürzen.

Auftauen

Beim Auftauen müssen Speisen nach Ablauf der Hälfte der Auftauzeit gewendet werden, um ein optimales Ergebnis zu erzielen.

In der nachstehenden Tabelle finden Sie die auswählbaren Auftauprogramme und deren Anwendungsmöglichkeiten.

Anzeige	Speise	Gewichtsbereich
d.1 (Def)	Fleisch	0,1–2,0 kg
d.2 (Def)	Geflügel	0,2–3,0 kg
d.3 (Def)	Meeresfrüchte	0,1–0,9 kg



1. Drücken Sie die Auftautaste einmal/zweimal/dreimal.
 - Das eingestellte Auftauprogramm wird auf dem Display angezeigt.
 - Auf dem Display werden die Symbole für die ausgewählten Einstellungen angezeigt
2. Stellen Sie mit dem Drehschalter das Gewicht ein.
 - Das eingestellte Gewicht wird auf dem Display angezeigt.
3. Drücken Sie die Starttaste.
 - Die Mikrowelle wird eingeschaltet. Auf dem Display wird die Zeit heruntergezählt.



Achtung!

Nach der Hälfte der Abtauzeit werden zweimal 3 Signaltöne wiedergegeben, um Sie an das Wenden der Speise zu erinnern.

4. Öffnen Sie die Gerätetür. Die Mikrowelle wird ausgeschaltet.
5. Wenden Sie die Speise, und schließen Sie die Gerätetür.
6. Drücken Sie die Starttaste.
 - Das eingestellte Programm wird fortgesetzt.
7. Nach Ablauf der voreingestellten Zeit werden 3 Signaltöne wiedergegeben.
 - Auf dem Display wird „End“ angezeigt.
8. Drücken Sie die Stoptaste, oder öffnen Sie die Gerätetür.



Achtung!

Wenn Sie nach den drei Signaltönen nach der Hälfte der Auftauzeit die Gerätetür nicht öffnen, wird das eingestellte Programm einfach fortgesetzt.

Automatikprogramme

Mit dieser Funktion können Sie Ihre Lieblings Speisen besonders einfach zubereiten. Wählen Sie aus der Tabelle das passende Programm, das sich für die jeweilige Speise und deren Gewicht eignet.

In der nachstehenden Tabelle finden Sie die auswählbaren Automatikprogramme und die zugehörigen Gewichtseinstellungen.

Anzeige	Speise	Gewichtseinstellungen
A-01	Popcorn	3,0 / 3,5 (Beutel 85 g / Beutel 100 g).
A-02	Kartoffeln	0,45 / 0,65 kg.
A-03	Gemüse	0,1 / 0,2 / 0,3 / 0,4 / 0,5 kg.
A-04	Fleisch	0,2 / 0,3 / 0,4 / 0,5 / 0,6 / 0,7 kg.
A-05	Fisch	0,2 / 0,3 / 0,4 / 0,5 / 0,6 / 0,7 kg.
A-06	Hähnchen	0,2 / 0,3 / 0,4 / 0,5 / 0,6 / 0,7 kg.
A-07	Aufwärmen	0,2 / 0,4 / 0,6 / 0,8 / 1,0 kg.
A-08	Getränk	250 / 500 ml
A-09	Reis	0,1 / 0,2 / 0,3 / 0,4 / 0,5 kg.
A-10	Pasta	0,1 / 0,2 / 0,3 / 0,4 / 0,5 kg.
A-11	Brot	0,1 / 0,2 / 0,3 / 0,4 / 0,5 kg.
A-12	Pizza	1 Stück / 2 Stück.

Temperatur, Gewicht und Form der Speise werden den Gareffekt beeinflussen. Am Ende des Automatikprogramms können Sie die Mikrowelle wieder starten, um den Garvorgang fortzusetzen und ein verbessertes Ergebnis zu erreichen.

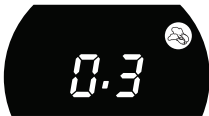

- Stellen Sie mit dem Drehschalter das gewünschte Automatikprogramm ein.
 - Das eingestellte Automatikprogramm wird auf dem Display angezeigt.
 - Auf dem Display werden die Symbole für die ausgewählten Einstellungen angezeigt
- Drücken Sie den Drehschalter, um die Einstellung zu bestätigen.
- Stellen Sie mit dem Drehschalter das passende Gewicht ein.
 - Das eingestellte Gewicht wird auf dem Display angezeigt.
- Drücken Sie die Starttaste.
 - Die Mikrowelle wird eingeschaltet. Auf dem Display wird die Zeit heruntergezählt.
- Nach Ablauf der voreingestellten Zeit werden 3 Signaltöne wiedergegeben.
 - Auf dem Display wird „End“ angezeigt.
- Drücken Sie die Stoptaste, oder öffnen Sie die Gerätetür.

Verzögerter Start

Wenn die Mikrowelle nicht sofort starten soll, können Sie einen verzögerten Start konfigurieren.



Achtung!

Wenn Sie einen verzögerten Start konfigurieren wollen, stellen Sie zuerst die Uhrzeit ein.

Beispiel

Es ist jetzt 12:30 Uhr. Sie wollen die Mikrowelle um 14:20 Uhr für 9 Minuten und 30 Sekunden bei voller Leistung laufen lassen.

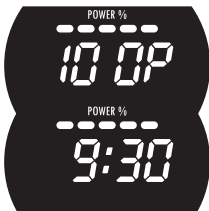

1. Stellen Sie die aktuelle Uhrzeit ein.
 - In diesem Beispiel: „12:30“.
2. Drücken Sie (mehrmals) die Leistungstaste, um die Leistung einzustellen.
 - Die eingestellte Leistung wird auf dem Display angezeigt.
 - In diesem Beispiel: „100P“.
 - Auf dem Display werden die Symbole für die ausgewählten Einstellungen angezeigt
3. Stellen Sie mit dem Drehschalter die gewünschte Zeit ein (max. 60 Minuten).
 - Die eingestellte Zeit wird auf dem Display angezeigt.
 - In diesem Beispiel: „9:30“.
4. Halten Sie die Startverzögerungstaste 3 Sekunden lang gedrückt.
 - Auf dem Display wird das Uhrensymbol angezeigt. Dieses Symbol blinkt, bis die Verzögerungszeit abgelaufen ist und die Mikrowelle gestartet wird.
 - Die aktuelle Uhrzeit wird auf dem Display angezeigt. Die Stunden blinken.
5. Stellen Sie mit dem Drehschalter die Stunden ein.
 - In diesem Beispiel: „14“.
6. Drücken Sie erneut die Startverzögerungstaste, um den Betriebsmodus für den verzögerten Start zu aktivieren.
 - Auf dem Display blinken die Minuten.
7. Stellen Sie mit dem Drehschalter die Minuten ein.
 - In diesem Beispiel: „20“.
8. Drücken Sie erneut die Startverzögerungstaste, um den Betriebsmodus für den verzögerten Start zu aktivieren.
 - Sie hören einen langen Signalton. Auf dem Display wird wieder die aktuelle Uhrzeit angezeigt.
 - Durch das Blinken des Uhrensymbols wird signalisiert, dass ein verzögerter Start eingestellt wurde.



Tipp

Sie können die Uhrzeit für den verzögerten Start anzeigen, indem Sie die Startverzögerungstaste drücken.



9. Sobald die Verzögerungszeit abgelaufen ist, wird die Mikrowelle automatisch gestartet.
 - Das Blinken des Uhrsymbols hört auf.
 - Auf dem Display wird die Zeit heruntergezählt.
10. Nach Ablauf der voreingestellten Zeit werden 3 Signaltöne wiedergegeben.
 - Auf dem Display wird „End“ angezeigt.
11. Drücken Sie die Stoptaste, oder öffnen Sie die Gerätetür.

Garen in Phasen

Mit dieser Funktion können Sie bis zu vier verschiedene Funktionen hintereinander in einem Garvorgang kombinieren.

Wählen Sie verschiedene Einstellungen aus, um die Garmethoden nach Ihren Vorlieben anzupassen. Wiederholen Sie die Schritte für jede Phase.

Beispiel

Sie wollen 3 Minuten bei 100 % Leistung garen, danach 9 Minuten bei 20 % Leistung.



1. Drücken Sie (mehrmals) die Leistungstaste, um die Leistung einzustellen.
 - Die eingestellte Leistung wird auf dem Display angezeigt.
 - Auf dem Display werden die Symbole für die ausgewählten Einstellungen angezeigt
2. Stellen Sie mit dem Drehschalter die gewünschte Zeit ein (max. 60 Minuten).
 - Die eingestellte Zeit wird auf dem Display angezeigt.
3. Drücken Sie erneut (mehrmals) die Leistungstaste, um die Leistung für die nächste Phase einzustellen.
 - Die eingestellte Leistung wird auf dem Display angezeigt.
 - Auf dem Display werden die Symbole für die ausgewählten Einstellungen angezeigt
4. Stellen Sie mit dem Drehschalter die gewünschte Zeit für die nächste Phase ein (max. 60 Minuten).
 - Die eingestellte Zeit wird auf dem Display angezeigt.



Tip

Wiederholen Sie die Schritte 3 und 4, um eine dritte oder vierte Phase hinzuzufügen.



- Drücken Sie die Starttaste.
 - Die Mikrowelle wird für die erste Phase eingeschaltet. Auf dem Display wird die Zeit für die erste Phase heruntergezählt.
 - Wenn die erste Phase abgeschlossen ist, wechselt die Mikrowelle zur zweiten Phase. Auf dem Display wird die Zeit für die zweite Phase heruntergezählt.
- Nach Ablauf der voreingestellten Zeit für die letzte Phase werden 3 Signaltöne wiedergegeben. Die Mikrowelle wird ausgeschaltet.
 - Auf dem Display wird „End“ angezeigt.
- Drücken Sie die Stoptaste, oder öffnen Sie die Gerätetür.

Kindersicherung

Sie können Ihre Mikrowelle „sperren“, damit keine versehentliche Aktivierung möglich ist (zum Beispiel beim Reinigen des Geräts).

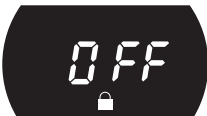

Aktivieren

- Halten Sie die Stoptaste 3 Sekunden gedrückt.
 - Auf dem Display wird „Off“ angezeigt. Ein Signalton wird wiedergegeben. Die Kindersicherung wird aktiviert.



Deaktivieren

- Halten Sie die Stoptaste 3 Sekunden gedrückt.
 - Auf dem Display wird wieder die Zeit angezeigt. Ein Signalton wird wiedergegeben. Die Kindersicherung wird deaktiviert.

Aufwärmen und Garen

- Die Mikrowellen heizen die Speisen stets mit der gleichen Intensität auf. Je mehr Speisen Sie in den Mikrowellenofen stellen, umso länger die Garzeit.
- Gerichte auf flachen, ebenen Tellern werden schneller erhitzt als solche in engen und hohen Gefäßen.
- Durch Abdecken der Speisen mit einer Mikrowellenfolie oder einem passenden Deckel reduzieren Sie die Garzeit, verringern die Spritzgefahr und halten die Feuchtigkeit in der Speise. Entfernen Sie nach dem Garen die Folie oder den Deckel vorsichtig. Wichtiger Hinweis! Der entweichende Dampf kann sehr heiß sein!
- Speisen, die schnell austrocknen, können befeuchtet werden. Legen Sie Kartoffeln und Gemüse kurz in kaltes Wasser, bevor Sie sie in den Mikrowellenofen legen. Dadurch wird verhindert, dass sich eine Haut bildet.
- Um ein gleichmäßiges Ergebnis zu erzielen, sollten Speisen einige Male umgerührt oder gewendet werden.
- Verwenden Sie zum Aufwärmen von bereits gegarten Gerichten stets die höchste Mikrowelleneinstellung.
- Zum Garen benötigen Sie nicht viel Wasser, Salz oder Kräuter. Salz wird am besten nach dem Garen hinzugefügt. Dies verhindert Feuchtigkeitsverlust in den Speisen.
- Nachdem der Mikrowellenofen ausgeschaltet wurde, garen die Speisen noch eine kurze Zeit weiter. Berücksichtigen Sie dies, und erhitzen Sie die Speisen nicht zu lange.



Wichtiger Hinweis!

Stellen Sie beim Erhitzen kleiner Mengen pulveriger Produkte (zum Beispiel beim Trocknen von Kräutern) immer eine kleine Tasse Wasser in den Mikrowellenofen. Bei Nichtbeachtung kann es bei Erhitzung kleiner Produktmengen zur Selbstentzündung kommen.

Auftauen

- Wenn Sie größere kompakte Stücke auftauen, verwenden Sie immer das Auftauprogramm. Weil die Speise allmählich und gleichmäßig aufgetaut wird, vermeiden Sie das Risiko, dass diese außen austrocknet, während sie im Inneren noch gefroren ist.
- Zur Beschleunigung des Auftauvorgangs sollten die Speisen nach einer bestimmten Zeit in Teile getrennt werden.
- Für große Fleischstücke und kompakte Speisen bauen Sie in den Vorgang zwei Pausen ein.
- Beim Auftauen einer unregelmäßig geformten Speise können Sie nach der Hälfte des Auftauvorgangs dünne Bereiche mit Aluminiumfolie abdecken oder umwickeln.

Faktoren, die den Garvorgang beeinflussen

- Die Temperatur der Zutaten wirkt sich auf die Garzeit aus. Ein kaltes Gericht benötigt eine längere Garzeit als ein Gericht mit Raumtemperatur.
- Leichtere Gerichte garen schneller als schwerere und feste Gerichte wie Eintöpfe oder Fleischrollen. Gehen Sie bei der Vorbereitung leichter und poröser Gerichte vorsichtig vor. Die Ränder werden schnell trocken und hart.
- Kleinere Gerichte werden gleichmäßiger erhitzt, wenn Sie sie voneinander getrennt in den Mikrowellenofen setzen, vorzugsweise in einem Kreis.
- Knochen und Fett leiten Wärme besser als Fleisch. Aluminiumfolie blockiert die Mikrowellen. Wenn Sie dünnere Bereiche der Speisen (wie Hähnchenkeulen und -flügel) abdecken, verhindern Sie, dass diese zu schnell gegart werden.
- Fettsicheres Papier verhindert Spritzer und hält die Hitze in der Speise.

Grundlegende Techniken

Aufstellung

Platzieren Sie dickere Stücke im Außenbereich der Drehtellers. Stücke im Außenbereich der Drehtellers empfangen die meisten Mikrowellen.

Rühren

Durch Rühren wird die gespeicherte Wärme in der Speise gleichmäßig verteilt. Rühren Sie stets von außen nach innen, da die Außenseite einer Speise immer zuerst erhitzt wird.

Wenden

Große, dicke Speisen müssen regelmäßig gewendet werden. Sie werden dann gleichmäßiger und schneller gegart.

Einstechen

Lebensmittel mit Haut oder Schale, wie Eier, Meeresfrüchte oder Obst, werden im Mikrowellenofen explodieren. Verhindern Sie dies, indem Sie die Haut oder Schale vor dem Garen mit einer Gabel oder einem ähnlichen Hilfsmittel mehrfach durchstechen.

Prüfen

Speisen werden äußerst schnell gegart. Deshalb sollten Sie sie regelmäßig prüfen. Nehmen Sie sie kurz bevor sie fertig sind aus dem Mikrowellenofen.

Nachgaren

Lassen Sie generell alle Gerichte nach dem Herausnehmen aus dem Mikrowellenofen 3 bis 10 Minuten lang abgedeckt stehen. Der Garvorgang setzt sich dabei fort. Decken Sie Speisen mit einer trockenen Kruste nicht ab.

Einfrieren

Denken Sie beim Einfrieren von Speisen an das Auftauen im Mikrowellenofen – verwenden Sie deshalb keine Aluminiumfolie oder -schalen, und frieren Sie die Speisen in flachen Portionen ein.

Gemüse garen

- Verwenden Sie nach Möglichkeit nur frisches Gemüse. Wenn Gemüse aufgrund längerer Lagerzeit etwas schlaff geworden ist, kann es kurz in kaltes Wasser gelegt werden, um Feuchtigkeit aufzunehmen.
- Verwenden Sie zum Garen von Gemüse einen großen Teller, damit die Gemüseschicht darauf nicht zu dick wird.
- Nicht mehr Wasser zum Gemüse geben, als nach dem Abspülen daran haften bleibt.
- Bedecken Sie das Gericht immer mit einem Deckel oder mit Mikrowellenfolie.
- Geben Sie kein Salz hinzu. Das in dem Gemüse natürlich enthaltene Salz reicht für den Geschmack aus. Wenn Sie das Gericht dennoch weiter salzen möchten, können Sie dies nach dem Garen tun.
- Garen Sie Gemüse stets so kurz wie möglich. Berücksichtigen Sie dabei, dass Gemüse anschließend noch weiter gart.
- Prüfen Sie mit einer Gabel oder einem ähnlichen Gerät, ob das Gemüse fertig gegart ist.

Fisch garen

Fisch muss gleichmäßig gegart werden. Verwenden Sie für dünnen oder fetten Fisch oder für kleine Portionen eine geringere Leistungsstufe (ca. 30 %). In anderen Fällen können Sie die Energiestufe etwas höher einstellen. Berücksichtigen Sie auch die Fortsetzung des Garvorgangs. Der Fisch ist fertig, wenn er nicht mehr durchscheinend ist.

Gerät reinigen

Reinigen Sie das Gerät regelmäßig, um die Ansammlung von Fett und Essenspartikeln zu vermeiden, besonders auf den Oberflächen an der Innen- und Außenseite, der Tür und der Dichtung.

- Innenraum und Außenbereich des Gehäuses regelmäßig reinigen. Spülmittel und Wasser verwenden. Anschließend Ofen gut mit einem trockenen Tuch trocknen.
- Halten Sie die Abdeckung des Mikrowellenverteilers stets sauber (im Ofeninnenraum rechts). Bei Verschmutzung der Abdeckung kann es zur Funkenbildung kommen.
- Reinigen Sie den Innenraum sofort nach Gebrauch. Entfernen Sie Kondensationswasser, übergekochte Flüssigkeit und Speisereste mit einem feuchten Tuch. Krümel und Feuchtigkeitsreste absorbieren Mikrowellen und führen so zu längeren Garzeiten.
- Zubehör regelmäßig reinigen. Spülmittel, Wasser und Bürste verwenden. Anschließend Zubehör gut mit einem trockenen Tuch trocknen. Das Zubehör ist spülmaschinenfest.
- Gerüche verschwinden, wenn Sie ein Glas mit Essig oder Zitronenwasser in den Innenraum stellen. Schalten Sie die Mikrowelle zwei Minuten lang bei höchster Leistung ein. Wischen Sie sie dann mit einem feuchten Tuch ab.



Achtung!

- Stellen Sie sicher, dass kein Wasser in die Entlüftung gelangt.
- Verwenden Sie NIEMALS scheuernde Reinigungsmittel oder chemische Lösungsmittel.
- Zum Reinigen der Glastür KEINE scheuernden Reinigungsmittel oder Metallkratzer verwenden! Dies führt zu Kratzern auf der Oberfläche und möglicherweise zum Bruch des Glases.
- Zum Reinigen der Mikrowelle KEINE Hochdruckreiniger oder Dampfreiniger verwenden!
- Wenn der Dichtgummi der Mikrowelle stark verschmutzt ist, schließt die Tür nicht korrekt. Dadurch können in der Nähe stehende Möbelstücke beschädigt werden. Halten Sie den Dichtgummi sauber.

Problemlösungen

Wenn Sie nicht sicher sind, ob Ihr Gerät richtig funktioniert, muss das nicht unbedingt bedeuten, dass ein Defekt vorliegt. Überprüfen Sie stets zuerst die Punkte der nachfolgenden Tabelle. Wenn sich das Problem mithilfe der folgenden Hinweise nicht lösen lässt, wenden Sie sich an unseren Kundendienst.

Prüfen Sie Folgendes:

- Ist der Stecker mit der Steckdose verbunden?
- Ist die Gerätetür korrekt geschlossen?
- Ist die Sicherung im Sicherungskasten defekt?
- Sind Leistung und Zeiten korrekt eingestellt?
- Befinden sich in der Mikrowelle Gegenstände, die dort nicht hingehören?
- Haben Sie die korrekten Küchengeräte verwendet?
- Sind die Entlüftungsöffnungen blockiert?
- Wurden die Speisen ausreichend aufgetaut?
- Haben Sie die Speisen während des Garvorgangs gewendet bzw. umgerührt?

Versuchen Sie auch Folgendes:

Stellen Sie einen Becher mit Wasser in die Mikrowelle (ca. 150 ml), schließen Sie sorgfältig die Gerätetür, und stellen Sie die Zeit auf 1 Minute ein.

- Leuchtet die Ofenbeleuchtung?
- Arbeitet der Kühllüfter?
- Dreht sich der Drehteller?
- Ist das Wasser in dem Becher heiß geworden?

Falls die Antwort auf eine der genannten Fragen „Nein“ lautet, prüfen Sie die Sicherung im Schaltkasten. Funktioniert die Sicherung, kontaktieren Sie einen Servicetechniker.

Funken in der Mikrowelle



Achtung!

Wenn Sie in der Mikrowelle Funken sehen, schalten Sie das Gerät sofort aus. Mögliche Ursachen für Funken sind:

- Metall- oder Aluminiumfolie, die die Innenwände der Mikrowelle berührt
- Aluminiumfolie, die die Speisen nicht korrekt bedeckt (Punkte, die wie eine Antenne nach oben ragen)
- Metall von einem Verschlussstreifen oder Geschirr mit metallischen Rändern
- Recyclingpapier mit kleinen Metallpartikeln

TECHNISCHE DATEN

Auf dem Typenschild sind Nennlast, erforderliche Spannung und Frequenz angegeben.

Dieses Gerät erfüllt alle einschlägigen CE-Richtlinien.

Technische Daten

Abmessungen Gerät (B × T × H)	451 mm × 312 mm* × 256 mm
Inhalt	20 Liter
Durchmesser Drehteller	245 mm
Anschluss	230 V ~ 50 Hz
Mikrowellenleistung	800 W

* Tiefe ohne Drehschalter am Bedienfeld und ohne Türgriff.

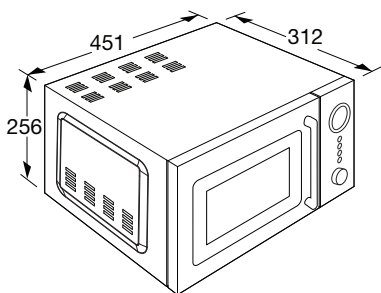

Entsorgung von Gerät und Verpackung

Bei der Herstellung dieses Geräts wurden nachhaltige Materialien verwendet. Nach Ablauf seiner Nutzungsdauer muss das Gerät umweltgerecht entsorgt werden. Informationen zur Entsorgung erhalten Sie von den zuständigen Behörden.

Die Verpackung des Geräts ist wiederverwertbar. Folgende Materialien können verwendet worden sein:

- Karton
- Polyethylenfolie (PE)
- FCKW-freies Polystyrol (PS-Hartschaum)

Entsorgen Sie diese Materialien umweltgerecht und gemäß den gesetzlichen Bestimmungen.



Das Produkt ist mit einem durchgestrichenen Abfallcontainer gekennzeichnet. Mit diesem Symbol wird darauf hingewiesen, dass Haushaltsgeräte separat entsorgt werden müssen. Das Gerät darf am Ende seiner Nutzungsdauer nicht über den normalen Hausmüll entsorgt werden. Geben Sie das Gerät bei einem kommunalen Abfallsammelpunkt oder bei Ihrem Händler ab.

Durch die separate Abgabe von Haushaltsgeräten werden Umwelt- und Gesundheitsschäden vermieden. Die bei der Herstellung dieses Geräts verwendeten Materialien lassen sich wiederverwerten, wodurch sich erhebliche Mengen an Energie und Rohstoffen einsparen lassen.

Konformitätserklärung



Wir erklären hiermit, dass unsere Produkte den einschlägigen europäischen Richtlinien, Normen und Vorschriften entsprechen sowie sämtliche Normen einhalten, auf welche diese verweisen.



785574

785574 / VER 1 / 09-10-2018

ETNA maakt **kwiteit** betaalbaar

