



PWO1082

Gebruiksaanwijzing

WIJNKLIAMATKAST

Pelgrim

Inhoudsopgave

Inleiding	4
Veiligheidsvoorschriften	5
Veiligheid van kinderen en kwetsbare personen	5
Algemene veiligheid	6
Installatie	7
Elektrische aansluiting	8
Gebruik	9
Onderhoud en reiniging	10
Verwijdering	11
Installeren en aansluiten	12
De keuze van de ruimte	12
Plaatsing van het toestel	12
Het toestel aansluiten	14
Voor het eerste gebruik	15
Voordat u het toestel de eerste keer gebruikt	15
Advies om energie te besparen	15
Wijn opslaan	16
Tips voor het bewaren van wijn	16
Flessen opslaan	17
Toestelbeschrijving	18
Bediening	24
Display	24
Eerste aansluiting	25
Temperatuurstelling	26
Apparaatdisplay stand-by	26
Toetsvergrendelingsmodus	27
Vergrendelingsinstellingen	27
Alarmen	28
Het menu INSTELLINGEN	30
WiFi-functie	45
Software-update	46
Afstelling koolstoffilter en melding	47
Sabbath mode	47
Eco mode	48
Onderhoud	49
Het toestel ontdooien	49
Het toestel reinigen	49
De draairichting van de deur wijzigen	50
Het apparaat installeren	57
Problemen oplossen	66
Tips & trucs	66
Foutmeldingen	67
Algemene problemen	70

Andere waarschuwingen op het scherm	71
Milieuaspecten	73
Verpakking en toestel afvoeren	73

Inleiding

We zijn trots op onze apparaten. We hopen dat dit apparaat vele jaren een gewaardeerde en betrouwbare hulp zal zijn.

Lees de gebruiksaanwijzing voordat u het apparaat in gebruik neemt. Deze bevat algemene tips, informatie over de instellingen en aanpassingen die u kunt maken en hoe u het beste voor uw apparaat kunt zorgen.

In de gebruiksaanwijzing komt u de volgende symbolen tegen die de volgende betekenis hebben:



INFORMATIE!

Informatie, advies, tip of aanbeveling



WAARSCHUWING!

Waarschuwing – algemeen gevaar



ELEKTRISCHE SCHOK!

Waarschuwing – elektrische schok



BRANDGEVAAR!

Waarschuwing – brandgevaar

Veiligheidsvoorschriften



Lees vóór de installatie en het gebruik van het toestel de meegeleverde instructies zorgvuldig door. De fabrikant is niet verantwoordelijk als door een onjuiste installatie of verkeerd gebruik letsel en schade worden veroorzaakt. Bewaar de gebruiksaanwijzing altijd bij het toestel voor toekomstige referentie.

WAARSCHUWING!

Als het apparaat op een hoogte van meer dan 1000 m boven zeeniveau wordt geïnstalleerd, bestaat er gevaar voor glasbreuk als gevolg van de luchtdruk. In dat geval kunnen glasscherven letsel veroorzaken.

Veiligheid van kinderen en kwetsbare personen

- Dit toestel is niet bedoeld voor gebruik door personen (waaronder kinderen) met een lichamelijke, zintuiglijke of verstandelijke beperking of personen met een tekort aan kennis en ervaring, tenzij iemand die verantwoordelijk is voor hun veiligheid toezicht houdt of hen instructies heeft gegeven over het gebruik van het toestel.
- Houd toezicht op kinderen om te voorkomen dat zij met het toestel spelen.
- Reiniging en onderhoud mogen niet door kinderen worden uitgevoerd als er geen toezicht is.
- Houd de verpakking buiten het bereik van kinderen.

Alleen voor Europese markten

- Dit toestel kan worden gebruikt door kinderen van 8 jaar en ouder, mensen met een lichamelijke, zintuiglijke of verstandelijke beperking of mensen die weinig ervaring met en kennis van het toestel hebben, mits zij worden begeleid of zijn geïnstrueerd hoe zij het toestel veilig moeten gebruiken en zij de mogelijke gevaren begrijpen.
- Laat kinderen niet met het toestel spelen.
- Reiniging en onderhoud mogen niet door kinderen worden uitgevoerd als er geen toezicht is.
- Kinderen van 3 tot 8 jaar mogen het apparaat niet in- en uitladen.

Algemene veiligheid

- De verlichting in het apparaat is alleen geschikt voor de verlichting van dit apparaat en niet voor de verlichting van een huiskamer.
- **WAARSCHUWING!** Dit toestel is bestemd voor huishoudelijk of daarmee vergelijkbaar gebruik, zoals:
 - personeelskeukens in winkels, kantoren en andere werkomgevingen;
 - woonboerderijen en door gasten in hotels, motels en andere woonomgevingen;
 - catering en soortgelijke niet-retailtoepassingen.

WAARSCHUWING!

Houd ventilatieopeningen, in de behuizing van het toestel of in de ingebouwde structuur, vrij van obstakels.

Gebruik geen mechanische apparaten of andere middelen om het ontdooiproces te versnellen, behalve die door de fabrikant worden aanbevolen.

Zorg dat het koelmiddelcircuit niet beschadigd raakt.

Gebruik geen waterstraal en stoom om het toestel te reinigen.

Reinig het toestel met een vochtige zachte doek. Gebruik alleen neutrale reinigingsmiddelen. Gebruik geen schurende producten, schuursponsjes, oplosmiddelen of metalen voorwerpen.

Bewaar geen explosieve stoffen, zoals spuitbussen met een brandbaar drijfgas, in dit toestel.

Als de aansluitkabel beschadigd is, moet deze door de fabrikant of een gekwalificeerde servicemonteur worden vervangen om gevaar te voorkomen.

Om gevaar als gevolg van instabiliteit van het apparaat te voorkomen, moet het worden geïnstalleerd in overeenstemming met de instructies.

Installatie

- Verwijder al het verpakkingsmateriaal.
- Een beschadigd toestel mag niet worden geïnstalleerd of gebruikt.

- Volg de bij het toestel geleverde installatievoorschriften.
- Wees altijd voorzichtig als u het toestel verplaatst, want het is zwaar. Draag altijd veiligheidshandschoenen.
- Zorg ervoor dat de lucht rond het toestel kan circuleren.
- Wacht na het plaatsen van het apparaat minstens 4 uur voordat u het apparaat op de netvoeding aansluit. Dit is nodig om de olie terug te laten stromen in de compressor.
- Installeer het toestel niet in de buurt van radiatoren of fornuizen, ovens of kookplaten.
- Installeer het toestel niet op plaatsen met direct zonlicht.
- Installeer dit apparaat niet op plaatsen die te vochtig of te koud zijn, zoals bijgebouwen, garages of kelders.

 **ELEKTRISCHE SCHOK!**
 WAARSCHUWING! Let er bij het plaatsen van het apparaat op dat de voedingskabel niet bekneld of beschadigd raakt.

Elektrische aansluiting

 **ELEKTRISCHE SCHOK!**
 WAARSCHUWING! Risico op brand en elektrische schokken.

- Het toestel moet worden geaard.
- Alle elektrische aansluitingen moeten door een gekwalificeerde elektricien worden uitgevoerd.

- Zorg ervoor dat de elektrische informatie op het typeplaatje overeenkomt met de netvoeding. Zo niet, neem dan contact op met een elektricien.
- Gebruik altijd een correct geïnstalleerde, schokbestendige contactdoos.
- Gebruik geen meervoudige stekkeradapters en verlengkabels.
- Zorg ervoor dat u geen schade toebrengt aan de elektrische componenten (bijv. netstekker, voedingskabel, compressor). Neem contact op met de servicedienst of een elektricien om de elektrische componenten te vervangen.
- De voedingskabel moet onder het niveau van de netstekker blijven.
- Steek de netstekker pas aan het einde van de installatie in het stopcontact. Zorg ervoor dat de netstekker ook na de installatie goed toegankelijk blijft.
- Trek niet aan de voedingskabel om het toestel los te koppelen. Trek altijd aan de netstekker.

 **WAARSCHUWING!**

Plaats geen draagbare stekkerdozen of voedingseenheden achter het apparaat.

Gebruik

 **WAARSCHUWING!**

Risico op letsel, brandwonden, elektrische schokken of brand.

- Wijzig de specificaties van dit toestel niet.

- Plaats geen elektrische apparaten (bijv. ijsmachines) in het toestel, tenzij de fabrikant aangeeft dat deze hiervoor geschikt zijn.
- Zorg ervoor dat u geen schade aan het koelmiddelcircuit veroorzaakt. Het bevat isobutaan (R600a), een aardgas dat erg milieuvriendelijk is. Dit gas is ontvlambaar.
- Als er schade aan het koelmiddelcircuit optreedt, zorg er dan voor dat er geen vlammen en ontstekingsbronnen in de ruimte aanwezig zijn. Ventileer de ruimte.
- Zorg ervoor dat hete voorwerpen de plastic onderdelen van het toestel niet raken.
- Bewaar geen brandbaar gas of vloeistof in het toestel.
- Plaats geen ontvlambare producten of items die nat zijn geworden door ontvlambare producten in, bij of op het toestel.
- Raak de compressor of de condensor niet aan. Deze onderdelen zijn heet.

Onderhoud en reiniging

WAARSCHUWING!

Risico op letsel of beschadiging van het toestel.

- Schakel het toestel vóór het onderhoud uit en trek de stekker uit het stopcontact.
- Dit toestel bevat koolwaterstoffen in de koeleenheid. Alleen een gekwalificeerd persoon mag onderhoud uitvoeren en het toestel opladen.

Verwijdering



WAARSCHUWING!

Risico op letsel of verstikking.

- Koppel het toestel los van de netvoeding.
- Knip of snijd de voedingskabel er af en gooi deze weg.
- Verwijder de deur om te voorkomen dat kinderen en huisdieren in het toestel worden opgesloten.
- Het koelmiddelcircuit en de isolatiematerialen van dit toestel zijn ozonvriendelijk.
- Het isolatieschuim bevat brandbaar gas. Neem contact op met uw gemeente voor informatie over het correct weggooien van het toestel.
- Veroorzaak geen schade aan het deel van de koeleenheid dat zich in de buurt van de warmtewisselaar bevindt.

Installeren en aansluiten

De keuze van de ruimte

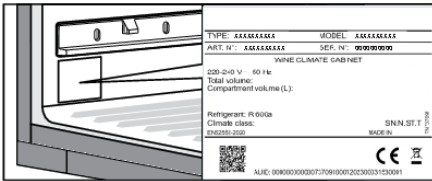

Plaats het apparaat in een droge en goed geventileerde ruimte. De toegestane omgevingstemperatuur voor het apparaat is afhankelijk van de klimaatklasse van het apparaat, die op het typeplaatje staat aangegeven.

WAARSCHUWING!

Plaats het toestel niet in een ruimte waar de temperatuur onder de 5 °C kan dalen: het toestel werkt onder deze omstandigheden mogelijk niet naar behoren of raakt defect!

Beschrijving	Klasse	Omgevingstemperatuur °C	Relatieve vochtigheid
Uitgebreid gematigd	SN	+10 tot +32	≤ 75%
Gematigd	N	+16 tot +32	
Subtropisch	ST	+16 tot +38	
Tropisch	T	+16 tot +43	

- In omgevingen met een hoge luchtvochtigheid kunnen er condensdruppels op de buitenkant van het apparaat verschijnen.

WAARSCHUWING!

Installeer het apparaat in een ruimte met voldoende lucht. Er moet minimaal 1 m³ lucht per 8 gram koelmiddel aanwezig zijn. De hoeveelheid koelmiddel staat aangegeven op het typeplaatje in het apparaat.

WAARSCHUWING!

Plaats het apparaat niet in een ruimte waar de temperatuur onder de 5 °C kan dalen. Het apparaat werkt onder deze omstandigheden mogelijk niet naar behoren of kan defect raken.

Plaatsing van het toestel

Voor een veilige installatie van het apparaat en voor een goede werking is het belangrijk om het apparaat op een ondergrond met voldoende draagvermogen te plaatsen. Raadpleeg indien nodig een aannemer/bouwkundige. Het oppervlak moet glad zijn en waterpas zijn met de vloer.

Wanneer het apparaat op het daarvoor bestemde oppervlak is geplaatst, moet het volledig waterpas staan om trillingen te verminderen.

- Plaats het apparaat op minimaal 50 mm afstand van een elektrische kachel of gaskachel en op minimaal 300 mm afstand van een warmtebron (bijvoorbeeld een radiator of verwarming). Indien een dergelijke afstand niet mogelijk is, installeer dan een isolatiepaneel.
- Stel het apparaat niet bloot aan direct zonlicht.

- Aan de onderkant van het keukenblok waar het apparaat moet worden ingebouwd, moet er ten minste 400 cm² vrije ruimte zijn, voor voldoende luchtcirculatie. Ventilatieopeningen mogen in ieder geval niet worden afgedekt!

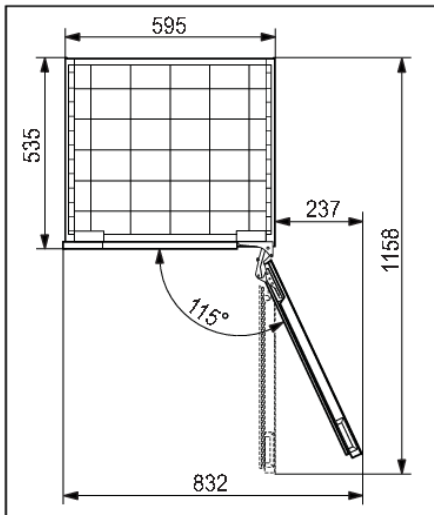
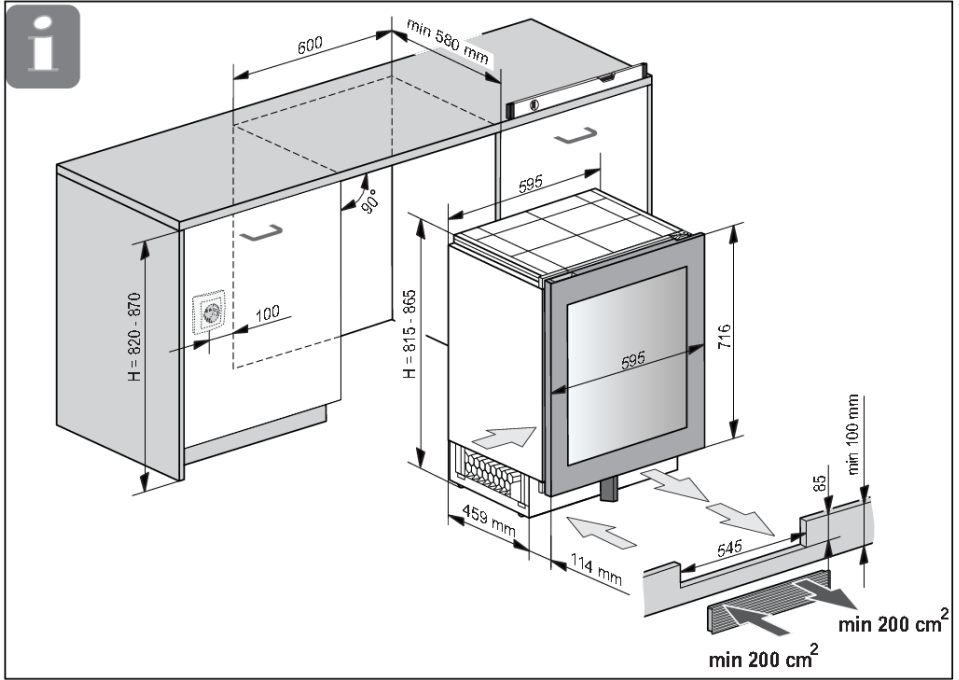

- Als het apparaat eenmaal is geïnstalleerd, moet de stekker altijd toegankelijk blijven.

Het toestel aansluiten

- Sluit het apparaat met een stekker aan op de netvoeding. Het stopcontact moet geaard zijn. De nominale spanning en frequentie die nodig zijn voor het apparaat staan vermeld op het typeplaatje/label van het apparaat met basisinformatie.
- Het toestel moet in overeenstemming met de geldende normen en regels op het elektriciteitsnet worden aangesloten en zijn geaard. Het toestel is bestand tegen kortdurende afwijkingen in de nominale spanning, echter niet meer dan +/- 6%.



WAARSCHUWING!

Wanneer u het apparaat langere tijd niet gebruikt, schakel het dan uit (met functie AAN/UIT) en trek de stekker uit het stopcontact. Leeg en reinig het apparaat en laat de deur op een kier staan.

Voor het eerste gebruik

Voordat u het toestel de eerste keer gebruikt

Sluit het apparaat pas op de netvoeding aan als u de instructies voor het juiste en veilige gebruik van het apparaat zorgvuldig heeft gelezen. We raden u aan deze instructies te bewaren voor toekomstig gebruik. Als u het apparaat koopt, voeg deze gebruiksaanwijzing dan bij het apparaat.

Controleer het toestel op beschadigingen of onregelmatigheden. Wanneer het toestel beschadigd is, stelt u de winkel waar u het toestel hebt gekocht hiervan op de hoogte.

Laat het toestel minimaal 4 uur in verticale positie stilstaan, voordat u het toestel op het elektriciteitsnet aansluit. Dit verkleint de kans op storingen als gevolg van de invloed van het transport op het koelsysteem.

Voordat u het toestel voor de eerste keer gaat gebruiken, moeten de binnenzijde en alle accessoires schoongemaakt worden met lauw water met een neutraal reinigingsmiddel. Neem na het reinigen de delen af met schoon water en droog ze zorgvuldig.

Maak de houten onderdelen schoon met een vochtige doek. Zorg ervoor dat het hout niet te nat wordt en laat de onderdelen volledig drogen voordat u ze terugplaatst in het apparaat.

Advies om energie te besparen

- Installeer het toestel zoals in de gebruiksaanwijzing aangegeven.
- Continu gebruik van de ECO-modus wordt aanbevolen.
- Open de deur niet vaker dan noodzakelijk.
- Bedek of blokkeer de ventilatiesleuven niet.
- Vervang een beschadigde deurpakking, of een pakking die niet langer een perfecte afdichting biedt, zo snel mogelijk.
- Als u flessen op de planken plaatst, zorg er dan voor dat de lucht er vrij omheen kan circuleren (neem de instructies uit de gebruiksaanwijzing in acht en leg niet meer flessen op de planken dan aanbevolen of aangegeven).
- Laat in het geval van een stroomstoring de deur zo lang mogelijk gesloten om de temperatuur in het apparaat te handhaven.

Wijn opslaan

Tips voor het bewaren van wijn

Natuurlijke wijnkelders zijn de ideale plaats om wijn te bewaren vanwege het schaarse licht, het gebrek aan trillingen en het speciale klimaat. De temperatuur van een wijn bepaalt de smaak en is van invloed op het genot dat men beleeft. De rijping van wijn is afhankelijk van de omgevingsomstandigheden waarin de wijn wordt opgeslagen. Door een constante optimale temperatuur, een hogere luchtvochtigheid en een geurvrije atmosfeer biedt de wijnklimaatkast uitstekende condities om uw wijn te bewaren. Het zorgt ook voor een omgeving die vrij is van trillingen die het verouderingsproces ook kunnen beïnvloeden. Aangezien elk type wijn een optimale rijpingstijd heeft, raden wij aan de fles pas te openen na de bewaarperiode die wordt aanbevolen door de wijnmaker.

De meeste mensen die wijn drinken, weten dat witte wijn en champagne gekoeld en rode wijn op kamertemperatuur moet worden geserveerd. Wat mensen misschien niet weten is dat “kamertemperatuur” waar wijnprofessionals het over hebben, de temperatuur van wijnkelders in de regio Bordeaux van Frankrijk is. Deze wijnkelders hebben een temperatuur van circa 13°C. Een goede wijnklimaatkast kan uw wijnen op een perfecte serveertemperatuur houden, wat het giswerk en soms hoofdpijn vermindert.

Het is erg belangrijk om de temperatuur in de wijnkast constant te houden. Open bij stroomuitval de deur zo min mogelijk om de temperatuur binnenin het apparaat op peil te houden. Een geleidelijke temperatuurstijging heeft geen negatieve invloed op de wijn.

De luchtvochtigheid moet tussen 50% en 80% liggen. Een te lage luchtvochtigheid resulteert in een droge kurk. Een te hoge luchtvochtigheid veroorzaakt schimmel. De wijnklimaatkast biedt een uitstekende ventilatie met schone lucht die schade aan labels en kurken helpt te voorkomen.

De luchtvochtigheid in de wijnklimaatkast is vooral belangrijk voor langdurige opslag en rijping van wijn. De aanbevolen temperatuur voor het rijpen van wijn ligt tussen 11°C en 13°C. Om deze reden zal de wijnklimaatkast de optimale rijpingsomstandigheden handhaven en de gebruiker waarschuwen wanneer de omstandigheden daarvan afwijken. Extreem hoge en lage temperatuurinstellingen zijn voornamelijk bedoeld voor het serveren van de wijn. Wijn wordt gedurende kortere tijd aan deze omstandigheden blootgesteld en daarom zou de luchtvochtigheid geen negatief effect op de wijn mogen hebben. De relatieve luchtvochtigheid kan echter goed worden gecontroleerd, ongeacht de temperatuurinstelling van het compartiment.

Grote temperatuurschommelingen kunnen ertoe leiden dat de luchtvochtigheid afwijkt van het gewenste niveau en het kan langer duren, bijvoorbeeld een week, voordat de luchtvochtigheid weer is gestabiliseerd. Gedurende deze tijd worden de meldingen voor de luchtvochtigheid van een zone die buiten het bereik valt, niet weergegeven.

Wijn moet horizontaal worden bewaard, vooral wijnen met kurk. Dit houdt de kurk vochtig en gezwollen en voorkomt dat wijn ongewenst contact met lucht maakt. Bij een kortdurende bewaartijd, korter dan enkele weken, gaat de voorkeur uit naar bewaren in gekantelde positie om de kurk vochtig te houden. Voor schroefdoppen en kroonkurken zijn er minder eisen ten aanzien van de plaatsing.

De wijnkast is voorzien van een actief koolstoffilter dat geuren voorkomt die uw wijnen kunnen vervuilen. Het actieve koolstoffilter wordt oorspronkelijk HEGA-filter genoemd (High Efficiency Gas Absorption). Het verwijdert de gasmoleculen door een proces van adsorptie (niet absorptie). Tijdens de adsorptie blijven de verontreinigende stoffen aan de buitenkant van het actieve koolstoffilter kleven.

Door uw eigen wijnklimaatkast in huis te hebben, kunt u als een vorst van uw wijn genieten alsof de wijn rechtstreeks uit een echte wijnkelder komt.

Flessen opslaan

- Het verplaatsen van de flessen of overmatige trillingen kunnen een negatief effect hebben op het rijpingsproces en dus op de smaak van de wijn. Het apparaat is uitgerust met een speciale sensor die continu de trillingen meet. In geval van overmatige trillingen, bijvoorbeeld wanneer de deur van het apparaat wordt dichtgegooid, klinkt er een alarmsignaal en knippert de alarmtoets op het apparaat.
- Leg de flessen die bedoeld zijn voor dagelijks gebruik op de voorste helft van de planken. Bewaar de wijnen die u langere tijd wilt bewaren of laten rijpen in het onderste deel van de kast.
- Bewaar de flessen horizontaal, zodat de kurken ook van binnenuit vochtig worden gehouden.



INFORMATIE!

Er kan schimmel ontstaan op flesetiketten; dit komt door het type lijm dat voor het etiket is gebruikt. Maak de flessen schoon en verwijder eventuele lijmresten.



INFORMATIE!

Op de kurk kan een witte aanslag ontstaan als gevolg van oxidatie door contact met lucht.

Veeg de aanslag weg met een droge doek. De witte aanslag heeft geen invloed op de kwaliteit van de wijn.

Toestelbeschrijving

Dit product bevat een lichtbron van energie-efficiëntieklasse <G>.

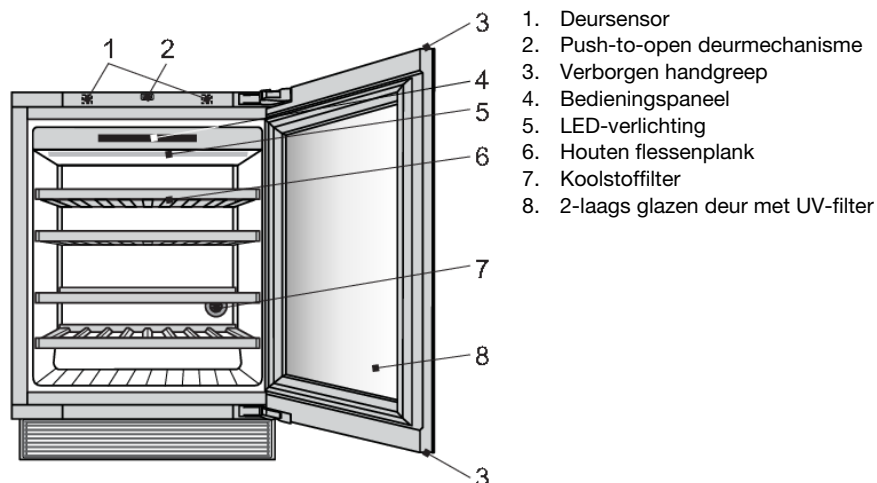

Deursensor (1)

Wanneer u de deur van het apparaat opent of sluit, verandert het licht al naar gelang uw voorkeuren. Deze kunnen worden ingesteld in het menu **INSTELLINGEN**.

Er wordt een deursensorfout gedetecteerd wanneer de deuropeningstijd 10 minuten heeft bereikt. In dat geval gaat het licht uit.

Push-to-open deurmechanisme (2)

Het mechanisme kan voor de eerste keer worden geactiveerd wanneer het apparaat is geïnstalleerd en is aangesloten op de netvoeding.

INFORMATIE!

Plaats geen magnetische voorwerpen in de directe nabijheid van de deursensor van het apparaat (1), aangezien dit ertoe kan leiden dat de deur onbedoeld opengaat. Aangezien het mechanisme zich in het midden van het apparaat bevindt, heeft het omkeren van de openingsrichting van de deur geen invloed op de werking ervan.

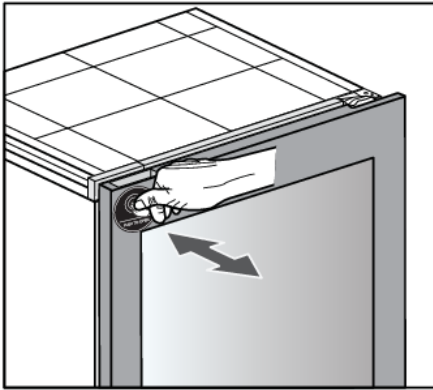

Om de deur te openen, duwt u deze links bovenaanz iets naar binnen en laat u hem vervolgens los.

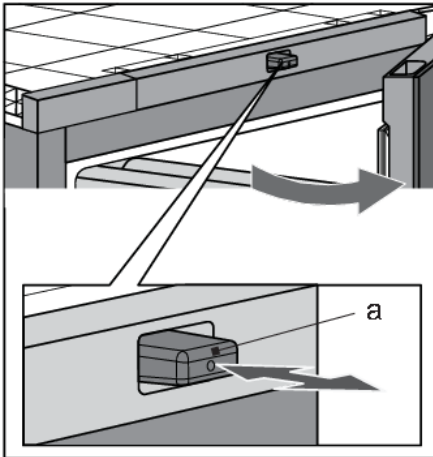

De drukpin (a) van het mechanisme beweegt naar voren en de deur gaat ongeveer 6 cm open. Vervolgens kunt u de deur volledig open trekken. Als u de deur niet open doet, gaat deze automatisch weer dicht. Het soft-close mechanisme sluit de deur zachtjes.

 **INFORMATIE!**

Als de deur sluit, gaan er minstens 2 seconden voorbij voordat deze weer geopend kan worden.

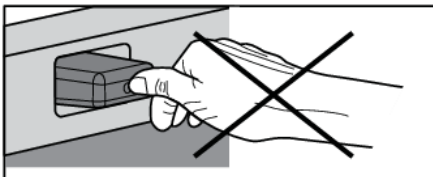

 **INFORMATIE!**

Wanneer de deur open of dicht gaat, mag u deze op geen enkele manier blokkeren of op de drukpin drukken.

Verborgen handgreep (3)

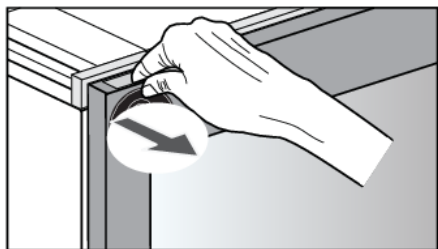

In geval van stroomuitval, wanneer het push-to-open deurmechanisme niet werkt, kunt u met de verborgen handgreep de deur openen.

Bedieningspaneel (4)

Door op de toetsen op het display te drukken, kunt u de werking van de wijnklimaatkast regelen en bepaalde functies geheel naar wens instellen.

LED-verlichting (5)

LED-verlichting is helemaal bovenin het apparaat geïnstalleerd. Door het gebruik van LED-verlichting wordt de wijn niet blootgesteld aan UV-stralen en warmte. De intensiteit, kleur en tijdsinterval van de LED-verlichting kunnen worden gewijzigd in het menu **INSTELLINGEN**.

Er kunnen twee verlichtingsstanden worden ingesteld en opgeslagen voor gebruik in verschillende situaties: **Ambient mode** en **Functional mode**.

Ambient mode: deze stand is bedoeld om op te gaan in de ambiance van de woonruimte. Het wordt geactiveerd wanneer de deur wordt gesloten (standaard).

Functional mode: deze stand is bedoeld om een duidelijk zicht te bieden op de schappen. Deze modus wordt geactiveerd wanneer de deur wordt geopend (standaard).

Elke lichtmodus bestaat uit een combinatie van intensiteit en warmte. Deze instellingen kunnen worden aangepast aan uw voorkeuren. De lichtkleur kan worden gewijzigd in een bereik van 2700K-5000K, de lichtintensiteit kan worden ingesteld van 0% tot 99%.

Het activeren en deactiveren van de standen in verschillende situaties kan worden gedaan in het menu **INSTELLINGEN**.

Prioriteit van instellingen voor lichtregeling

Prioriteit	
1.	Lichtschakelfunctie - deze functie heft alle andere lichtinstellingen op en kan alleen worden geactiveerd via de mobiele toepassing ConnectLife .
2.	Nachtmodus
3.	Deursensor

Houten flessenplank (6)

INFORMATIE!

Voordat u een plank uit het apparaat haalt, moet deze helemaal leeg zijn.

Zorg ervoor dat de deur volledig open is voordat u planken uitneemt. Dit voorkomt schade aan de pakking van de deur.

Wees voorzichtig bij het uittrekken van de houten planken. Trek de houten planken voorzichtig uit en duw ze voorzichtig weer terug om de wijnflessen niet aan trillingen bloot te stellen.

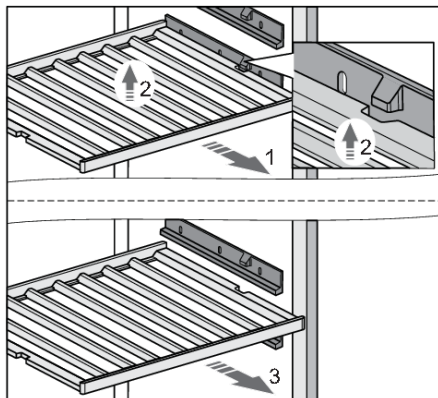

Om een plank uit het apparaat te nemen, trekt u deze gedeeltelijk naar u toe (1) totdat de twee groeven op de plank en het blok op de kunststof plankdragers zijn uitgelijnd. Til vervolgens de plank (2) op en trek deze uit het apparaat (3). Zorg ervoor dat u de deurpakking niet beschadigt.

Voer dezelfde stappen in omgekeerde volgorde uit om de plank terug te plaatsen.

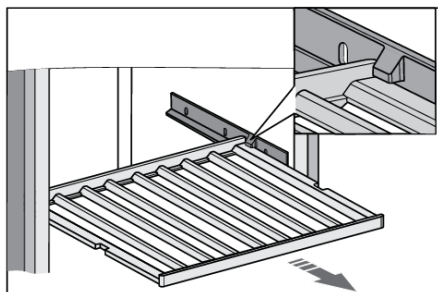

De plank kan ook gedeeltelijk uit het apparaat worden getrokken. De blokken op de kunststof plankdragers beschermen de plank tegen volledig uitschuiven en uittrekken, waardoor deze uit het apparaat zou kunnen vallen.

INFORMATIE!

Wees voorzichtig als u het draagplateau naar buiten trekt terwijl het beladen is.

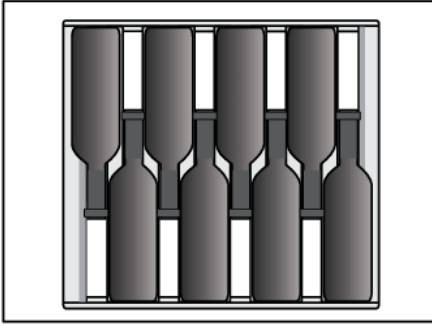

INFORMATIE!
 Voordat u flessen op een plank gaat leggen, moet u eerst nogmaals controleren of de plank juist op de kunststof houder is geplaatst. Er kunnen maximaal 8 flessen Bordeaux (0,75 l) op elke standaard houten flessenplank worden gelegd.

INFORMATIE!
 Een hogere luchtvochtigheid in het apparaat kan ertoe leiden dat de houten delen licht buigen; dit heeft echter geen invloed op de werking ervan.

Koolstoffilter (7)

Via actieve koolstoffilters wordt frisse lucht in het apparaat gezogen. Dit zorgt voor frisheid, maar ook voor afwezigheid van stof en geuren. De ventilator verdeelt de lucht vervolgens gelijkmatig binnenin het apparaat.

Vervang het luchtfilter om de 12 maanden. Er verschijnt een melding op het display om u eraan te herinneren dat het tijd is om het filter te vervangen.

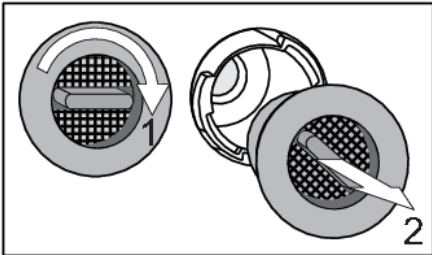

Ga als volgt te werk om het luchtfilter te vervangen:

1. Draai het filter met de klok mee (1) en trek het uit het apparaat.
2. Plaats een nieuw filter in de filtersleuf en draai het tegen de klok in totdat het op zijn plaats klikt.

INFORMATIE!
 Actieve koolstoffilters kunnen als accessoire worden besteld.

Raadpleeg de plaatselijke Pelgrim-dealer of de Pelgrim-website van uw land voor meer informatie.

2-laags glazen deur met UV-filter (8)

De 2-laags glazen deur is gevuld met argon (een edelgas), waardoor het apparaat energiezuiniger is. Voor maximale bescherming tegen zonlicht dat het verouderingsproces van de wijn kan schaden, wordt een extra UV-film gebruikt die 99% van het zonlicht tegenhoudt.

Capaciteit van het apparaat

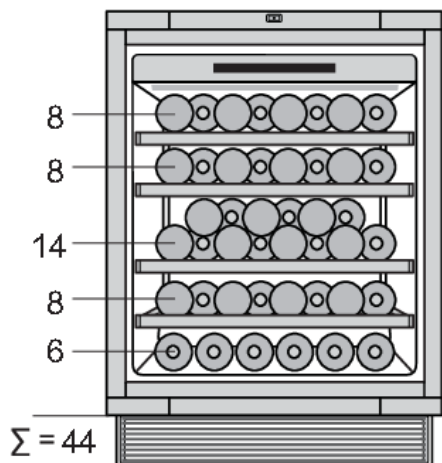

Conform de basisconfiguratie van het apparaat kunnen er 44 flessen Bordeaux in worden gelegd.

Op de tekening staat aangegeven hoeveel flessen u op elke plank kunt plaatsen.

Bediening

Display

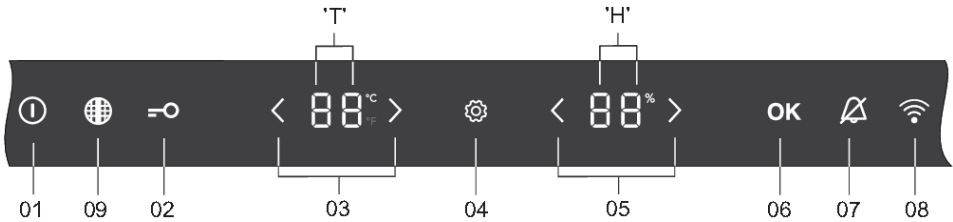

01	Aan/uit-toets: <ul style="list-style-type: none">• lang indrukken (2 seconden) om het apparaat in of uit te schakelen• kort indrukken om het apparaat in of uit stand-by te schakelen
02	Toetsvergrendeling - om de gebruikersinterface te vergrendelen of te ontgrendelen (3 seconden indrukken)
03	Temperatuurpijlen: <ul style="list-style-type: none">• de ingestelde temperatuur verhogen of verlagen• door menu-opties bladeren in het menu INSTELLINGEN
04	Instellingentoets – om naar het menu INSTELLINGEN te gaan
05	Waardepijlen - om de voorkeursinstelling of waarde te selecteren in het menu INSTELLINGEN
06	Bevestigingstoets – om de instelling te bevestigen vanuit het menu INSTELLINGEN
07	Alarmtoets - om alarmen uit te schakelen
08	WiFi-toets - snelkoppeling naar NETWERKVERBINDING in het menu INSTELLINGEN
09	Koolstoffiltertoets - snelkoppeling naar SYSTEEM ' Koolstoffilter aftelling ' in het menu INSTELLINGEN
'T'	Temperatuurdisplay
'H'	Vochtigheidsweergave



INFORMATIE!

Voor de beste respons drukt u met uw gehele vingertop op de toetsen



Wanneer u op de toets drukt, klinkt er een korte toon. Het volume van het toetsgeluid kan worden ingesteld in het menu INSTELLINGEN.

De intensiteit van de toetsverlichting is afhankelijk van de beschikbaarheid van de bepaalde functie:

	De intensiteit van de toetsverlichting bij gesloten of geopende deur
Functie niet beschikbaar	0% - geen pictogram
Functie beschikbaar	50% - 
Functie geactiveerd of moet worden geactiveerd	100% - 

Eerste aansluiting

INFORMATIE!

Wanneer het apparaat voor de eerste keer wordt aangesloten of nadat het apparaat voor langere tijd van het lichtnet is losgekoppeld, moet u vier uur wachten totdat het apparaat kan worden ingeschakeld.

Toestel-uit is de standaardstatus van het apparaat. Nadat het apparaat is aangesloten op het stopcontact, is het nog steeds uit. Om aan te geven dat het netsnoer is aangesloten op de netvoeding



knippert de Aan/Uit-toets zachtjes . **Het display is nog steeds inactief.**

Toestel-aan is de normale besturingstoestand van het apparaat.

Het apparaat wordt ingeschakeld door de Aan/Uit-toets 2 seconden ingedrukt te houden  .

Het apparaat begint te koelen met de referentietemperatuur.

Het display schakelt over naar het statusscherm, wat lijkt op de 'HOME'-pagina van het apparaat.

Alle functies en bedieningsmodi werken volgens wat is ingesteld in het menu INSTELLINGEN. In het menu INSTELLINGEN kunt u zien hoe u opties kunt aanpassen en dit kan ook worden gedaan via de mobiele app (zie het hoofdstuk "MENU INSTELLINGEN").

Statusscherm: deur open



Statusscherm: deur dicht



Door nogmaals 2 seconden op de Aan/Uit-toets te drukken, wordt het apparaat uitgeschakeld.

Temperatuurinstelling

De standaard referentietemperatuur van het apparaat is 12°C. Deze temperatuur kan direct worden gewijzigd in het statusscherm nadat het apparaat is ingeschakeld.

De temperatuur van de compartimenten van het apparaat kan worden ingesteld tussen: 5°C en 20°C.



Door op de pijltoetsen te drukken, verandert de referentietemperatuur op display 'T'. Met elke druk op de knop verandert de referentietemperatuur met 1°C omhoog of omlaag. De referentietemperatuur wordt 2 seconden na de laatste druk op de pijltoets temp-omhoog of temp-omlaag opgeslagen.

Zodra de hoogste referentietemperatuur is bereikt, is de pijltoets omhoog inactief en wordt de volgende druk op de toets genegeerd.

De omgekeerde reactie treedt op wanneer de laagste referentietemperatuur wordt bereikt.

Apparaatdisplay stand-by

Apparaatdisplay stand-by is een modus waarin het display een optimaal stroomverbruik heeft. Het koelsysteem van het apparaat werkt normaal.

Activering apparaatdisplay stand-by:

- met een korte druk op de Aan/Uit-toets  ,
- automatisch, na een bepaalde tijd van inactiviteit (standby-tijd). Dit kan worden ingesteld in het menu INSTELLINGEN.

Het kan niet worden geactiveerd in geval van gedetecteerde fouten of bij een geopende deur.

Als de standby-modus van het apparaatdisplay actief is, wordt deze beëindigd:

- door de deur te openen,
- door een korte druk op een willekeurige toets,
- wanneer er een foutmelding op het display verschijnt,
- wanneer de nabijheidssensor beweging detecteert, uitzondering: als in het menu INSTELLINGEN/NABIJHEIDS- EN DEURSENSOR/Display verandert in/Geen wijziging is geselecteerd.

Wanneer deze modus wordt beëindigd, gaat het apparaat terug naar het statusscherm.

Toetsvergrendelingsmodus

Wanneer de toetsvergrendelingsmodus is geactiveerd, is het niet mogelijk om het apparaat uit te schakelen of een instelling te wijzigen. Het koelsysteem van het apparaat werkt normaal. Instellingen kunnen alleen worden gewijzigd met behulp van de app **ConnectLife**. Uw voorkeuren voor de deursensor, verlichting en displayschermen worden uitgevoerd.

Activering van de toetsvergrendelingsmodus:

- druk 3 seconden op de toetsvergrendelingstoets  ,
- handmatig via de mobiele app,
- automatisch, na een bepaalde tijd van inactiviteit. Dit kan worden ingesteld in het menu **INSTELLINGEN**.

Statusscherm: toetsvergrendelingstoets actief, deur open



Als u op een andere toets drukt, knippert de toetsvergrendelingstoets snel, 2 keer. Drukken op een andere toets wordt genegeerd.

Uitzondering: in het geval dat een van de alarmen wordt geactiveerd, zal een korte druk op de

alarmtoets  het alarm annuleren.

Deactivering van de toetsvergrendelingsmodus:

- druk 3 seconden op de toetsvergrendelingstoets  .
- handmatig via de mobiele app.

Vergrendelingsinstellingen

Deze functie in de ConnectLife-app biedt uitgebreide vergrendelingsopties voor de toetsvergrendeling van het apparaat. De standaardstatus in de ConnectLife-app is 'Niet actief'. Deze vergrendelingsinstellingen kunnen alleen worden gebruikt als de toetsvergrendeling handmatig of automatisch (via het instellingenmenu of de ConnectLife-app) is ingeschakeld. Als de toetsvergrendeling van het apparaat is ingeschakeld, worden er niet automatisch vergrendelingsinstellingen ingeschakeld. Anderzijds geldt dat wanneer de toetsvergrendeling is uitgeschakeld, ook alle uitgebreide vergrendelingsinstellingen worden uitgeschakeld.

De vergrendelingsinstellingen bestaan uit twee functies: een deurmelding en een deuralarm. Deze kunnen afzonderlijk van elkaar worden ingeschakeld. U kunt dus een van beide of allebei de functies gebruiken.

Deurmelding

De deurmelding is een waarschuwingsbericht dat op uw smartphone of tablet verschijnt wanneer de deur open staat.

Deuralarm

Het deuralarm is een alarmgeluid dat wordt afgespeeld wanneer de deur wordt geopend. Zo hoort u wanneer het apparaat wordt gebruikt.

U kunt dit alarm stoppen door de deur te sluiten of door gedurende 3 seconden op de toetsvergrendelingstoets te drukken, zodat de toetsvergrendeling wordt uitgeschakeld. Houd er rekening mee dat u met het uitschakelen van de toetsvergrendeling alle vergrendelingsinstellingen uitschakelt, dus als u het deuralarm weer wilt inschakelen, kunt u dat alleen via de ConnectLife-app doen.

Bij een stroomstoring blijven de vergrendelingsinstellingen actief wanneer het apparaat weer stroom krijgt.

Alarmen

Raadpleeg ook het hoofdstuk "Tips & Trucs" voor meer informatie over mogelijke redenen voor elk specifiek alarm.

Temperatuuralarm

Het temperatuuralarm klinkt als de temperatuur in het apparaat 3 uur constant buiten bereik is. Dit betekent 3°C boven of 3°C onder de referentietemperatuur.

De alarmtoets  en referentietemperatuur  knipperen.

INFORMATIE!

Elke keer als het apparaat opnieuw wordt ingeschakeld, duurt het een tijdje totdat de juiste temperatuur wordt bereikt. Om onnodige activering van het alarm te voorkomen, wordt het alarm daarom de eerste 6 uur niet ingeschakeld. Elke keer dat de deur wordt gesloten, wordt het temperatuuralarm gedurende 3 uur geblokkeerd.

Het alarm stoppen:

Door kort op de alarmtoets te drukken stopt het alarm, de alarmtoets is niet meer verlicht. De referentietemperatuur blijft knipperen zolang de temperatuur nog steeds buiten het bereik is. Als de temperatuur binnen het bereik is en het temperatuuralarm is actief, wordt dit automatisch geannuleerd.

Bewaking van luchtvochtigheid

De bewaking van de luchtvochtigheid kan worden ge(de)activeerd in het menu INSTELLINGEN. Indien deze instelling op 'OF' (UIT) staat, dan wordt de luchtvochtigheid niet meer bewaakt (niet in het apparaat en niet in de mobiele app). Het display 'H' geeft geen waarde weer en het automatische luchtvochtigheidsalarm en de meldingen voor het bijvullen van de vochtigheidsstabilisator zijn uitgeschakeld.

Het luchtvochtigheidsalarm gaat af wanneer de gemiddelde waarde van de luchtvochtigheid in het compartiment gedurende 7 dagen constant onder 40% daalt of boven 80% stijgt.

De alarmtoets  licht op en het alarmgeluid klinkt. Door op het alarmpictogram te drukken,

wordt het alarm verwijderd. De luchtvochtigheidswaarde knippert snel .

INFORMATIE!

Elke keer als het apparaat wordt ingeschakeld, duurt het een tijdje totdat de juiste luchtvochtigheid wordt bereikt. Om onnodige activering van het alarm te voorkomen, wordt het alarm daarom de eerste 24 uur niet ingeschakeld. Elke keer dat de deur wordt gesloten, wordt het luchtvochtigheidsalarm gedurende 6 uur geblokkeerd.

Indien u de referentietemperatuur wijzigt, wordt het vochtigheidsalarm geblokkeerd totdat de temperatuur van het apparaat is gestabiliseerd.

Als de referentietemperatuur hoger is dan of gelijk is aan 16°C, wordt het luchtvochtigheidsalarm genegeerd.

Het alarm stoppen:

Door kort op de alarmtoets te drukken stopt het alarm, de alarmtoets is niet meer verlicht.

De luchtvochtigheidswaarde blijft knipperen zolang de luchtvochtigheid nog buiten bereik is.

Het alarm wordt automatisch geannuleerd als de luchtvochtigheidswaarde weer tussen 40% en 80% komt en de bewaking van luchtvochtigheid actief is.

Melding voor bijvullen van vochtigheidsstabilisator

Aangezien in de apparatuur van het apparaat geen accessoireset voor stabilisatie van vocht is inbegrepen, staat de status van de melding voor bijvullen van de vochtigheidsstabilisator standaard op 'OF' (UIT). Als u een accessoireset voor stabilisatie van vocht aanschaft, kan de melding voor bijvullen van de vochtigheidsstabilisator in het MENU INSTELLINGEN op 'ON' (AAN) worden gezet.

Als u een accessoireset voor stabilisatie van vocht aanschaft, kan het apparaat aangeven wanneer de vochtigheidsstabilisator moet worden bijgevuld. De melding voor het bijvullen van de vochtigheidsstabilisator start wanneer het 7 dagen-gemiddelde van de vochtigheid in het compartiment gedurende 7 dagen constant tussen 40% en 50% ligt. U hoeft er dus niet aan te denken om dit zelf te controleren en zo kunt u ook voorkomen dat het vochtigheidsalarm afgaat.



De alarmtoets

en de vochtigheidswaarde knipperen zachtjes



. Er is geen

alarmgeluid hoorbaar.

INFORMATIE!

Elke keer als het apparaat wordt ingeschakeld, duurt het een tijdje totdat de juiste luchtvochtigheid wordt bereikt. Om onnodige activering van de melding te voorkomen, is de melding daarom de eerste 24 uur niet ingeschakeld. Elke keer dat de deur wordt gesloten, wordt de luchtvochtigheidsmelding gedurende 6 uur geblokkeerd.

Indien u de referentietemperatuur wijzigt, wordt het vochtigheidsalarm geblokkeerd totdat de temperatuur van het apparaat is gestabiliseerd.

De melding stoppen:

Door kort op de alarmtoets te drukken, wordt de melding voor bijvullen van de vochtigheidsstabilisator geannuleerd. De alarmtoets is daarna niet meer verlicht maar de vochtigheidswaarde blijft knipperen totdat de waarde tussen 50% en 80% komt.

Als de luchtvochtigheidswaarde weer tussen 50% en 80% komt en de melding voor het bijvullen van de vochtigheidsstabilisator actief is, wordt het alarm automatisch geannuleerd.

Alarm bij open deur



Het deuralarm klinkt en de alarmtoets knippert open staat en er geen gebruikersinteractie is.

Door kort op een willekeurige toets te drukken, stopt het alarmsignaal en het knipperen van de alarmtoets. Als u de deur niet sluit, gaat het alarm na 5 minuten weer af.

Als u de deur sluit, stopt het alarm.

Alarm voor hoge temperatuur bij stroomuitval

Als de stroomvoorziening van het apparaat uitvalt of onderbroken wordt, koelt het apparaat niet meer en kan de temperatuur in het compartiment worden beïnvloed.

Het alarm bij stroomuitval is bedoeld om, nadat de stroom is hersteld en het apparaat is ingeschakeld, te waarschuwen dat de temperatuur in het compartiment buiten het bereik ligt. Als de temperatuur niet buiten het bereik is, zal het stroomuitvalalarm niet afgaan. Als het apparaat zich op een plaats bevindt die niet vaak wordt bezocht of als u lange tijd weg bent, helpt dit alarm u na het opnieuw in gebruik nemen van het apparaat erop te letten dat de temperatuur van de flessen mogelijk is veranderd.



Het alarmgeluid klinkt en op de displays 'T' en 'H' knippert 'PF' .

Het alarm stoppen:

Druk kort op de alarmtoets om het alarm te stoppen.

Daarna worden de huidige gemeten temperatuur en de huidige vochtigheidswaarde weergegeven op de displays 'T' en 'H'.

Als u nogmaals op de alarmtoets drukt, wordt het alarm geannuleerd. De ingestelde temperatuur en luchtvochtigheid van het compartiment worden weergegeven op de displays 'T' en 'H'.



INFORMATIE!

Als het **alarm voor hoge temperatuur bij stroomuitval** wordt geannuleerd, kan het **temperatuuralarm** nog steeds actief zijn. In dat geval gedraagt het alarm zich als een **temperatuuralarm**.

Het menu INSTELLINGEN

Omdat het apparaat uitgebreide instelmogelijkheden heeft, is er een menusysteem gedefinieerd om toegang te geven tot alle instellingen. Standaard zijn alle instellingen al ingesteld, dus het is niet nodig om door het menu INSTELLINGEN te gaan. Maar om de instellingen van het apparaat aan uw voorkeuren aan te passen, kunt u dit wel doen.

Het menu INSTELLINGEN openen

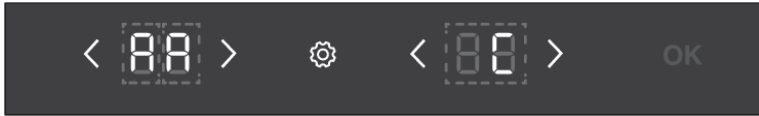

U kunt het menu INSTELLINGEN openen door kort op de instellingentoets  te drukken.

De eerste optie in het menu INSTELLINGEN wordt weergegeven.

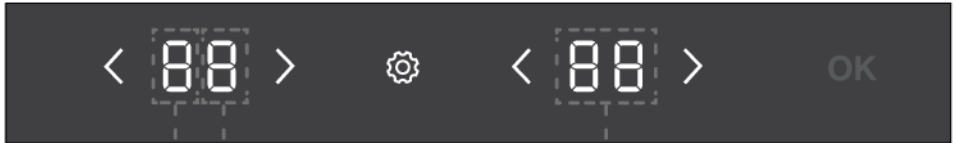

Basislogica



GROEPSNAAM 	MENU-optie 	De overeenkomstige instellingen en waarden worden weergegeven <i>Opties en waarden worden uitgelegd.</i>
------------------------------------------------------------------------------------------------	--------------------------------------------------------------------------------------------------------	------------------------------------------------------------------------------------------------------------------------

Het temperatuurdisplay 'T' wordt gebruikt om de GROEPSNAAM van menu-opties en de **MENU-optie** zelf weer te geven. Er zijn 8 groepen menu-opties: ALGEMEEN, GELUIDEN, DISPLAY, VERLICHTING, DEURSENSOR, NACHTMODUS, NETWERKVERBINDING, SYSTEEM.

Het vochtigheidsdisplay 'H' wordt gebruikt om de instellingen en waarden weer te geven die kunnen worden geselecteerd. Het verschilt per menu-optie hoeveel of welke instellingen mogelijk zijn.



Pijlen kunnen worden gebruikt om door de **MENU-opties** te bladeren.

Pijlen kunnen worden gebruikt om de gewenste instelling of waarde te selecteren.

Voorbeeld

We gebruiken de eerste optie in het menu INSTELLINGEN als voorbeeld:



De eerste 'A' staat voor de menu-optie groep: GENERAL [ALGEMEEN].

De tweede 'A' staat voor de **menu-optie**: temperature unit [temperatuureenheid].

Door op de pijltoets rechts van het display 'H' te drukken, wordt overgeschakeld van 'C' voor °C naar 'F' voor °F.

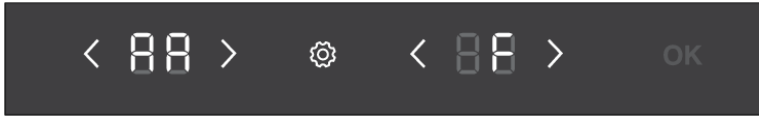

Als de bevestigingstoets niet brandt, is de zichtbare instelling geactiveerd.

Door op de pijltoets rechts van display 'T' te drukken, komt u in de volgende **MENU-optie**.

Het menu **INSTELLINGEN** afsluiten

U kunt het menu **INSTELLINGEN** afsluiten door kort op de instellingentoets  te drukken.

Het instellingenmenu wordt na 5 minuten zonder interactie van de gebruiker automatisch afgesloten.

INFORMATIE!



















Als het menu **INSTELLINGEN** actief is, zijn de alarmindicaties (audio en visueel), foutmeldingen en koolstoffiltermeldingen niet actief; deze worden geactiveerd zodra het menu **INSTELLINGEN** wordt gesloten.

Het menu **INSTELLINGEN** wordt niet opnieuw geactiveerd wanneer, na een storing, de stroom wordt hersteld of wanneer het apparaat teruggaat van Toestel-uit naar Toestel-aan.



















Bij een stroomuitval, nadat de stroom is hersteld, worden uw instellingen ingesteld op de waarden voordat de stroom was uitgevallen.

Tabel menu INSTELLINGEN









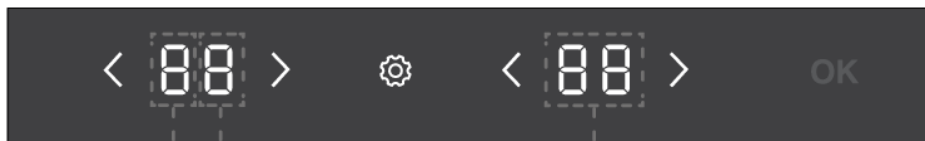





















ALGEMEEN 	Temperatuureenheid 	Selecteer de temperatuureenheid:  van °C naar 
	Tijd uren 	Selecteer het uur van de tijd:  van 00 tot 23 uur 
	Tijd minuten 	Selecteer de minuten van de tijd:  van 00 tot 59 minuten 
	Datum dag 	Selecteer de dag:  van 01 tot 31 dagen 
	Datum maand 	Selecteer de maand:  van 01 tot 12 maanden 
	Datum jaar 	Selecteer het jaar:  van 00 tot 99 

















GELUIDEN 	Algemene geluiden 	Selecteer het gewenste volume:  van 0 tot 5 	
	Alarmgeluiden 	Selecteer het gewenste volume:  van 1 tot 5 	
	Toetsgeluiden 	Selecteer het gewenste volume:  van 0 tot 5 	
SCHERM 	Standby-tijd 	Tijd van inactiviteit waarna het display naar stand-by gaat:	
			1 minuut
			5 minuten
			15 minuten
			30 minuten
			60 minuten
			12 uur



VERLICHTING 	Uitleg over de lichtstanden vindt u in het hoofdstuk " LED-verlichting ".														
	Ambient mode Kelvin 	Selecteer de eerste twee cijfers van de Kelvin-waarde:  van 2700 tot 5000 Kelvin 													
	Ambient mode intensiteit 	Selecteer de lichtintensiteit:  van 0 tot 99 													
	ON voor 	Hoe lang blijft de kast verlicht in de Ambient mode: <table border="1" style="width: 100%; border-collapse: collapse;"> <tr> <td style="text-align: center;"></td> <td>1 minuut</td> </tr> <tr> <td style="text-align: center;"></td> <td>5 minuten</td> </tr> <tr> <td style="text-align: center;"></td> <td>15 minuten</td> </tr> <tr> <td style="text-align: center;"></td> <td>30 minuten</td> </tr> <tr> <td style="text-align: center;"></td> <td>60 minuten</td> </tr> <tr> <td style="text-align: center;"></td> <td>90 minuten</td> </tr> <tr> <td style="text-align: center;"></td> <td>altijd</td> </tr> </table>		1 minuut		5 minuten		15 minuten		30 minuten		60 minuten		90 minuten	
	1 minuut														
	5 minuten														
	15 minuten														
	30 minuten														
	60 minuten														
	90 minuten														
	altijd														









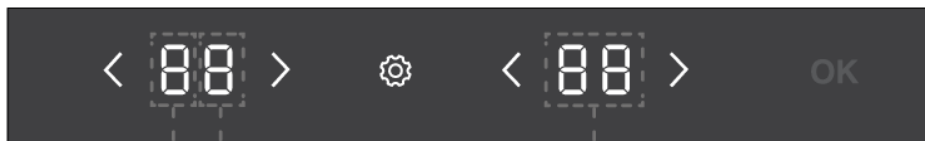











VERLICHTING 	Functional mode Kelvin 	Selecteer de eerste twee cijfers van de Kelvin-waarde:  van 2700 tot 5000 Kelvin 
	Functional mode intensiteit 	Selecteer de lichtintensiteit:  van 0 tot 99 
	ON voor 	Hoe lang blijft de kast verlicht in de Functional mode:
		 1 minuut
		 5 minuten
		 15 minuten
		 30 minuten
		 60 minuten
		 90 minuten
		 altijd











DEURSENSOR 	Deur open - lichtverandering 	Als de deur open is, verandert de verlichting in: Geen verlichting  Ambient mode  Functional mode 
	Deur dicht - lichtverandering 	Als de deur dicht is, verandert de verlichting in: Geen verlichting  Ambient mode  Functional mode 



<p>NIGHT MODE*</p> 	<p>In de nachtmodus wordt het licht gedurende een ingestelde tijd gedimd.</p>	
	<p>Status nachtmodus</p> 	<p>Nachtmodus kan worden ge(de)activeerd:  Aan of uit  Als de nachtmodus is ingesteld op "On", worden de bijbehorende instellingen beschikbaar.</p>
	<p>Starttijd uren</p> 	<p>Stel het uur van de starttijd van de nachtmodus in:  van 00 tot 23 uur </p>
	<p>Starttijd minuten</p> 	<p>Stel de minuten van de starttijd van de nachtmodus in:  van 00 tot 59 minuten </p>
	<p>Eindtijd uren</p> 	<p>Stel het uur van de eindtijd van de nachtmodus in:  van 00 tot 23 uur </p>
	<p>Eindtijd minuten</p> 	<p>Stel de minuten van de eindtijd van de nachtmodus in:  van 00 tot 59 minuten </p>
	<p>Licht dimmen</p> 	<p>Selecteer de lichtintensiteit van de nachtmodus:  van 0 tot 99 </p>









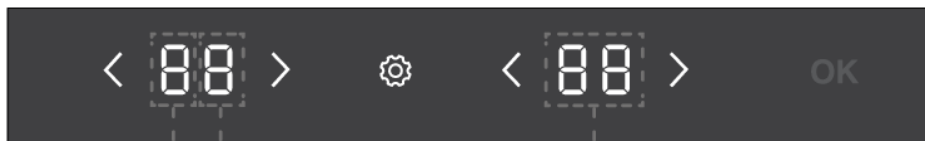





NETWERKVERBINDING 	WLAN-status 	WLAN kan worden ge(de)activeerd:  WLAN aan  WLAN uit
	Uitleg over de verbindinginstellingen vindt u in het hoofdstuk " Verbindingsinstellingen ".	
	Verbindingsinstellingen 	Verbindingsinstellingen kunnen worden geactiveerd:  Verbindingsinstellingen aan, druk op  om te bevestigen   Beide knipperen tijdens het instellen
		De instelling wordt automatisch beëindigd als de verbinding is gelukt of na 3 minuten. Volg de stappen in het hoofdstuk "Verbindingsinstellingen".



NETWERKVERBINDING 	Apparaat koppelen 	<p>Apparaat koppelen kan worden geactiveerd:</p> <p> Apparaat koppelen aan, druk op om te bevestigen</p> <p> Beide knipperen tijdens het koppelen </p> <p>Het proces eindigt automatisch als het koppelen is gelukt of na 3 minuten. Het apparaat kan worden gekoppeld aan een (extra) gebruikersaccount. Raadpleeg de app voor verdere instructies.</p>
	Alles ontkoppelen 	<p>Alles ontkoppelen kan worden geactiveerd:</p> <p> Apparaat ontkoppelen aan, druk op om te bevestigen</p> <p> Weet u het zeker? Indien JA, druk op om te bevestigen</p> <p>Het proces eindigt automatisch als het ontkoppelen is gelukt of na 1 minuut.</p>
	Remote Control 	<p>Afstandsbediening kan worden ge(de)activeerd:</p> <p> Afstandsbediening aan</p> <p> Afstandsbediening uit</p> <p>Afstandsbediening moet zijn ingeschakeld om het apparaat vanaf gekoppelde gebruikersaccounts te kunnen bedienen.</p>





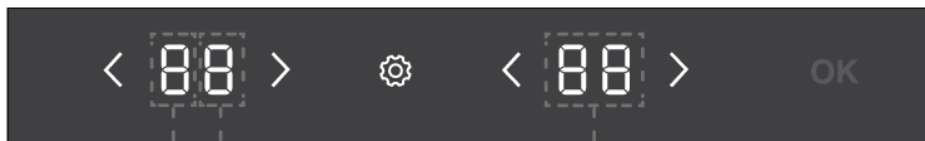





















SYSTEEM 	Toetsvergrendelingsmodus 	Toetsblokkering automatisch activeren na:
		 5 minuten
		 15 minuten
		 30 minuten
		 60 minuten
		 nooit
	Bewaking van luchtvochtigheid 	Bewaking van luchtvochtigheid kan worden ge(de)activeerd: (Dit schakelt de bewaking van de luchtvochtigheid en het alarm in of uit.)  Bewaking van luchtvochtigheid AAN  Bewaking van luchtvochtigheid UIT Als bewaking van de luchtvochtigheid is ingesteld op 'On' (AAN), dan worden de bijbehorende instellingen beschikbaar.
	Melding voor bijvullen van vochtigheidsstabilisator 	Als een vochtigheidsstabilisator in het apparaat aanwezig is, kunt u deze melding inschakelen om herinneringen voor bijvullen te ontvangen:  Melding AAN voor bijvullen van vochtigheidsstabilisator  Melding UIT voor bijvullen van vochtigheidsstabilisator





















SYSTEEM 	Uitleg over het koolstoffilter vindt u in het hoofdstuk " Koolstoffilter aftelling en melding ".				
	Koolstoffilter aftelling 	Levensduur koolstoffilter in dagen:			
		<table border="1"> <tr> <td style="text-align: center;"></td> <td>Eerste cijfer van 3-cijferig nummer</td> </tr> <tr> <td style="text-align: center;"></td> <td>Tweede en derde cijfer van 3-cijferig nummer</td> </tr> </table>		Eerste cijfer van 3-cijferig nummer	
		Eerste cijfer van 3-cijferig nummer			
	Tweede en derde cijfer van 3-cijferig nummer				
De levensduur van het koolstoffilter is 365 dagen. De aftelling toont het aantal dagen dat nog rest tot de vervaldatum. Als er een 'min' voor het eerste cijfer staat, wordt het aantal dagen na de vervaldatum weergegeven.					
Koolstoffilter RESET 	Levensduur koolstoffilter RESETTEN na vervanging:  RESET, druk op  om te bevestigen				



SYSTEEM 	Melding koolstoffilter 	Stel het aantal dagen voor het einde van de aftelling in, wanneer u een melding wilt ontvangen:											
	DEMO mode 	<table border="1"> <tr> <td style="text-align: center;"></td> <td>geen melding</td> </tr> <tr> <td style="text-align: center;"></td> <td>op de dag zelf</td> </tr> <tr> <td style="text-align: center;"></td> <td>1 dagen van tevoren</td> </tr> <tr> <td style="text-align: center;"></td> <td>7 dagen van tevoren</td> </tr> <tr> <td style="text-align: center;"></td> <td>15 dagen van tevoren</td> </tr> <tr> <td style="text-align: center;"></td> <td>30 dagen van tevoren</td> </tr> </table> <p>De DEMO-modus kan worden ge(de)activeerd:</p> <p> DEMO aan, druk op  om te bevestigen</p> <p> DEMO uit, druk op  om te bevestigen</p> <p><i>De werking van het apparaat wordt uitgeschakeld. Voor demonstratiedoeleinden zijn de functies display, licht, geluiden en deursensor actief.</i></p>		geen melding		op de dag zelf		1 dagen van tevoren		7 dagen van tevoren		15 dagen van tevoren	
	geen melding												
	op de dag zelf												
	1 dagen van tevoren												
	7 dagen van tevoren												
	15 dagen van tevoren												
	30 dagen van tevoren												



SYSTEEM 	Sabbath mode* 	<p>Uitleg over de Sabbath mode vindt u in het hoofdstuk "Sabbath mode".</p> <p>De Sabbath-modus kan worden ge(de)activeerd:</p> <p> Sabbath mode aan, druk op  om te bevestigen</p> <p> Sabbath mode uit, druk op  om te bevestigen</p> <p><i>Het apparaat blijft werken, maar extra functies zoals licht, display, geluiden, alarmen en deursensor worden 72 uur uitgeschakeld.</i></p> <p>Als u de Sabbath mode wilt uitschakelen, drukt u gedurende 3 seconden op  .</p>
	ECO mode* 	<p>Uitleg over de ECO mode vindt u in het hoofdstuk "ECO mode".</p> <p>De ECO-modus kan worden ge(de)activeerd:</p> <p> ECO mode aan, druk op  om te bevestigen</p> <p> ECO mode uit, druk op  om te bevestigen</p> <p><i>De ECO-modus wordt 5 minuten na activering gestart. Het apparaat blijft werken, maar extra functies zoals licht, display en nabijheids- en deursensor worden uitgeschakeld.</i></p> <p>Door op  te drukken wordt het display tijdelijk geactiveerd. Na 5 minuten van inactiviteit van het display wordt de ECO-modus automatisch geactiveerd.</p>
	Terug naar fabrieksinstellingen 	<p>Het apparaat kan worden teruggezet naar de fabrieksinstellingen:</p> <p> RESET, druk op  om te bevestigen</p> <p> Weet u het zeker? Indien JA, druk op  om te bevestigen</p> <p><i>Als u RESET bevestigt, gaan alle persoonlijke instellingen en opgeslagen gegevens verloren.</i></p>

WiFi-functie



De wijnklimaatkast bereikt zijn volledige potentieel wanneer deze is verbonden met de cloud, omdat alles kan worden bediend en gecontroleerd via de mobiele app **ConnectLife** op uw smart apparaat. Als u ervoor kiest om het apparaat op afstand te bedienen, wordt het bijvoorbeeld gemakkelijker om door het menu **INSTELLINGEN** te navigeren en verbinding te maken met functies die niet beschikbaar zijn op het bedieningspaneel van het apparaat zelf, zoals het regelen van de verlichting. Temperatuur- en vochtigheidswaarden worden in realtime weergegeven. De temperatuur in het compartiment kan ook in de app worden gewijzigd, zodat de deur gesloten kan blijven.

1. Mobiele app

Download eerst de mobiele app met uw smartphone of tablet en maak een gebruikersaccount aan. De app is beschikbaar in Google Play en de App Store.

2. WiFi activeren:

- direct, door 2 seconden op de WiFi-toets  te drukken.
- of ga naar **WLAN STATUS** in **NETWERKVERBINDING** in het menu **INSTELLINGEN**.

WiFi-pictogram	WiFi-module	Cloudservice	Remote Control
Geen pictogram	Uit	Uit	Uit
	Aan	Niet verbonden	(-)
	Aan	Verbonden	Uit

3. Verbindingsinstellingen

Nadat de Wifi-module is geactiveerd, is het apparaat klaar om verbinding te maken met de mobiele app.

WiFi-pictogram	WiFi-module	Cloudservice	Remote Control
	Aan	Verbonden	Uit

De configuratie wordt automatisch beëindigd als de verbinding is gelukt of als de verbinding na 3 minuten nog niet tot stand is gebracht.

4. Uw apparaat koppelen

Zodra u succesvol bent verbonden met de cloudservice, wordt de koppelingsoptie automatisch geactiveerd. Het apparaat wordt gekoppeld aan het gebruikersaccount op uw slimme apparaat.

U kunt meerdere gebruikersaccounts koppelen, zodat u meer dan één slim apparaat met de wijnklimaatkast kunt verbinden.

Alleen op uw slimme apparaat kunt u zien of de koppeling is gelukt.

De koppelingsoptie eindigt automatisch als de verbinding met de cloud is gelukt of als na 3 minuten de verbinding met de cloud niet succesvol tot stand is gebracht.

5. Afstandsbediening

Nadat u met succes een gebruiker aan de wijkklimaatkast hebt gekoppeld, is het apparaat klaar om te worden bediend via de mobiele app.

WiFi-pictogram	WiFi-module	Cloudservice	Remote Control
	Aan	Verbonden	Ingeschakeld

6. Alles ontkoppelen

Door deze optie te activeren, verwijdert het apparaat alle gekoppelde gebruikersaccounts. Gegevens en opgeslagen instellingen blijven hetzelfde in het apparaat.

De ontkoppelingsfunctie eindigt automatisch als het ontkoppelingsproces van de cloud is gelukt of als na 1 minuut de ontkoppeling van de cloud niet tot stand is gebracht.

7. WiFi deactiveren:

Wanneer u het toestel niet langer op afstand wilt bedienen en regelen, kunt u de WiFi-module uitschakelen op dezelfde manier als waarop u deze activeert:

- direct, door 2 seconden op de WiFi-toets  te drukken.
- of ga naar WLAN STATUS in NETWERKVERBINDING in het menu INSTELLINGEN.

Als de WiFi-module is uitgeschakeld, kunt u de mobiele app niet gebruiken. Dit betekent echter niet dat u het koppelingsproces moet herhalen wanneer u de WiFi-module de volgende keer weer inschakelt. Integendeel, het gehele proces verloopt automatisch. Als de verbinding tussen het apparaat en uw mobiele telefoon niet tot stand kan worden gebracht, wacht dan eventjes of voer het proces van ontkoppelen en koppelen nogmaals uit. Als het probleem zich blijft voordoen, neem dan contact op met de klantenservice.

Bij stroomuitval wordt de status van de WiFi-module opgeslagen. Wanneer de stroom is hersteld, is de status hetzelfde als voordat de verbinding werd verbroken.

Software-update

De software van de wijkklimaatkast kan worden bijgewerkt (bijvoorbeeld met verbeterde functie-updates of veiligheidsrelevante updates). Hiervoor moet de wijkklimaatkast verbonden zijn met de cloud.

Met de **ConnectLife**-app kunt u ook meldingen ontvangen wanneer software-updates beschikbaar zijn voor het apparaat, maar alleen wanneer een gebruikersaccount aan het apparaat is gekoppeld. Indien dit nog niet het geval is, ga dan verder met het hoofdstuk voor Bediening, menu INSTELLINGEN, groep NETWERKVERBINDING.

Updates kunnen alleen worden geactiveerd vanuit de mobiele app. Wanneer er een nieuwe software-update beschikbaar is, stuurt de mobiele app een melding. In de mobiele app verschijnt een scherm met de melding dat er een nieuwe software-update beschikbaar is met directe toegang tot het updateproces. Volg de instructies.

Op het display van de wijkklimaatkast wordt op het display 'T'  en op het display

'H'  weergegeven. Intussen wordt de update gedownload en geïnstalleerd.

Tijdens het updateproces kan het apparaat niet worden gebruikt. Zorg ervoor dat de stroomvoorziening en de WiFi-verbinding in orde zijn. Het updateproces duurt 1 tot 5 minuten. Bij een slechte netwerkverbinding kan het proces langer duren. Het is normaal dat er geen reactie komt tijdens de update.

INFORMATIE!

Met de software-update kan ook de gebruikersinterface worden gewijzigd, dus het kan zijn dat gebruikershandleidingen mogelijk niet de nieuwste wijzigingen weergeven. Raadpleeg de ConnectLife-app voor de nieuwste versie van de gebruikershandleidingen.

Als het proces is mislukt, blijft de wijnklimaatkast op de vorige softwareversie staan en werkt deze zoals gebruikelijk. Probeer het software-updateproces opnieuw te activeren. Als het proces steeds opnieuw mislukt, neem dan contact op met de serviceafdeling voor verdere ondersteuning.

Als het apparaat na het bijwerken niet reageert, wacht dan even. Het kan zijn dat het bijwerken nog niet volledig is afgerond. Als het apparaat na een paar uur nog steeds niet reageert, neem dan contact op met de serviceafdeling voor verdere ondersteuning.

Aftelling koolstoffilter en melding

Wanneer het apparaat voor de eerste keer 'Aan' staat, is de afteltimer van het koolstoffilter ingesteld op 365.

Elke 24 uur, wanneer het apparaat is aangesloten op de netvoeding, wordt er 1 dag van afgetrokken.

Bij stroomuitval wordt de levensduur van het koolstoffilter opgeslagen. Wanneer de stroom is hersteld, is de waarde hetzelfde als voordat de verbinding werd verbroken.

Als u de tijd- of datumparameter wijzigt, heeft dit geen invloed op het aftellen van het koolstoffilter.

Door 2 seconden op de koolstoffiltertoets  te drukken, wordt u doorgestuurd naar de levensduur van het koolstoffilter in het menu INSTELLINGEN. Display 'H' geeft de levensduur van het koolstoffilter weer.

Als de meldingsinstelling voor het koolstoffilter is bereikt, is de koolstoffiltertoets  verlicht.

Wanneer de afteltimer van het koolstoffilter op 0 staat, knippert "0" op het display **H**.



Als de afteltimer van het koolstoffilter afloopt, knippert de koolstoffiltertoets

Na vervanging van het filter moet u de levensduur van het koolstoffilter resetten.

Sabbath mode

De Sabbath mode wordt direct na activering 72 uur geactiveerd. Alle verlichte functies en het display worden tijdelijk uitgeschakeld. Het koelsysteem werkt normaal. De Sabbath mode wordt elke week weer geactiveerd op hetzelfde tijdstip van dezelfde dag.

Actieve fase van de Sabbath mode eindigt:

- automatisch 72 uur na activering,
- druk 3 seconden op de toetsvergrendelingstoets  .

Als er een fout optreedt tijdens de Sabbath mode, wordt deze pas weergegeven als de Sabbath mode is gedeactiveerd.

* De actieve Sabbath mode overschrijft de ECO-modus en nachtmodus gedurende maximaal 72 uur.

Eco mode

In de ECO-modus werkt het apparaat met de optimale instellingen: alleen de Aan/Uit-toets  is actief. Het koelsysteem van het apparaat werkt normaal.

Als er fouten worden gedetecteerd, wordt de ECO-modus beëindigd. Het apparaat keert terug naar het statusscherm. Na 5 minuten van inactiviteit wordt de Eco-modus weer geactiveerd.

Onderhoud

Het toestel ontdooien

- De wijnklimaatkast wordt automatisch ontdooit. Druppels water stromen via een opening in de achterwand in een bak boven de compressor alwaar ze verdampen.

Het toestel reinigen



WAARSCHUWING!

Schakel het toestel uit en haal de stekker uit het stopcontact voordat u het gaat schoonmaken.



WAARSCHUWING!

Gebruik geen reinigingsmiddelen die schurende bestanddelen bevatten; hierdoor kan het oppervlak beschadigd raken.



WAARSCHUWING!

Verwijder het typeplaatje aan de binnenkant van het apparaat niet. Op het typeplaatje staan de gegevens die u nodig heeft bij een eventuele reparatie.

- Haal de flessen voor het reinigen uit het apparaat en bewaar ze op een koude plaats.
- Maak de binnenkant van het apparaat regelmatig schoon met lauw water. Voeg indien nodig een neutraal schoonmaakmiddel of een speciaal reinigingsmiddel voor koelkasten toe aan het water. Gebruik een zachte doek om alle oppervlakken te reinigen. Veeg de gereinigde onderdelen af met een vochtige doek en droog ze goed af.
- De onderdelen van het apparaat mogen niet in de vaatwasser, aangezien ze dan beschadigd kunnen raken.
- Verwijder eventuele vlekken van houten onderdelen onmiddellijk om te voorkomen dat ze in het hout trekken. Maak de houten delen schoon met een vochtige doek. Zorg ervoor dat het hout niet te nat wordt en laat de onderdelen volledig drogen voordat u ze terugplaatst in de wijnkast.

Opmerking: hout is een natuurlijk materiaal. Daarom kunnen sommige vlekken (vooral van rode wijn) moeilijk te verwijderen zijn.

Dergelijke vlekken kunnen worden verwijderd door zachtjes over het hout te wrijven met zeer fijn schuurpapier en vervolgens het geschuurde deel te behandelen met houtolie. De olie die u hiervoor gebruikt, moet veilig en geschikt zijn voor contact met voedsel.

- Reinig de glazen deur met een geschikte glasreiniger.
- Reinig de pakking met lauw water, veeg deze vervolgens af met een zachte doek en droog deze grondig af.
- Reinig regelmatig (met een stofzuiger) de ventilatieopeningen aan de zijkanten en achterkant van het apparaat. Ophoping van stof op de ventilatiesleuven kan leiden tot een hoger stroomverbruik.



WAARSCHUWING!

Als u het apparaat langere tijd niet gebruikt, schakel het dan uit en trek de stekker uit het stopcontact. Leeg en reinig het apparaat en laat de deur op een kier staan. Dit voorkomt schimmelvorming binnenin het apparaat.

De draairichting van de deur wijzigen

De richting waarin de deur van het apparaat opent, kan worden omgekeerd.

Wijziging van de openingsrichting van de deur mag alleen worden uitgevoerd door een gekwalificeerde vakman.

Om de draairichting van de deur veilig om te keren, moeten ten minste twee personen de hieronder beschreven procedure uitvoeren. De deur weegt ongeveer 9,0 kg.

Koppel het apparaat los van de netvoeding voordat u de draairichting van de deur omkeert. Hierdoor wordt de deursensor gereset. Sluit het apparaat weer aan op de netvoeding nadat u de richting van de deuropening hebt omgekeerd.

WAARSCHUWING!

Gebruik een vloermat of een andere geschikte bescherming op de vloer vóór het apparaat om beschadiging van de vloer te voorkomen. Zoek ook alvast een geschikte plek waar u de deur tijdens de procedure tijdelijk neer kunt zetten.

Pas op dat u de deuropakking niet beschadigt. Een beschadigde pakking heeft een negatieve invloed op de werking van het apparaat.

WAARSCHUWING!

Het zelfsluitende scharnier kan sluiten en uw vingers kunnen bekneld raken. Wees daarom uiterst voorzichtig.

Benodigd gereedschap:

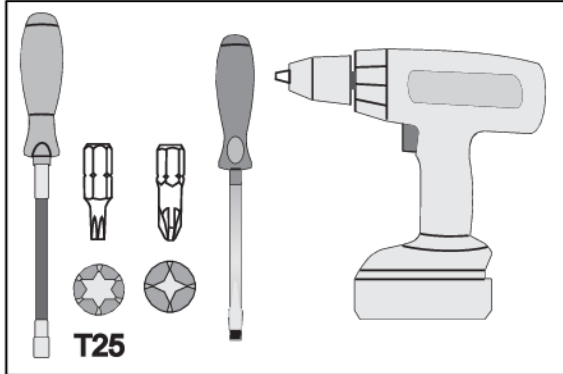

Ga als volgt te werk om de draairichting van de deur te wijzigen:

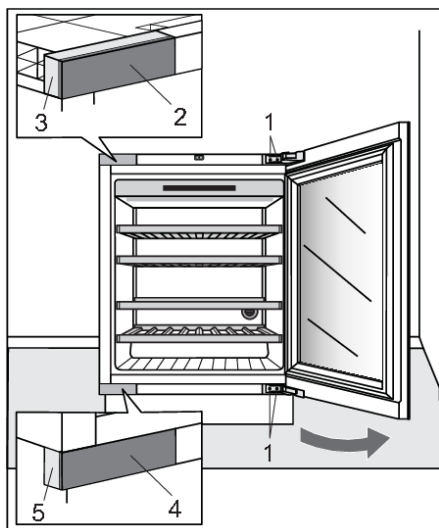

1. Open de deur van het apparaat.
 1. Scharnierschroeven
 2. Afdekking bovenste scharnierbehuizing
 3. Bovenste scharnierbehuizing
 4. Afdekking onderste scharnierbehuizing
 5. Onderste scharnierbehuizing

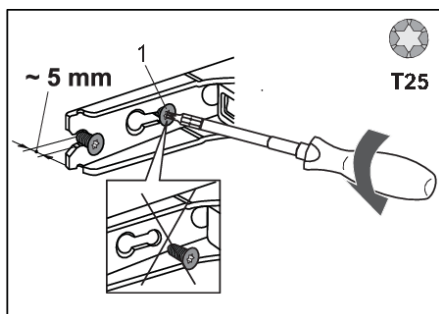

2. Draai de scharnierschroeven (1) aan de boven- en onderkant iets (max. 5 mm) los. Draai de schroeven niet helemaal los. Op deze manier blijft de deur in contact met de behuizing.

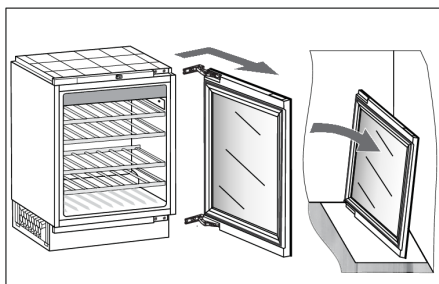

3. Verwijder de deur, compleet met de scharnieren, door deze in de richting van de pijl te bewegen. Zet de deur voorzichtig op de daarvoor voorbereide plek.

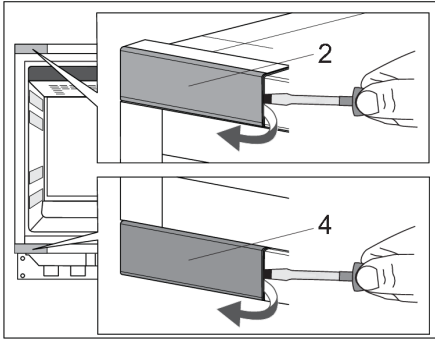

4. Verwijder voorzichtig de bovenste (2) en onderste (4) afdekkingen van de scharnierbehuizing met behulp van een platte schroevendraaier. Leg ze apart want u hebt deze later weer nodig.

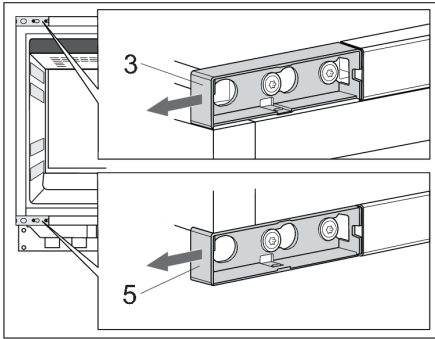

5. Verwijder de bovenste (3) en onderste (5) scharnierbehuizingen. Leg ze apart want u hebt deze later weer nodig.

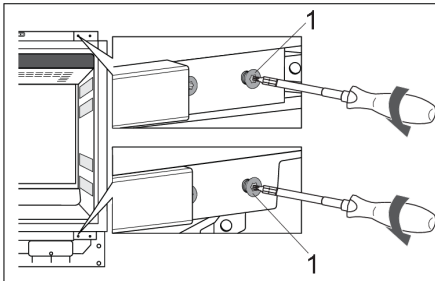

6. Verwijder de twee scharnierschroeven (1) aan de boven- en onderkant. Leg ze apart want u hebt deze later weer nodig.

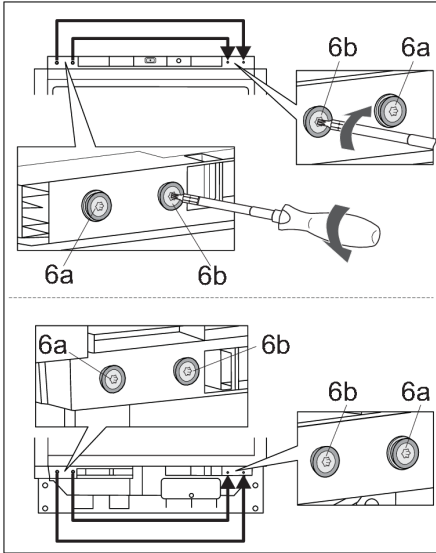

7. Verwijder aan de linkerkant bovenaan en onderaan:

- de schroeven (6a) samen met de dopjes en ringen,
- de schroeven (6b) samen met de dopjes.

Bevestig deze aan de andere kant van de behuizing.

De schroeven (6a) moeten altijd aan de achterkant worden bevestigd, dus dicht bij de rand van de behuizing van het apparaat.

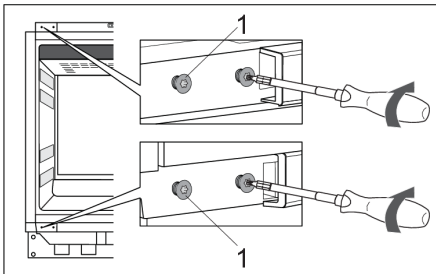

8. Plaats de schroeven (1) gedeeltelijk in de gaten aan de boven- en onderkant aan de linkerkant van de behuizing.

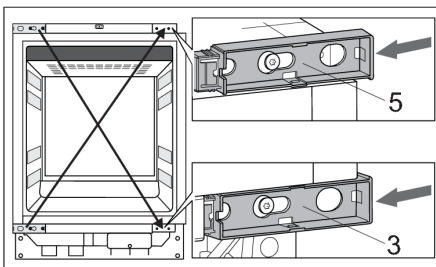

9. Neem de reeds verwijderde scharnierbehuizingen (3, 5) en schuif ze diagonaal op hun plaats.

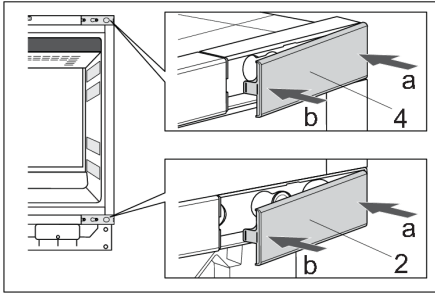

10. Neem de reeds verwijderde afdekkingen van de bovenste (2) en onderste (4) scharnierbehuizingen en plaats deze diagonaal terug op hun plek. Duw eerst in de richting van pijl "a" en vervolgens pijl "b".

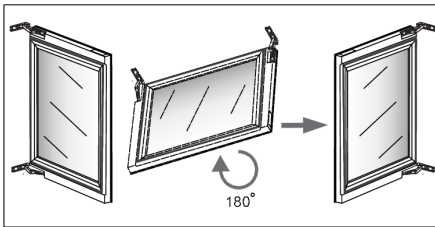

11. Draai de deur voorzichtig 180 graden.

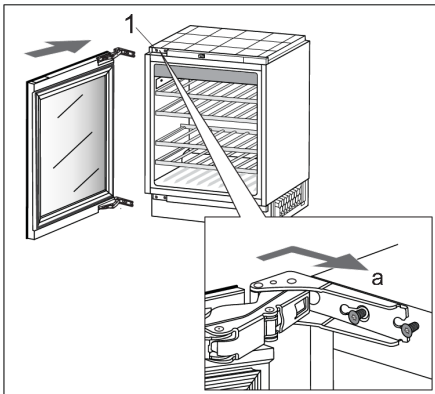

12. Hang de deur aan de schroeven (1) aan de boven- en onderkant en schuif deze in de richting van de pijl (a).

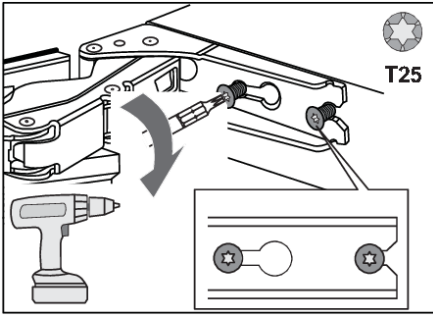

13. Draai de schroeven vast. De schroeven moeten worden aangedraaid met een koppel van 6,2 Nm.

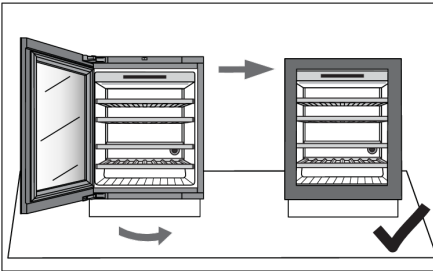

14. Sluit de deur en zorg ervoor dat deze is uitgelijnd met de behuizing. De behuizingzijde en de rand van de deur moeten parallel lopen.

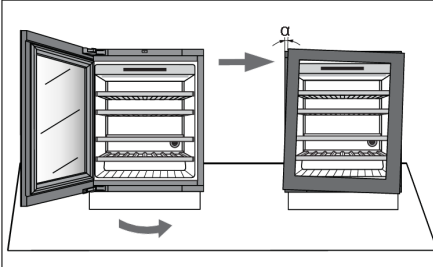

15. Als de deur niet precies is uitgelijnd met de behuizing (de hoek α is niet 0°),

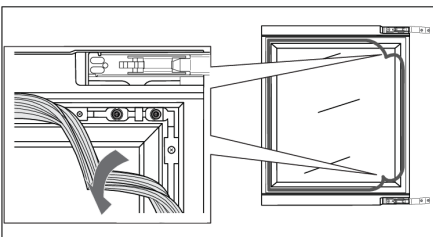

ga dan als volgt te werk:

1. Open de deur en maak de pakking los uit de groef in de hoeken bij het bovenste en onderste scharnier.

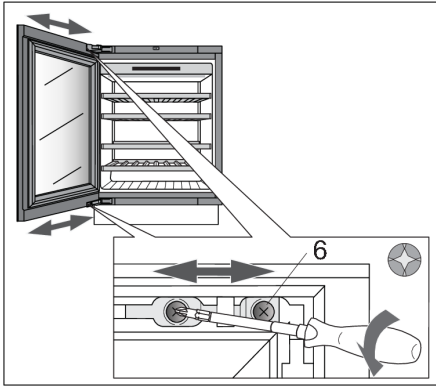

2. Draai de schroeven (6) aan de boven- en onderkant los. Draai ze er niet helemaal uit! Lijn de deur aan de zijkant uit en draai de schroeven weer vast.

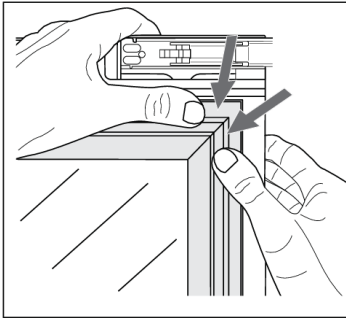

3. Druk de pakking voorzichtig terug in de groef van de deur.

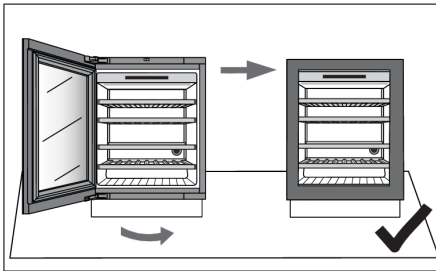

4. De zijkant van de wijnkast en de rand van de deur moeten parallel zijn.

Nu kunt u verder gaan met de installatie van het apparaat.

Het apparaat installeren

Als het apparaat niet goed in een keukenkastje is geïnstalleerd, kan het omkiepen.

Om het apparaat veilig te plaatsen, moeten ten minste twee personen de hieronder beschreven procedure uitvoeren.

Controleer voor de montage of de inbouw nis de gespecificeerde inbouwmaten heeft. De inbouw nis moet horizontaal en verticaal uitgelijnd zijn.

Zorg ervoor dat bij het inschuiven van het apparaat in de nis het netsnoer niet wordt beschadigd!

Als de vloer gevoelig is, moet u ook oppassen dat u de vloer niet beschadigt. De vloer moet horizontaal en vlak zijn.

Het stopcontact moet zich buiten de ruimte achter het apparaat bevinden en in geval van nood gemakkelijk bereikbaar zijn.

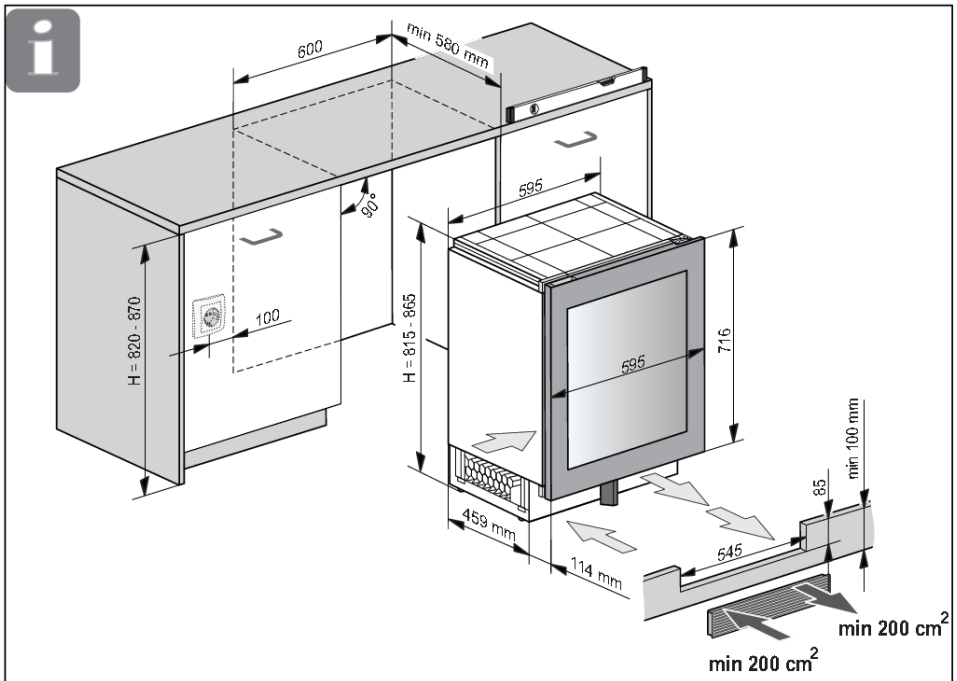

Ventilatie van het apparaat vindt plaats via de sleuven in de bodem. Deze mogen niet worden afgedekt. Bovendien moet regelmatig stof uit de sleuven worden verwijderd.

Benodigd gereedschap:

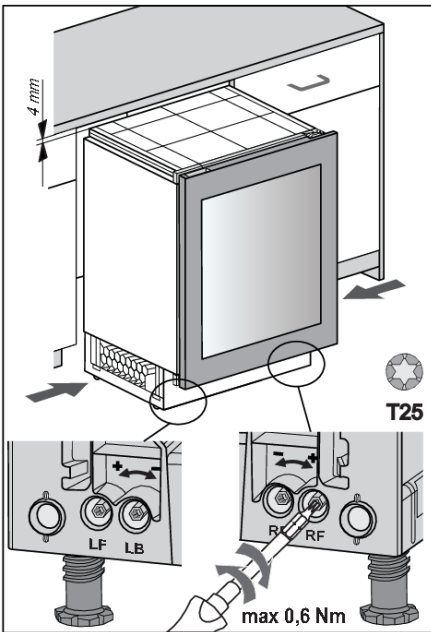
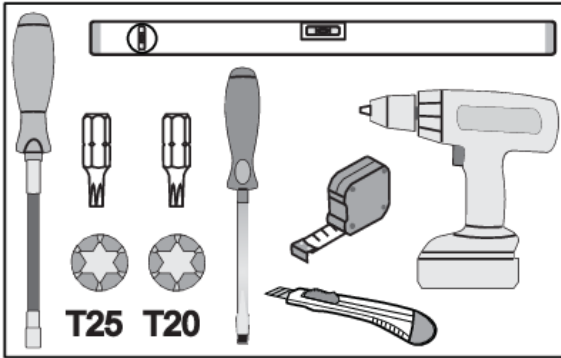

1. Voordat u het apparaat in de nis schuift, stelt u de hoogte van het apparaat in op 4 mm minder dan de bovenkant van de nis. Dit doet u door aan de stelvoetjes te draaien: LF - linksvoor, LB - linksachter, RF - rechtsvoor, RB - rechtsachter.



WAARSCHUWING!

Wees voorzichtig met de hoeveelheid kracht die u gebruikt. Het aanbevolen maximumkoppel is 0,6 Nm.

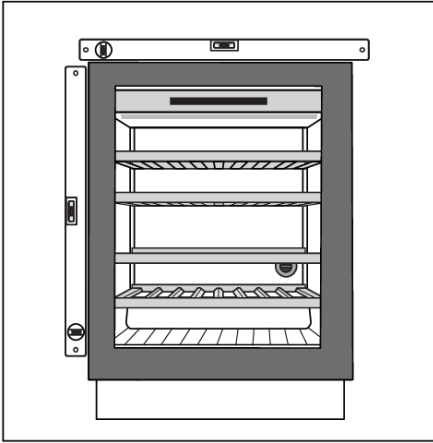

2. Het apparaat moet horizontaal en verticaal worden uitgelijnd, anders kan het vervormd raken en kan de deur niet goed worden gesloten.

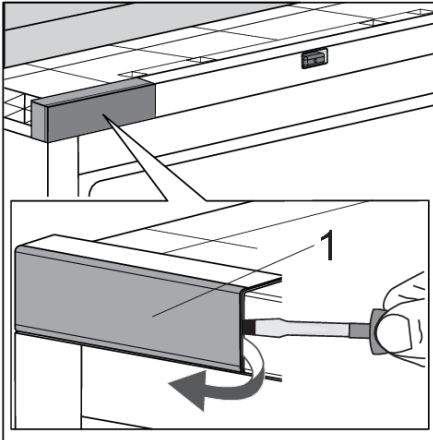

3. Open de deur van het apparaat. Verwijder voorzichtig de afdekking van de bovenste scharnierbehuizing (1) met behulp van een platte schroevendraaier. Leg deze opzij want u hebt deze later weer nodig. Als u de openingsrichting van de deur hebt gewijzigd, begin dan in de rechterbovenhoek.

4. Installeer het afstandsstuk (1 of 2) afhankelijk van de openingsrichting van de deur van het apparaat.

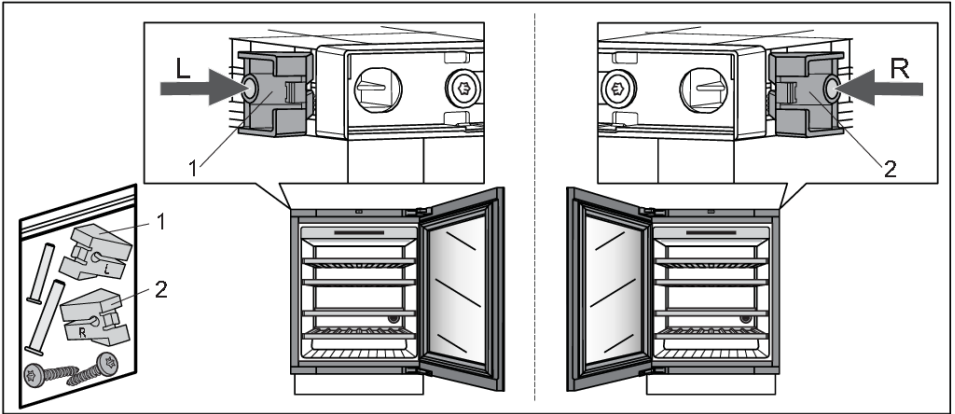

5. Duw het apparaat in de nis totdat de voorkant van de deur gelijk ligt aan de deur van de keukenkast.

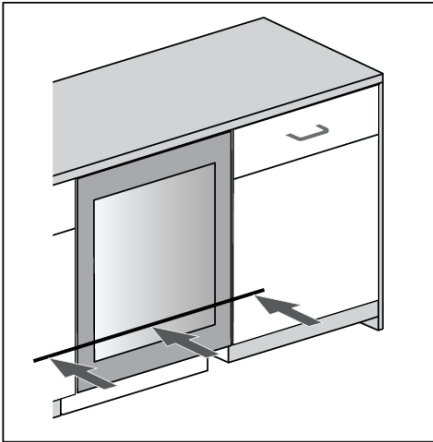

6. Bevestig het apparaat aan het aangrenzende keukenelement - begin in de linkerbovenhoek.

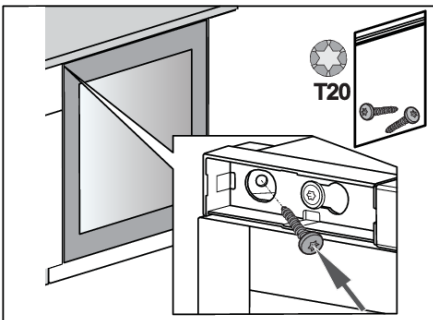

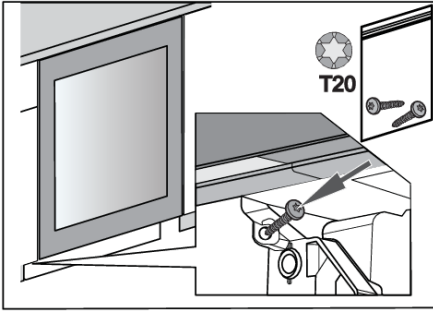

7. Bevestig het apparaat aan het aangrenzende keukenelement onderaan, aan de andere kant van het scharnier.

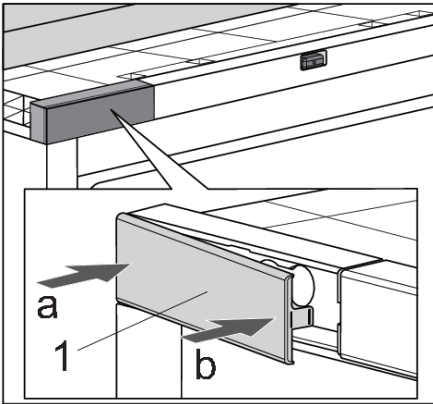

8. Plaats de afdekking deksel van de bovenste scharnierbehuizing (1) terug. Duw eerst in de richting van pijl "a" en vervolgens pijl "b".

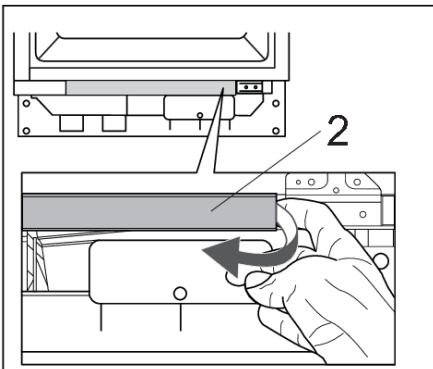

9. Verwijder de frontafdekking onder (2).

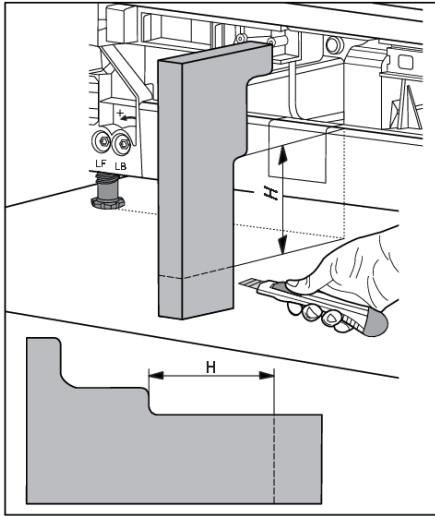

10. Meet de afstand "H" op het apparaat en snijd vervolgens de luchtstroomverdeler van schuimrubber uit volgens de afbeelding.

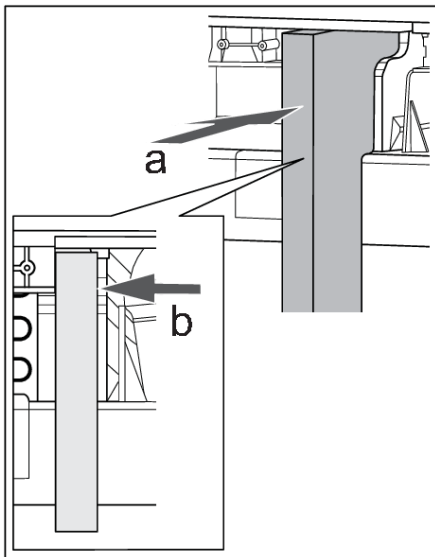

11. Duw de schuimrubberen luchtstroomverdeler in de richting van de pijlen "a" en "b".

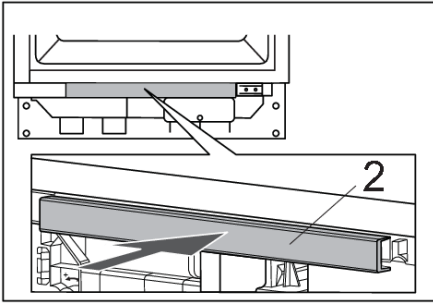

12. Klik de frontafdekking onder (2) terug op zijn plaats.

13. Plaats de afdekplaatjes voor de scharnieren (1 en 2) overeenkomstig de openingsrichting van de deur van het apparaat.

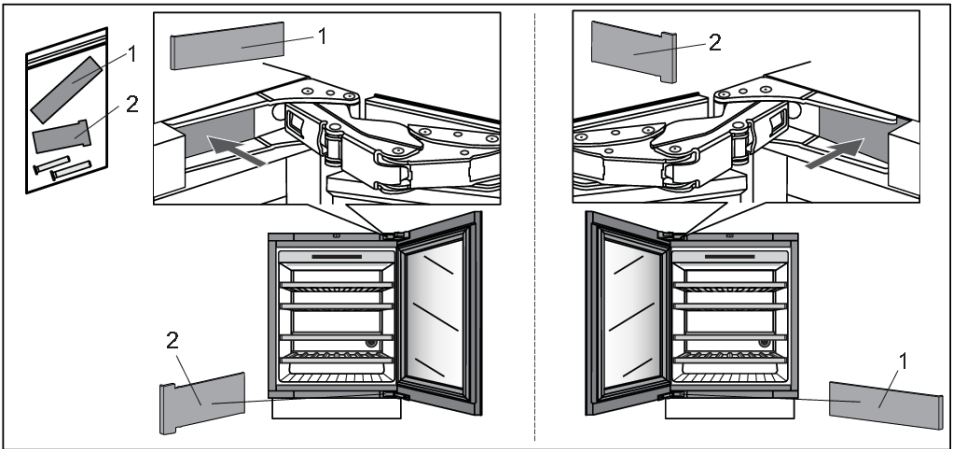

14. Als het apparaat zo wordt geplaatst dat de deur niet kan worden geopend tot een hoek van 115° , kan de openingshoek ook worden begrensd tot 90° . Gebruik in dit geval de deurbegrenzers (1 en 2) en installeer deze overeenkomstig de openingsrichting van de deur van het apparaat. Open de deur voorzichtig in een hoek van minder dan 90° en steek de begrenzer in de daarvoor bestemde opening in het bovenste scharnier. Herhaal deze procedure voor het onderste scharnier. U kunt ook een kleine hamer gebruiken om de begrenzer in het scharnier te plaatsen.

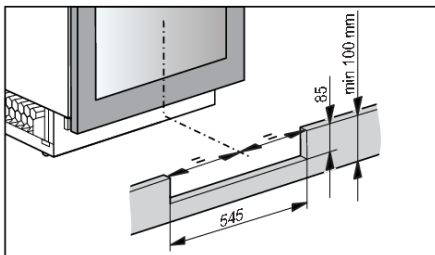
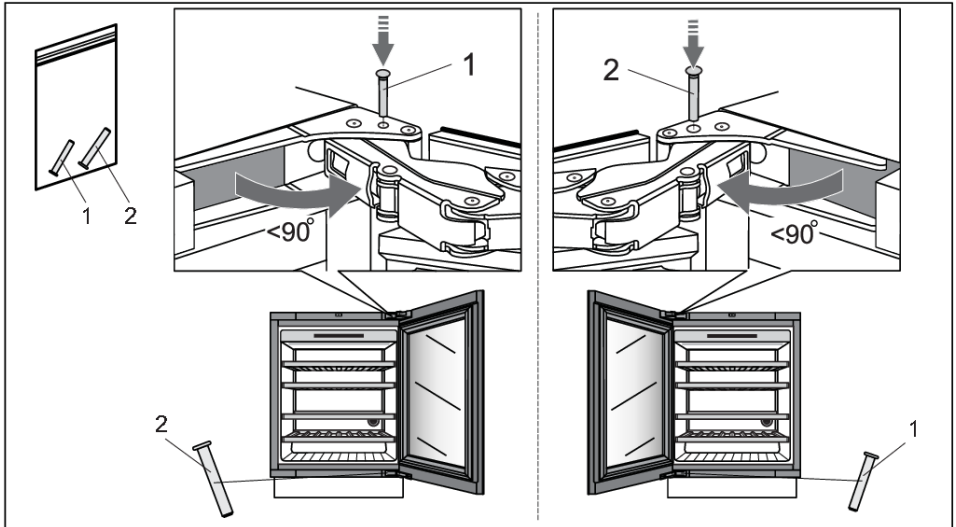

15. Maak de plint klaar. De uitsparing in de plint voor het ventilatierooster moet in het midden van het apparaat worden aangebracht. Alleen zo is een goede werking gewaarborgd.

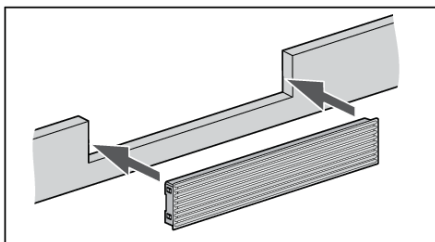

16. Installeer het ventilatierooster in de houten plint.

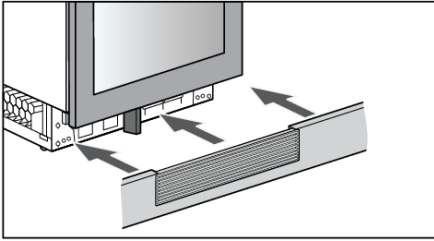

17. Monteer de plint met het ventilatierooster.
De installatie van het apparaat is voltooid.

Problemen oplossen

Als u twijfelt of uw apparaat goed werkt, raden wij u aan eerst onderstaande suggesties te lezen.

Tips & trucs

Wanneer de temperatuur of de luchtvochtigheid in het apparaat buiten bereik is, wordt een alarm geactiveerd.

Er klinkt een alarm en de alarmtoets knippert op het display.



Druk kort op de alarmtoets om het geluid te verwijderen.

De temperatuur of luchtvochtigheid knippert op het display totdat deze is hersteld.

Als het alarm nog niet is gedeactiveerd en de temperatuur of luchtvochtigheid wordt hersteld, stopt het alarmgeluid en knippert de waarde niet meer op het display.

Temperatuur buiten bereik

Mogelijke oorzaak	Maatregelen
Frequente en/of lange deuropeningen.	Probeer het openen van de deur van de wijnklimaatkast zo kort mogelijk te houden. Maak van tevoren een plan om grote aantallen flessen te laden en de benodigde tijd voor het laden te minimaliseren. Probeer zoveel mogelijk gebruik te maken van de app ConnectLife om instellingen te wijzigen.
Recente grote veranderingen in temperatuurinstellingen.	Als u grotere wijzigingen in de temperatuurinstellingen aanbrengt, kan het enkele uren duren voordat het apparaat de nieuwe instellingen heeft bereikt.
Introductie van nieuwe flessen.	Vooral bij het plaatsen van grotere hoeveelheden nieuwe flessen in het apparaat kan het langer duren voordat het apparaat het ingestelde temperatuurbereik heeft bereikt. Wij raden aan om, Indien mogelijk, reeds gekoelde flessen in het apparaat te plaatsen. We raden aan om het apparaat te laten afkoelen tot de ingestelde temperatuur voordat u de eerste partij wijnflessen plaatst.
Recente inschakeling van het apparaat.	Het kan een paar uur duren voordat het apparaat is afgekoeld tot de gewenste instelling nadat het is ingeschakeld. We raden aan om het apparaat te laten afkoelen tot de ingestelde temperatuur voordat u de eerste partij wijnflessen plaatst.
Extreme omgevingstemperaturen.	Zorg ervoor dat het apparaat in een goed geventileerde ruimte wordt geïnstalleerd en niet wordt blootgesteld aan extreem hoge of extreem lage temperaturen. Gedetailleerde instructies voor de installatie van het apparaat vindt u in de gebruikershandleiding [zie hoofdstuk "De locatie selecteren"].

Als geen van de bovenstaande maatregelen heeft geholpen en de waarschuwing "temperatuur buiten bereik" blijft bestaan, neem dan contact op met een servicecentrum.

Luchtvochtigheid buiten bereik

Mogelijke oorzaak	Maatregelen
Frequente en/of lange deuropeningen.	Probeer de deur van de wijnklimaatkast zo weinig mogelijk te openen. Probeer zoveel mogelijk gebruik te maken van de app ConnectLife om instellingen te wijzigen.
Recente grote veranderingen in temperatuurinstellingen.	Als u grotere wijzigingen in de temperatuurinstellingen aanbrengt, kan het enkele uren duren voordat het apparaat de nieuwe instellingen heeft bereikt. De luchtvochtigheid in het apparaat is sterk afhankelijk van temperatuurschommelingen en het duurt langer om te stabiliseren.
Recente inschakeling van het apparaat.	Het kan een paar uur duren voordat het apparaat is afgekoeld tot de gewenste instelling nadat het is ingeschakeld. De luchtvochtigheid in het apparaat is sterk afhankelijk van temperatuurschommelingen en het duurt langer om te stabiliseren.
Extreme omgevingstemperaturen en/of luchtvochtigheid.	Zorg ervoor dat het apparaat in een goed geventileerde ruimte wordt geïnstalleerd en niet wordt blootgesteld aan extreem hoge of extreem lage temperaturen. De luchtvochtigheid in het apparaat is sterk afhankelijk van temperatuurschommelingen en het duurt langer om te stabiliseren. Gedetailleerde instructies voor de installatie van het apparaat vindt u in de gebruikershandleiding [zie hoofdstuk "De locatie selecteren"]. In geval van gebruik in een omgeving met een extreem hoge of extreem lage luchtvochtigheid kunt u een accessoireset voor het stabiliseren van vocht aanschaffen.

Als geen van de bovenstaande maatregelen heeft geholpen en de waarschuwing "luchtvochtigheid buiten bereik" blijft bestaan, neem dan contact op met een servicecentrum.

Stroomstoring

Mogelijke oorzaak	Maatregelen
Recente en/of frequente stroomuitval.	Als deze stroomstoring vaak voorkomt, neem dan contact op met een professionele elektricien om de elektrische zekeringen, stopcontacten en de voedingskabel van het apparaat te controleren.

Stroomvoorziening resetten

Bij een stroomuitval of wanneer het apparaat wordt losgekoppeld tijdens gebruik (Toestel-aan) wordt de werking van de compressor gedurende 300 seconden geblokkeerd wanneer de stroomvoorziening wordt hersteld.

Nadat de stroomtoevoer is hersteld, is de bedieningsmodus van het apparaat hetzelfde als vóór de stroomstoring.

Foutmeldingen

Als een onderdeel in het apparaat defect is, verschijnt er een pop-upvenster met een melding.

De melding geeft een code weer. Codes voor deze fouten zijn te vinden in de onderstaande tabel.

Foutcode	Beschrijving	Code weergegeven op display 'T'	Code weergegeven op display 'H'
A1	Fout in automatische deuropeningstijd.	A	1
A2	Fout in automatische deuropeningstijd.	A	2
A3	Fout bij overbelasting bij automatische deuropening.	A	3
E0	Communicatiefout van powerboard naar elektronica van gebruikersinterface.	E0	E0
E1	De Wi-Fi-module kan niet worden ingeschakeld.	E	1
E4	Wi-Fi-module kan geen verbinding maken met Cloud Service.	E	4
E5	Het koppelingsproces is niet gelukt.	E	5
E6	Het proces 'Alles ontkoppelen' is niet gelukt.	E	6
E8	Communicatiefout van elektronica van gebruikersinterface naar powerboard.	E8	E8
E9	Fout in deursensor.	E	9
F1	Fout in ventilator van een compartiment van het apparaat.	F	1
F2	Fout in condensorventilator.	F	2
H1	Fout in vochtigheidssensor van een compartiment van het apparaat.	H	1
t1	Fout in omgevingstemperatuur-/vochtigheidssensor.	t	1
t2	Fout in temperatuursensor van een compartiment van het apparaat.	t	2
81	Fout in WiFi-module.	8	1

Als er een fout in de deursensor optreedt, haal dan de stekker van het apparaat uit het stopcontact, wacht enkele minuten, en steek de stekker daarna weer in het stopcontact. Indien E9 nog steeds wordt weergegeven, kan er een fout aanwezig zijn in de deursensor.

Als er een communicatiefout is tussen de voedingskaart en de elektronica van de gebruikersinterface, worden andere fouten niet weergegeven.

Als een foutindicatie op de displays 'T' en 'H' actief is, is een andere actie op het display niet mogelijk.

Hierbij zijn enkele uitzonderingen:

- als een van de alarmen actief is: alarmtoets is actief (om actief alarm te resetten),
- in geval van actieve toetsvergrendeling: toetsvergrendeling is actief (voor het deactiveren van de toetsvergrendeling),
- Aan/Uit-toets is actief, om de Uit-modus te openen door 3 seconden in te drukken.



Als er meerdere verschillende fouten tegelijkertijd actief zijn, worden deze achtereenvolgens weergegeven.

Als na 3 uur nadat de gebruiker de melding heeft gesloten, de fout nog steeds niet is opgelost, wordt de foutmelding opnieuw weergegeven.

Algemene problemen

Probleem	Oorzaak/oplossing
Het toestel koelt continu gedurende een lange tijd.	<ul style="list-style-type: none">• De omgevingstemperatuur is te hoog.• De deur is te lang of te vaak geopend.• De deur sluit niet goed af (vervuiling op de afdichting, de deur zit scheef, de afdichting is beschadigd, etc.).• Er is een grotere hoeveelheid flessen nieuw geplaatst.• Onvoldoende luchtcirculatie rond de compressor en de condensor. Controleer of er voldoende ventilatie is rondom het apparaat.
Het toestel maakt geluid.	<ul style="list-style-type: none">• Het toestel wordt gekoeld door een koelsysteem met een geluid veroorzakende compressor. Het geluidsniveau is afhankelijk van de installatie van het apparaat, het juiste gebruik en de leeftijd.• Wanneer u het apparaat op de netvoeding aansluit, kan het geluid van de compressor of het vloeibare koudemiddel iets luider zijn. Dit duidt niet op een storing en heeft geen invloed op de levensduur van het apparaat. Het apparaat zal gedurende enige tijd meer geluid produceren.• Het apparaat kan tijdelijk meer geluid produceren nadat de deur te lang of te vaak is geopend of als er een grote hoeveelheid nieuwe flessen is geplaatst.• Het apparaat kan meer geluid produceren bij gebruik in een omgeving met hoge temperaturen.
LED-verlichting werkt niet.	Controleer of de LED-verlichting is ingeschakeld. Zie voor meer informatie het hoofdstuk "Instellingen/verlichting". U mag de LED-verlichting niet zelf repareren. Neem contact op met een servicedienst.

Andere waarschuwingen op het scherm

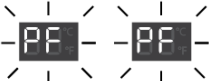
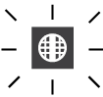
Waarschuwing	Oorzaak/oplossing
<p>De deur staat open:</p> 	<ul style="list-style-type: none"> • De deur is te lang open geweest: sluit de deur. • Als de waarschuwing blijft verschijnen, bel dan de servicedienst om het apparaat te laten repareren. Het apparaat werkt in een veilige modus totdat het is gerepareerd. Het apparaat houdt automatisch de meest geschikte temperatuur aan.
<p>De luchtvochtigheid is buiten het bereik:</p> 	<p>De waarde van de luchtvochtigheid in het koelcompartiment ligt buiten de toegestane limieten.</p> <p>Zorg ervoor dat het apparaat zich in een goed geventileerde ruimte bevindt en niet wordt blootgesteld aan extreem lage of extreem hoge temperaturen.</p> <p>Meer informatie over mogelijke oorzaken en mogelijke oplossingen voor deze melding vindt u onder "Tips & trucs".</p> <p>In het geval dat dit probleem zich gedurende een langere periode voordoet sinds het laatste gebruik van het apparaat (instelling wijzigen, flessen laden, deur openen, ...) en alle herstelpogingen zijn uitgevoerd, kan het zijn dat de vochtigheidssensor defect is. Neem contact op met een servicedienst om dit probleem te verhelpen. Het apparaat werkt in de veilige modus totdat het is gerepareerd door een monteur.</p>
<p>De luchtvochtigheid is lager dan 50%:</p>	<p>Wij adviseren de vochtigheidsstabilisator bij te vullen om de melding te doen stoppen.</p>
<p>De temperatuur is buiten het bereik:</p> 	<p>De temperatuur in het koelcompartiment ligt buiten de toegestane limieten.</p> <p>Meer informatie over mogelijke oorzaken en mogelijke oplossingen voor deze melding vindt u onder "Tips & trucs".</p> <p>In het geval dat dit probleem zich gedurende een langere periode voordoet sinds het laatste gebruik van het apparaat (instelling wijzigen, flessen laden, deur openen, ...) en alle herstelpogingen zijn uitgevoerd, kan het zijn dat de temperatuursensor defect is. Neem contact op met een servicedienst om dit probleem te verhelpen. Het apparaat werkt in de veilige modus totdat het is gerepareerd door een monteur. Het apparaat houdt automatisch de meest geschikte temperatuur aan.</p>
<p>Nadat de stroom is hersteld – gemeten temperatuur ligt buiten het bereik:</p> 	<p>Nadat de stroomtoevoer naar het apparaat is hersteld, ligt de gemeten temperatuur in het apparaat buiten het bereik. Dit betekent 3°C boven of 3°C onder de referentietemperatuur.</p> <p>Als u wilt weten wat u moet doen bij een PF-alarm, volg dan de instructies in het hoofdstuk »Alarm voor hoge temperatuur bij stroomuitval«.</p>
<p>Koolstoffilter is verlopen:</p> 	<p>Vervang het luchtfilter.</p>

 **INFORMATIE!**

Wanneer u een servicedienst opbelt, moet u het type, het model en het serienummer vermelden dat op het typeplaatje aan de binnenkant van het apparaat staat [zie hoofdstuk "De locatie selecteren"].

Als u op een servicemonteur wacht, laat de deur van het apparaat dan gesloten om een onnodige temperatuurstijging te voorkomen.

Milieuaspecten

Verpakking en toestel afvoeren

Dit toestel is gemaakt van duurzame materialen. Het toestel moet aan het einde van zijn levensduur op verantwoorde wijze worden afgedankt. Informeer bij de plaatselijke autoriteiten hoe u dit kunt doen.



INFORMATIE!

Zie ook het hoofdstuk 'Verwijdering' in de veiligheidsinstructies.

De verpakking van het toestel is recyclebaar. De volgende materialen zijn mogelijk gebruikt:

- Karton.
- Polyethyleenfolie (PE).
- CFC-vrij polystyreen (hard PS-schuim).

Deze materialen moeten op een verantwoorde manier en in overeenstemming met de lokale regelgeving worden afgevoerd.



Het toestel is gemarkeerd met een vuilnisbaksymbool met een kruis erdoor om u erop te wijzen dat elektrische huishoudelijke apparaten afzonderlijk moeten worden afgedankt. Dit houdt in dat het toestel aan het einde van zijn levensduur niet met het gewone huisvuil mag worden meegegeven. Het toestel moet naar een speciale gemeentelijke afvalverwerkingslocatie voor gescheiden afval worden gebracht of naar een dealer die deze service verleent.

Negatieve gevolgen voor mens en milieu worden voorkomen door huishoudelijke apparaten apart in te zamelen en op de juiste wijze af te danken. Dit zorgt ervoor dat de materialen waaruit het apparaat bestaat, kunnen worden teruggewonnen en aanzienlijke besparingen op energie en grondstoffen kunnen worden gerealiseerd.



Verklaring van conformiteit

Wij verklaren dat onze producten voldoen aan de van toepassing zijnde Europese richtlijnen, verordeningen en voorschriften, evenals aan de eisen die staan beschreven in de normen waarnaar wordt verwezen.

Pelgrim

De gebruiksaanwijzing is ook te vinden op onze website:
www.pelgrim.nl



909788-a1





PWO1082

Notice d'utilisation

ARMOIRE À VIN

Pelgrim

Tables des matières

Introduction	4
Consignes de sécurité	5
Sécurité des enfants et des personnes vulnérables	5
Sécurité générale	6
Installation	7
Raccordement électrique	8
Utilisation	10
Entretien et maintenance	10
Élimination	11
Installation et raccordement	12
Choix de l'emplacement	12
Installation de l'appareil	12
Raccordement de l'appareil	14
Avant la première utilisation de l'appareil	15
Avant d'utiliser l'appareil pour la première fois	15
Conseils pour faire des économies d'énergie	15
Stockage du vin	16
Conseils pour le stockage du vin	16
Stockage des bouteilles	17
Description de l'appareil	18
Fonctionnement	24
Affichage	24
Premier branchement	25
Réglage de la température	26
Mise en veille de l'affichage de l'appareil	26
Mode Verrouillage des touches	27
Réglages de verrouillage	27
Alarmes	28
MENU RÉGLAGES	30
Fonction Wi-Fi	45
Mise à jour du logiciel	46
Compte à rebours et notification du filtre à charbon	47
Mode Sabbath	48
Mode ECO	48
Entretien	49
Dégivrage de l'appareil	49
Nettoyage de l'appareil	49
Inversion du sens d'ouverture de la porte	50
Installation de l'appareil	57
Résoudre les problèmes	66
Trucs et astuces	66
Notifications d'erreurs	67
Problèmes généraux	70

Autres avertissements d'affichage	71
Aspects environnementaux	73
Mise au rebut de l'emballage et de l'appareil.	73

Introduction

Nous sommes fiers de nos appareils. Nous espérons que vous apprécierez cet appareil et qu'il vous apportera une aide de toute fiabilité pendant de nombreuses années.

Veuillez lire le mode d'emploi avant l'utilisation. Il inclut des conseils généraux, des informations sur les réglages que vous pouvez réaliser et des instructions pour entretenir au mieux votre appareil.

Lien vers la base de données européenne sur l'étiquetage énergétique (EPREL) de l'UE

Le code QR figurant sur l'étiquette énergétique fournie avec l'appareil fournit un lien internet vers l'enregistrement de cet appareil dans la base de données EPREL de l'UE. Conservez l'étiquette énergétique à titre de référence, ainsi que le mode d'emploi et tous les autres documents fournis avec l'appareil. Il est possible de trouver des informations relatives aux performances du produit dans la base de données EU EPREL en utilisant le lien <https://eprel.ec.europa.eu> et le nom du modèle et le numéro du produit que vous pouvez trouver sur la plaque signalétique de l'appareil. Pour des informations plus détaillées sur l'étiquette énergétique, consultez le site www.theenergylabel.eu.

Les pictogrammes figurant dans cette notice ont les significations suivantes :



INFORMATION

Informations, conseils, astuces, ou recommandations



ATTENTION !

Attention – danger



RISQUE DE CHOC ÉLECTRIQUE !

Attention – risque de choc électrique



RISQUE D'INCENDIE !

Attention – risque d'incendie

Consignes de sécurité



Avant de procéder à l'installation et à l'utilisation de l'appareil, lisez attentivement les instructions fournies. Le fabricant n'est pas responsable si une installation et une utilisation incorrectes causent des blessures et des dommages. Conservez toujours les instructions avec l'appareil pour pouvoir vous y référer ultérieurement.

ATTENTION !

Si l'appareil est installé à une altitude supérieure à 1 000 m au-dessus du niveau de la mer, le verre risque de se fissurer sous l'effet de la pression de l'air. En pareil cas, des fragments de verre risqueraient de provoquer des blessures.

Sécurité des enfants et des personnes vulnérables

- Cet appareil n'est pas prévu pour les personnes (y compris les enfants) disposant de capacités physiques, sensorielles ou mentales réduites, ou manquant d'expérience et de connaissances. Elles ne pourront l'utiliser que sous la surveillance d'un adulte responsable de leur sécurité et après avoir été mises au courant de son fonctionnement.
- Surveillez les enfants pour qu'ils ne jouent pas avec l'appareil.
- Les enfants ne doivent pas non plus procéder sans surveillance à son nettoyage et à son entretien.
- Tenez tous les emballages hors de portée des enfants.

Uniquement pour les marchés européens

- Les enfants à partir de 8 ans et les personnes disposant de capacités physiques, sensorielles ou mentales réduites, ou manquant d'expérience et de connaissances, peuvent utiliser cet appareil sous surveillance, à condition d'avoir reçu des instructions sur la manière de s'en servir en toute sécurité et d'avoir compris les risques auxquels ils s'exposent.
- Les enfants ne doivent pas jouer avec l'appareil.
- Les enfants ne doivent pas non plus procéder sans surveillance à son nettoyage et à son entretien.
- Les enfants âgés de 3 à 8 ans ne sont pas autorisés à manipuler l'appareil.

Sécurité générale

- Le système d'éclairage de l'appareil ne convient que pour éclairer ce dernier et non pour éclairer une pièce de la maison.
- **ATTENTION !** Cet appareil est destiné à un usage domestique et aux applications similaires telles que :
 - les cuisines réservées au personnel des magasins, bureaux, et autres lieux de travail ;
 - les fermes et par des clients dans des hôtels, des motels et d'autres établissements de type résidentiel ;
 - les établissements offrant un service de restauration/ traiteur mais ne pratiquant pas la vente au détail.

ATTENTION !

Les ouvertures de ventilation de l'appareil ou du meuble dans lequel il est encastré ne doivent jamais être obstruées.

N'utilisez pas de mécanismes ou d'autres moyens pour accélérer le processus de dégivrage, autres que ceux recommandés par le fabricant.

N'endommagez pas le circuit de refroidissement.

Ne nettoyez pas l'appareil avec de l'eau pulvérisée ou de la vapeur.

Nettoyez l'appareil avec un chiffon doux et humide. N'utilisez que des détergents neutres. N'utilisez pas de produits abrasifs, de tampons de nettoyage abrasifs, de solvants ou d'objets métalliques.

Ne rangez pas dans cet appareil des substances explosives telles que les bombes aérosol contenant un agent propulseur inflammable.

Si le câble d'alimentation est endommagé, faites le remplacer par le fabricant ou un technicien du service après-vente agréé afin d'éviter tout risque éventuel.

Pour éviter les risques dus à l'instabilité de l'appareil, celui-ci doit être fixé conformément aux instructions.

Installation

- Retirez tous les emballages.
- N'installez pas et n'utilisez pas un appareil endommagé.

- Respectez les instructions d'installation fournies avec l'appareil.
- Faites preuve de prudence lorsque vous déplacez l'appareil en raison de son poids. Veillez à toujours porter des gants de sécurité.
- Vérifiez que l'air circule bien autour de l'appareil.
- Une fois l'appareil en place, patientez au moins 4 heures avant de brancher l'appareil à l'alimentation électrique. Cela permet à l'huile de refluer dans le compresseur.
- Évitez d'installer l'appareil à proximité de radiateurs ou de cuisinières, de fours ou de plaques de cuisson.
- N'installez pas l'appareil dans un endroit directement exposé au soleil.
- N'installez pas l'appareil dans des endroits trop humides ou trop froids, comme les dépendances d'un bâtiment, un garage ou une cave.

 **RISQUE DE CHOC ÉLECTRIQUE !**

ATTENTION ! Lorsque vous positionnez l'appareil, veillez à ce que le cordon d'alimentation ne soit pas coincé ou endommagé.

Raccordement électrique

 **RISQUE DE CHOC ÉLECTRIQUE !**

ATTENTION ! Risque d'incendie et de choc électrique.

- L'appareil doit être mis à la terre.

- Tous les branchements électriques doivent être effectués par un électricien qualifié.
- Assurez-vous que les informations électriques figurant sur la plaque signalétique correspondent à l'alimentation électrique. Si ce n'est pas le cas, contactez un électricien.
- Utilisez toujours une fiche et un contact de sûreté correctement installés.
- N'utilisez pas d'adaptateurs multiprises et de rallonges.
- Veillez à ne pas endommager les composants électriques (p. ex. : la fiche secteur, le câble secteur, le compresseur). Contactez le service après-vente ou un électricien pour changer les composants électriques.
- Le câble secteur doit rester en dessous du niveau de la prise secteur.
- Ne branchez la fiche secteur à la prise secteur qu'à la fin de l'installation. Assurez-vous qu'il y a un accès à la prise de courant après l'installation.
- Ne tirez pas sur le câble d'alimentation pour débrancher l'appareil. Tirez toujours sur la fiche secteur.

 **ATTENTION !**

Lorsque vous mettez l'appareil en place, veillez à ce que le cordon d'alimentation ne soit pas coincé ni endommagé.

Utilisation

ATTENTION !

Risque de blessure, de brûlure, de choc électrique ou d'incendie.

- Ne modifiez pas les caractéristiques de cet appareil.
- Ne mettez pas d'appareils électriques (p. ex. : des sorbetières) dans l'appareil, sauf si le fabricant l'autorise.
- Veillez à ne pas endommager le circuit de refroidissement. Il contient de l'isobutène (R600a), un gaz naturel très respectueux de l'environnement. Il s'agit d'un gaz inflammable.
- Si le circuit de refroidissement est endommagé, veillez à ce que la pièce ne contienne aucune flamme ni source d'inflammation. Aérez la pièce.
- Assurez-vous que les objets trop chauds ne touchent pas les pièces en plastique de l'appareil.
- Ne stockez ni gaz ni liquide inflammable dans l'appareil.
- Ne placez pas de produits inflammables ou d'articles imprégnés de produits inflammables dans l'appareil ni à proximité ou sur l'appareil.
- Ne touchez pas le compresseur ou le condenseur. Ces éléments sont très chauds.

Entretien et maintenance

ATTENTION !

Risque de blessure ou de dommage à l'appareil.

- Avant l'entretien, mettez l'appareil hors service et débranchez la fiche secteur de la prise de courant.
- Cet appareil contient des hydrocarbures dans le groupe de refroidissement. Seule une personne qualifiée doit effectuer l'entretien et la recharge de l'appareil.

Élimination

ATTENTION !

Risque de blessure ou de suffocation.

- Débranchez l'appareil du secteur.
- Coupez le câble d'alimentation et mettez-le au rebut.
- Retirez la porte pour éviter que les enfants et les animaux domestiques ne se retrouvent enfermés à l'intérieur de l'appareil.
- Le circuit de refroidissement et les matériaux d'isolation de cet appareil sont sans danger pour la couche d'ozone.
- La mousse d'isolation contient des gaz inflammables. Contactez votre municipalité pour savoir comment mettre l'appareil au rebut correctement.
- Ne détériorez pas les éléments du système de refroidissement qui se trouvent à proximité de l'échangeur de chaleur.

Installation et raccordement

Choix de l'emplacement

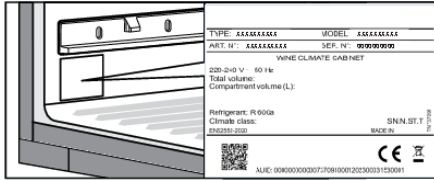

Placez l'appareil dans un lieu sec et bien ventilé. La plage de températures ambiantes autorisée pour l'appareil dépend de sa classe climatique qui est indiquée sur la plaque signalétique.

ATTENTION !

Ne placez pas l'appareil dans une pièce où la température peut descendre en dessous de 5 °C : l'appareil pourrait ne pas fonctionner correctement ou devenir défectueux !

Description	Classe	Plage de températures ambiantes °C	Humidité relative
Tempérée élargie	SN	+10 à +32	≤75%
Tempérée	N	+16 à +32	
Subtropicale	ST	+16 à +38	
Tropicale	T	+16 à +43	

- Dans les environnements où le taux d'humidité est élevé, des gouttelettes de condensation peuvent apparaître sur les surfaces extérieures de l'appareil.

ATTENTION !

Installez l'appareil dans une pièce où la quantité d'air est suffisante. Il doit y avoir au moins 1 m³ d'air pour 8 grammes de fluide frigorigène. La quantité de fluide frigorigène est indiquée sur la plaque signalétique à l'intérieur de l'appareil.

ATTENTION !

Ne placez pas l'appareil dans une pièce où la température peut descendre en dessous de 5 °C. Dans un tel environnement, l'appareil risque de ne pas fonctionner correctement ou de devenir défectueux.

Installation de l'appareil

Pour installer l'appareil en toute sécurité et pour qu'il fonctionne correctement, il est important de le placer sur une surface ayant une capacité de charge suffisante. Si nécessaire, consultez un architecte/ingénieur en structure. La surface doit être lisse et au même niveau que le sol de la pièce.

Lorsque l'appareil est placé sur la surface prévue, il doit être complètement à niveau afin de réduire les vibrations.

- Placez l'appareil à au moins 50 mm d'une cuisinière électrique ou à gaz, et à au moins 300 mm d'une source de chaleur (p. ex. : un radiateur ou un appareil de chauffage). Si un tel espace n'est pas possible, installez un panneau isolant.

- N'exposez pas l'appareil à la lumière directe du soleil.
- À la base du meuble destiné à être encastré, la quantité d'espace doit être de 400 cm^2 pour une circulation efficace de l'air. Ne recouvrez jamais les grilles de ventilation !

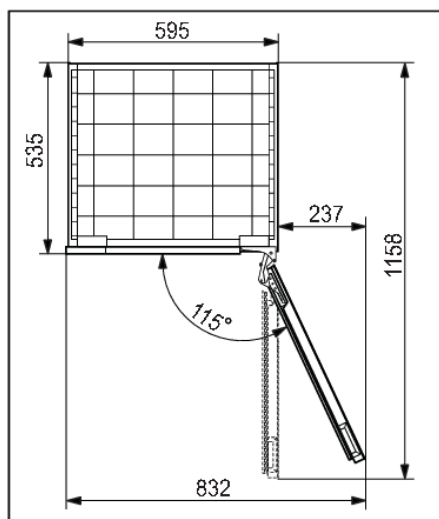
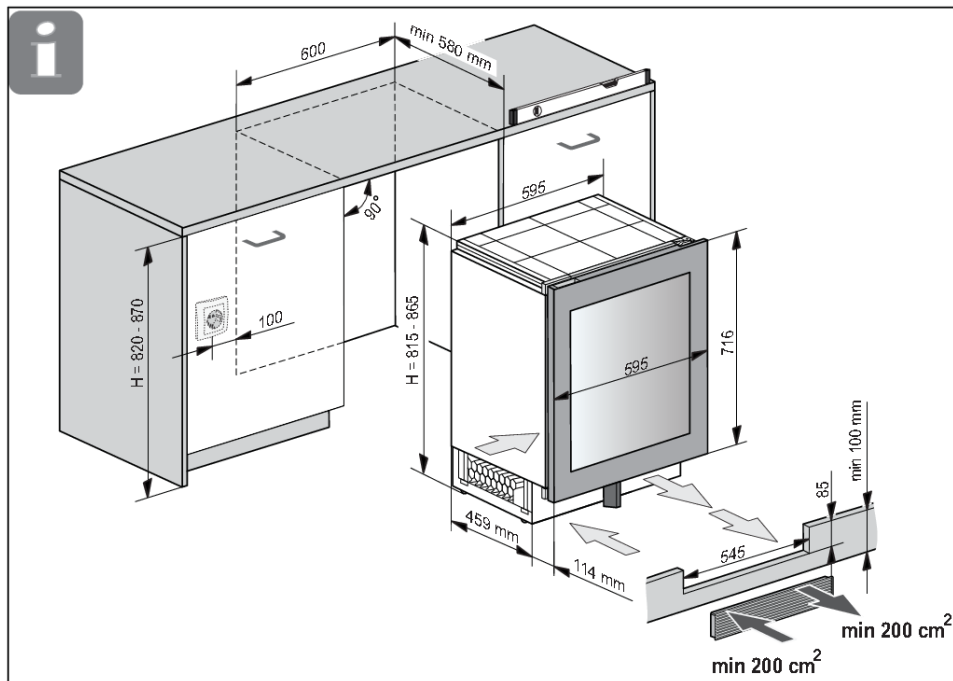

- Lorsque l'appareil est installé, sa prise doit toujours être accessible !

Raccordement de l'appareil

- Branchez la fiche de l'appareil dans l'alimentation secteur. La prise doit être mise à la terre. La tension et la fréquence nominales requises ainsi que des informations de base sont indiquées sur la plaque signalétique/l'étiquette de l'appareil.
- L'appareil doit être raccordé au secteur et relié à la terre conformément aux normes et réglementations en vigueur. L'appareil peut supporter des variations de tension secteur de l'ordre de plus ou moins 6 % maximum.



ATTENTION !

Si vous n'utilisez pas l'appareil pendant une longue période, éteignez-le (avec la fonction Marche/Arrêt) et débranchez-le du secteur. Videz et nettoyez l'appareil, puis laissez la porte entrouverte.

Avant la première utilisation de l'appareil

Avant d'utiliser l'appareil pour la première fois

Ne raccordez pas l'appareil à l'alimentation secteur avant d'avoir lu attentivement toutes les instructions afin de vous garantir une utilisation correcte et en toute sécurité de l'appareil. Nous vous recommandons de conserver ces instructions en lieu sûr pour consultation ultérieure. Si vous vendez l'appareil, assurez-vous de fournir toutes les instructions.

Vérifiez si l'appareil présente de quelconques dommages et/ou anomalies. Si l'appareil est endommagé, prenez contact avec le magasin qui vous l'a vendu.

Après la mise en place de l'appareil en position verticale, attendez au moins 4 heures avant de le raccorder à l'alimentation secteur. Ceci afin de minimiser le risque de dysfonctionnements liés aux effets du transport sur le groupe de réfrigération.

Avant d'utiliser l'appareil pour la première fois, l'intérieur et tous les accessoires internes doivent être nettoyés à l'eau tiède et un détergent neutre. Essayez les parties nettoyées avec un chiffon imbibé d'eau claire, puis séchez-les soigneusement.

Nettoyez les parties en bois avec un chiffon humide. Assurez-vous que le bois n'est pas trop humide et laissez les pièces sécher complètement avant de les remettre dans l'appareil.

Conseils pour faire des économies d'énergie

- Installez l'appareil comme indiqué dans le mode d'emploi.
- L'utilisation continue du mode ECO est recommandée.
- N'ouvrez pas la porte inutilement.
- Ne couvrez pas et ne bloquez pas les fentes d'aération.
- Remplacez dès que possible un joint de porte endommagé ou un joint qui ne garantit plus une étanchéité parfaite.
- Lorsque vous placez des bouteilles sur les clayettes, assurez-vous que l'air peut circuler librement autour d'elles (respectez les recommandations du manuel d'instructions et ne placez pas plus de bouteilles sur les clayettes que ce qui est recommandé ou indiqué).
- En cas de panne de courant, laissez la porte fermée aussi longtemps que possible pour maintenir la température à l'intérieur de l'appareil.

Stockage du vin

Conseils pour le stockage du vin

Les caves à vin naturelles sont l'endroit idéal pour stocker le vin, en raison de la faible luminosité, de l'absence de vibrations et d'un climat particulier. La température d'un vin détermine sa saveur et influence le plaisir ressenti à le boire. Le vieillissement du vin dépend des conditions environnementales dans lesquelles ce dernier est stocké. En maintenant une température optimale constante, une humidité de l'air correcte et une atmosphère exempte d'odeurs, l'armoire à vin offre d'excellentes conditions de stockage de votre vin. Elle offre également un environnement exempt de vibrations nocives qui pourraient affecter le processus de vieillissement. Comme chaque type de vin a un temps de vieillissement et un climat optimaux, nous vous suggérons de vérifier le moment recommandé pour ouvrir la bouteille, comme indiqué par le vigneron.

La plupart des personnes qui boivent du vin savent que le vin blanc et le champagne se servent frais, et le vin rouge à température ambiante. Ce que les gens ne savent peut-être pas, c'est que la « température ambiante » à laquelle les professionnels du vin font référence est la température des caves à vin dans la région de Bordeaux, en France. Ces caves ont une température d'environ 13°C. Une bonne cave à vin, peut maintenir vos vins à une température de service parfaite, réduisant les approximations, voire même les maux de tête.

Il est très important de maintenir une température constante dans la cave à vin climatique. En cas de panne de courant, ouvrez la porte le moins possible pour maintenir la température à l'intérieur de l'appareil. Une augmentation progressive de la température n'aura pas d'impact négatif sur le vin.

Le taux d'humidité doit se situer entre 50 % et 80 %. Un taux d'humidité trop bas génèrera un dessèchement des bouchons. Un taux d'humidité trop élevé génèrera des moisissures. L'armoire à vin climatisée offre une excellente ventilation avec de l'air pur, qui contribue à prévenir tout dommage aux étiquettes et aux bouchons pendant le stockage.

Les taux d'humidité dans les caves à vin climatiques sont particulièrement importants pour le stockage et le vieillissement à long terme du vin. La température recommandée pour le vieillissement du vin se situe entre 11°C et 13°C. A cet effet, la cave à vin climatique maintiendra des conditions de vieillissement optimales et avertira l'utilisateur, si les conditions s'en écartent. Les températures extrêmement élevées et basses sont principalement destinées au service du vin. Le vin est exposé à ces conditions pendant des périodes plus courtes et l'humidité ne devrait donc pas avoir d'effet négatif sur le vin. Cependant, le contrôle des taux d'humidité relative est disponible indépendamment du réglage de la température du compartiment.

Des changements de température importants peuvent entraîner une déviation des taux d'humidité par rapport aux niveaux souhaités et cela peut prendre plus de temps, par exemple environ une semaine, pour qu'ils se stabilisent à nouveau. Pendant ce temps, les notifications d'humidité hors zone n'apparaîtront pas.

Le vin doit être stocké horizontalement, en particulier les vins avec bouchon. Cela gardera le liège humide et gonflé et empêchera tout contact indésirable du vin avec l'air. Lors d'un stockage à court terme, pendant quelques semaines, une position inclinée est préférable pour garder le liège humide. Si la position est trop orientée vers le haut, le liège s'assèchera. Les bouchons à vis et les chapeaux du brûleur sont moins exigeants concernant le positionnement.

La cave à vin est équipée d'un filtre à charbon actif qui prévient les odeurs qui peuvent altérer vos vins. Le filtre à charbon actif est à l'origine appelé filtre HEGA (High Efficiency Gas Absorption - Absorption de gaz à haut rendement). Il élimine les molécules de gaz par un processus d'adsorption (pas d'absorption). Pendant l'adsorption, les polluants collent à l'extérieur du filtre à charbon actif.

En ayant votre propre cave à vin climatique dans votre habitat, vous pouvez profiter de votre vin à un niveau supérieur, comme si le vin sortait directement d'une véritable cave à vin.

Stockage des bouteilles

- Le déplacement des bouteilles ou des vibrations excessives peuvent avoir un effet négatif sur le processus de vieillissement et donc sur la saveur du vin. L'appareil est équipé d'un capteur spécial qui mesure en permanence les vibrations. En cas de vibrations excessives, par exemple lorsque la porte de l'appareil est claquée, un signal d'alarme retentit et la touche d'alarme clignote sur l'écran.
- Conservez les bouteilles destinées à l'usage quotidien sur la moitié avant des clayettes. Conservez les vins que vous avez l'intention de conserver longtemps ou de faire vieillir dans la partie inférieure de l'armoire.
- Stockez les bouteilles en position horizontale, de sorte que les bouchons de liège soient également maintenus humides de l'intérieur.



INFORMATION

Des moisissures peuvent apparaître sur les étiquettes des bouteilles ; cela dépend du type de colle utilisé pour l'étiquette. Nettoyez les bouteilles et enlevez les résidus de colle.



INFORMATION

Un sédiment blanc peut se former sur les bouchons de liège à la suite de l'oxydation due au contact avec l'air.

Essayez le sédiment avec un chiffon sec. Le dépôt n'affecte pas la qualité du vin.

Description de l'appareil

Ce produit contient une source lumineuse de classe d'efficacité énergétique <G>.

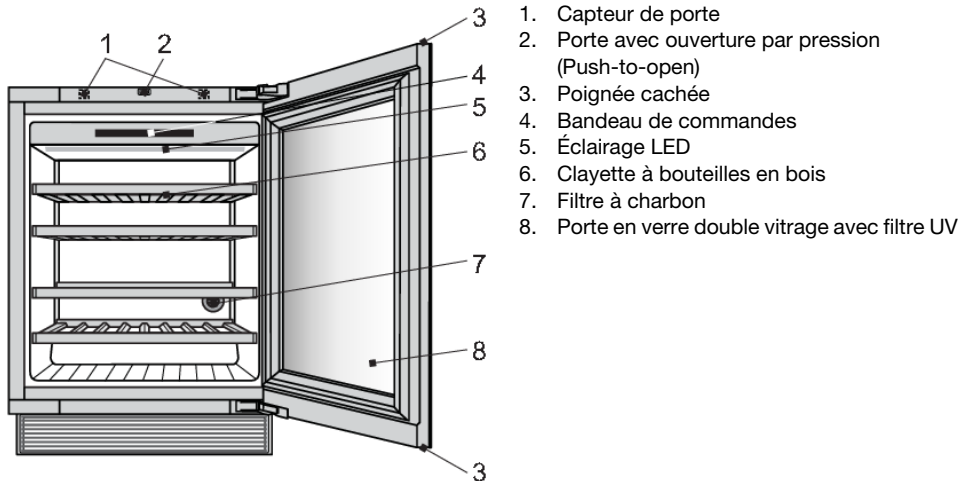

Capteur de porte (1)

Lorsque vous ouvrez ou fermez la porte de l'appareil, l'éclairage change en fonction de vos préférences. Elles peuvent être définies dans le MENU RÉGLAGES.

Une erreur du capteur de porte est détectée lorsque le temps d'ouverture de la porte atteint 10 minutes. Dans ce cas, l'éclairage s'éteint.

Porte avec ouverture par pression (Push-to-open) (2)

Le mécanisme peut être activé pour la première fois lorsque l'appareil est installé et connecté à l'alimentation.

INFORMATION

Ne placez aucun élément magnétique à proximité directe du capteur de porte de l'appareil (1), car cela pourrait provoquer l'ouverture accidentelle de la porte. Comme le mécanisme est au milieu de l'appareil, l'inversion du sens d'ouverture de la porte n'affecte pas son fonctionnement.

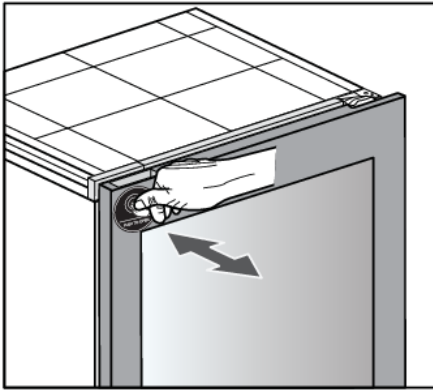

Pour ouvrir la porte, appuyez légèrement sur le coin supérieur gauche, puis relâchez.

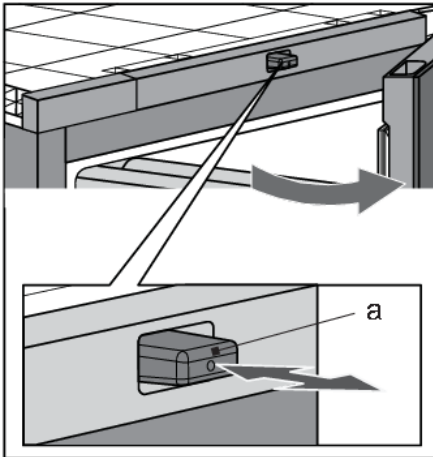

Le poussoir du mécanisme (a) s'enclenche et la porte s'ouvre d'environ 6 cm. Ensuite, vous pouvez ouvrir complètement la porte. Si vous n'ouvrez pas complètement la porte, elle se ferme automatiquement. Le mécanisme de fermeture douce ferme délicatement la porte.



INFORMATION

Si la porte se ferme, il faut attendre au moins 2 secondes avant de pouvoir la rouvrir.

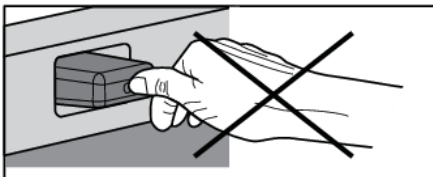

INFORMATION

Quand la porte s'ouvre ou se ferme, ne la bloquez pas et ne la pressez en aucune façon contre le poussoir.

Poignée cachée (3)

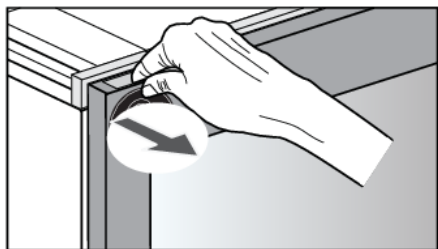

En cas de panne de courant, lorsque le mécanisme push-to-open ne fonctionne pas, la poignée cachée vous permet d'ouvrir la porte.

Panneau de commande (4)

En appuyant sur les touches de l'écran, vous pouvez réguler le fonctionnement de la cave à vin climatique et régler certaines fonctions selon vos préférences.

Éclairage LED (5)

L'éclairage LED est installé au plafond de l'appareil. Grâce à l'utilisation de l'éclairage LED, le vin ne sera pas exposé aux rayons UV et à la chaleur. L'intensité, la couleur et l'intervalle de temps de l'éclairage LED peuvent être modifiés dans le MENU RÉGLAGES.

Il est possible de régler et d'enregistrer deux modes d'éclairage, utilisables dans différentes situations : **Mode Ambient** et **Mode Fonctionnel**.

Mode ambient : son but est de se fondre dans l'ambiance de l'espace de vie. Il est activé lorsque la porte est fermée (par défaut).

Mode fonctionnel : il a pour but d'offrir une vue dégagée sur les clayettes. Il sera activé à l'ouverture de la porte (par défaut).

Chaque mode d'éclairage consiste en une combinaison d'intensité et de chaleur. Ces paramètres peuvent être modifiés selon vos préférences. La couleur de l'éclairage peut être modifiée dans une gamme de 2700K-5000K, l'intensité de l'éclairage peut être réglée de 0% à 99%.

L'activation et la désactivation des modes dans différentes situations peuvent être définies dans le MENU RÉGLAGES.

Priorités pour les réglages de régulation de l'éclairage

Priorité	
1.	Fonction d'éclairage par interrupteur – elle a priorité sur tous les autres réglages d'éclairage, ne peut être déclenchée qu'à partir de l'application mobile ConnectLife .
2.	Mode Nuit
3.	Capteur de porte

Clayette à bouteilles en bois (6)

INFORMATION

Avant de retirer une clayette de l'appareil, celle-ci doit être complètement vide.

Assurez-vous que la porte est complètement ouverte avant de retirer les clayettes. Cela évitera d'endommager le joint d'étanchéité de la porte.

Faites preuve de prudence lorsque vous retirez les clayettes en bois. Tirez et repoussez avec précaution les clayettes en bois afin de ne pas exposer les bouteilles de vin à des vibrations.

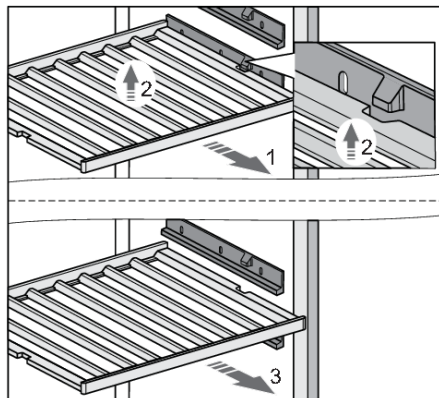

Pour retirer une clayette de l'appareil électroménager, tirez-la partiellement vers vous (1) jusqu'à ce que les deux rainures de la clayette et le bloc des supports de clayette en plastique soient alignés. Ensuite, soulevez la clayette (2) et retirez-la de l'appareil (3). Veillez à ne pas endommager le joint de la porte.

Pour remettre la clayette en place, procédez de la même manière dans le sens inverse.

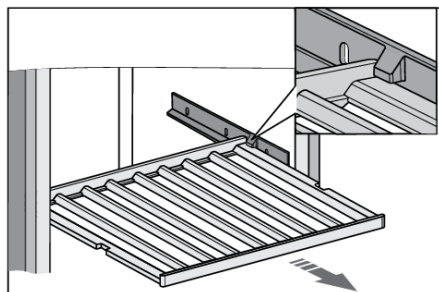

La clayette peut également être partiellement retirée de l'appareil. Les blocs sur les supports de clayette en plastique empêchent la clayette de se déployer complètement et de sortir, ce qui pourrait la faire tomber de l'appareil.

INFORMATION

Faites attention lorsque vous retirez l'étagère pendant qu'elle est chargée.

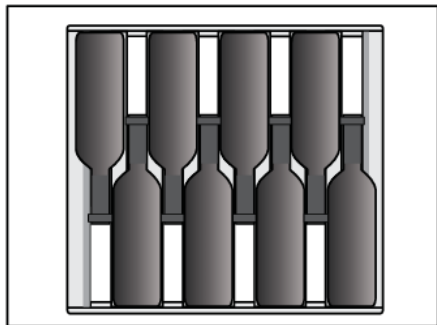

-💡- INFORMATION

Avant de commencer à ajouter des bouteilles à une clayette, vérifiez une fois de plus que la clayette est correctement placée sur les supports en plastique. Il est possible de placer jusqu'à 8 bouteilles format Bordeaux (0,75 l) sur chaque clayette en bois standard.

-💡- INFORMATION

Un taux d'humidité plus élevé à l'intérieur de l'appareil peut provoquer une légère déformation des pièces en bois, mais cela n'affecte pas leur fonctionnement.

Filtre à charbon (7)

L'air frais est aspiré à l'intérieur de l'appareil par un filtre à air à charbon actif. Cela garantit la fraîcheur, ainsi que l'absence de poussière et d'odeurs. Le ventilateur répartit ensuite l'air de manière homogène à l'intérieur de l'appareil.

Remplacez le filtre à air tous les 12 mois environ. Une notification s'affiche sur l'écran pour vous rappeler qu'il est temps de remplacer le filtre.

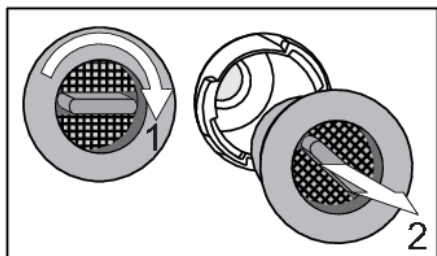

Pour remplacer le filtre à air :

1. Faites tourner le filtre dans le sens des aiguilles d'une montre (1) et retirez-le de l'appareil.
2. Insérez un nouveau filtre dans la fente du filtre, puis tournez le filtre dans le sens antihoraire jusqu'à ce qu'il s'enclenche.

-💡- INFORMATION

Le filtre à air au charbon peut être commandé comme un accessoire.

Pour plus d'informations, consultez votre revendeur Pelgrim local ou le site Internet Pelgrim de votre pays.

Porte en verre double vitrage avec filtre UV (8)

La porte en verre double vitrage est remplie d'argon (un gaz noble), ce qui rend l'appareil plus économe en énergie. Pour la meilleure protection possible contre la lumière du soleil qui peut nuire au processus de vieillissement du vin, un film UV supplémentaire est utilisé, arrêtant 99 % des rayons lumineux.

Capacité de l'appareil

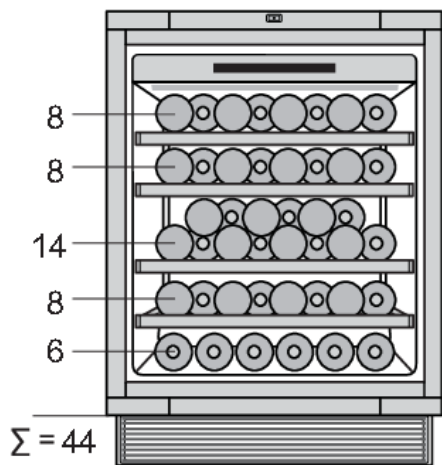

La configuration de base de l'appareil permet de stocker jusqu'à 44 bouteilles format Bordeaux.

Le nombre de bouteilles que vous pouvez charger sur chaque clayette est indiqué sur le dessin.

Fonctionnement

Affichage

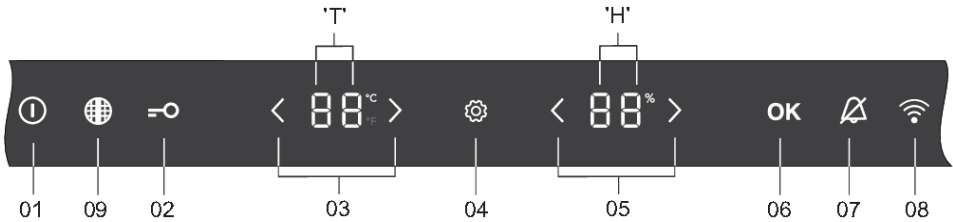

01	Touche Marche/Arrêt : <ul style="list-style-type: none">• une pression longue (2 secondes) pour activer ou désactiver l'appareil• une pression courte pour mettre l'appareil en veille ou pour supprimer le mode Veille
02	Touche Verrouillage des touches : pour verrouiller ou déverrouiller l'interface utilisateur (pression de 3 secondes)
03	Flèches Température : <ul style="list-style-type: none">• pour augmenter ou diminuer la température réglée• pour passer d'une option de menu à l'autre dans le MENU RÉGLAGES
04	Touche Réglage – pour accéder au MENU RÉGLAGES
05	Flèches Valeur – pour sélectionner le réglage ou la valeur souhaitée dans le MENU RÉGLAGES
06	Touche Confirmation – pour confirmer le réglage à partir du MENU RÉGLAGES
07	Touche Alarme – pour désactiver les alarmes
08	Touche Wi-Fi - raccourci pour accéder à CONNEXION RÉSEAU dans le MENU RÉGLAGES
09	Touche Filtre à charbon - raccourci pour accéder à SYSTÈME « Compte à rebours filtre à charbon » à l'intérieur du MENU RÉGLAGES
« T »	Écran température
« H »	Écran humidité



INFORMATION

Pour une réponse optimale, appuyez sur les touches avec la partie principale du bout de votre



Chaque fois que vous appuyez sur la touche, une courte tonalité est émise. Le volume du son de la touche peut être réglé dans le MENU RÉGLAGES.

L'intensité de l'éclairage des touches dépend de la disponibilité de certaines fonctions :

	Intensité de l'éclairage des touches avec porte fermée ou ouverte
Fonction non disponible	0 % : pas d'icône
Fonction disponible	50 % 
Fonction activée ou à activer	100 % : 

Premier branchement

INFORMATION

Lorsque l'appareil est branché pour la première fois ou après que l'appareil ait été déconnecté du réseau pendant une période plus longue, il est obligatoire d'attendre quatre heures avant de pouvoir activer l'appareil.

L'état par défaut de l'appareil est **Appareil-Arrêt**. Une fois l'appareil branché à l'alimentation électrique, il est toujours sur Arrêt. Pour indiquer que le cordon d'alimentation est branché à l'alimentation

électrique, la touche Marche/Arrêt clignote doucement  . **L'affichage reste inactif.**

Appareil-Marche est l'état de fonctionnement normal de l'appareil.

L'appareil est mis en marche par une pression de 2 secondes sur la touche Marche/Arrêt  .

L'appareil commence à refroidir à la température de consigne.

L'écran passe à l'affichage État, qui est comme la page « HOME » (Accueil) de l'appareil.

Toutes les fonctions et tous les modes de commandes fonctionnent selon ce qui a été défini dans le MENU RÉGLAGES. Dans MENU RÉGLAGES vous pouvez voir comment régler chacune d'entre elles et vous pouvez également le faire par le biais de l'application mobile (voir le chapitre « MENU RÉGLAGES »).

Affichage État : porte ouverte

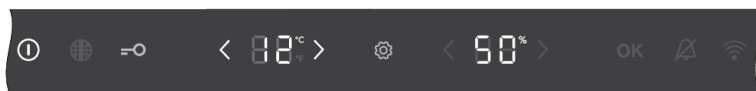

Affichage État : porte fermée



En appuyant à nouveau sur la touche Marche/Arrêt pendant 2 secondes, l'appareil est désactivé.

Réglage de la température

La température de consigne par défaut de l'appareil est de 12 °C. Cette température peut être modifiée instantanément dans l'affichage État, après la mise en marche de l'appareil.

La température du compartiment de l'appareil peut être réglée entre 5 °C et 20 °C.



En appuyant sur les touches fléchées, le point de consigne sur l'écran « T » change. A chaque pression, la température de consigne change de 1 °C vers le haut ou vers le bas. La température de consigne est enregistrée 2 secondes après la dernière pression sur la touche temp-haut ou temp-bas.

Lorsque la température de consigne la plus élevée est atteinte, la touche fléchée croissante est inactive et la pression suivante est ignorée.

La réaction inverse se produit lorsque la température de consigne la plus basse est atteinte.

Mise en veille de l'affichage de l'appareil

La mise en veille de l'affichage de l'appareil est un mode dans lequel l'écran fonctionne avec une consommation d'énergie optimale. Le système de refroidissement de l'appareil fonctionne normalement.

Activation de la mise en veille de l'affichage de l'appareil :

- par une courte pression sur la touche Marche/Arrêt  ,
- automatiquement, après un certain temps d'inactivité (temps de mise en veille). Elle peut être réglée dans le MENU RÉGLAGES.

Il ne peut pas être activé en cas d'erreurs détectées et en cas d'ouverture de la porte.

Si le mode Mise en veille de l'affichage de l'appareil est actif, il sera désactivé :

- en ouvrant la porte,
- en appuyant brièvement sur une touche quelconque,
- lorsque l'indication d'une erreur s'affiche sur l'écran,
- lorsque le capteur de proximité détecte un mouvement, exception : si dans MENU RÉGLAGES/ DÉTECTEUR DE PROXIMITÉ ET DE PORTE/ Changement d'affichage à/ Aucun changement n'est sélectionné.

Lorsque ce mode prend fin, l'appareil revient à l'affichage État.

Mode Verrouillage des touches

Lorsque le mode Verrouillage des touches est activé, il n'est pas possible d'éteindre l'appareil ou de modifier un paramètre. Le système de refroidissement de l'appareil fonctionne normalement. Les réglages peuvent être modifiés uniquement à partir de l'application mobile **ConnectLife**. Vos préférences sur le capteur de porte, l'éclairage et les actions d'affichage seront exécutées.

Activation du mode Verrouillage des touches :

- par une pression de 3 secondes sur la touche Verrouillage des touches  ,
- manuellement à partir de l'application mobile,
- automatiquement, après un certain temps d'inactivité. Il peut être réglé dans le MENU RÉGLAGES.

Affichage État : touche Verrouillage des touches active, porte ouverte



Si vous appuyez sur une autre touche, la touche Verrouillage des touches clignote rapidement, 2 fois. Toute pression sur une autre touche est ignorée.

Exception : Si l'une des alarmes est déclenchée, une pression courte sur la touche Alarme  annule l'alarme.

Désactivation du mode Verrouillage des touches :

- par une pression de 3 secondes sur la touche Verrouillage des touches  .
- manuellement à partir de l'application mobile.

Réglages de verrouillage

Cette fonction de l'application ConnectLife offre des options de verrouillage étendues pour le verrouillage à clé de l'appareil. L'état par défaut dans l'application ConnectLife est « Non actif ». Ces réglages de verrouillage ne peuvent être utilisés que lorsque le verrouillage à clé de l'appareil est activé manuellement ou automatiquement (à partir du menu Réglages ou de la même application ConnectLife). Si le verrouillage à clé de l'appareil est activé, aucun paramètre de verrouillage ne sera activé. En revanche, si le verrouillage à clé est désactivé, tous les paramètres de verrouillage étendues seront désactivés.

Les paramètres de verrouillage se composent de deux fonctions : notification de porte et alarme de porte. Ces fonctions peuvent être activées séparément, afin que l'une puisse être activée et l'autre désactivée, ou pour que les deux soient activées.

Notification de porte

La notification de porte est un message de notification que vous recevrez dans votre appareil intelligent lorsque la porte est ouverte.

Alarme de porte

L'alarme de porte est une alarme sonore qui se déclenche lorsque la porte s'ouvre, pour que vous puissiez entendre lorsque l'appareil est utilisé.

Pour arrêter cette alarme, fermez la porte ou appuyez sur la touche de verrouillage à clé pendant 3 secondes pour désactiver le verrouillage à clé. N'oubliez pas que la désactivation du verrouillage à clé désactive tous les paramètres de verrouillage. Vous ne pouvez donc réactiver l'alarme de porte que dans l'application ConnectLife.

En cas de panne de courant, les paramètres de verrouillage restent actifs lorsque l'appareil est remis sous tension.

Alarmes

Veuillez également consulter le chapitre « Trucs et astuces » pour en savoir plus sur les causes possibles de chaque alarme particulière.

Alarme Température

L'alarme Température retentit lorsque la température dans l'appareil est hors plage, pendant 3 heures, constamment. Cela signifie 3 °C au-dessus ou 3 °C en dessous de la température de consigne.



La touche Alarme



et la température du point de consigne

clignotent.

INFORMATION

Chaque fois que l'appareil est remis en marche, il faut un certain temps jusqu'à ce que la température correcte soit atteinte. Pour cette raison, l'alarme est désactivée pendant les 6 premières heures après la mise en marche de l'appareil pour éviter l'activation inutile de l'alarme. Chaque fois que la porte est fermée, l'alarme Température est bloquée pendant 3 heures.

Arrêt de l'alarme :

Une pression courte sur la touche Alarme arrête le son de l'alarme, la touche Alarme n'est plus allumée. La température du point de consigne continue de clignoter tant que la température est toujours hors plage. Si la température est dans la plage et que l'alarme Température est active, elle est automatiquement annulée.

Contrôle de l'humidité

Le contrôle de l'humidité peut être (dés)activé dans le MENU PARAMÈTRES. S'il est réglé sur « OFF », alors le taux d'humidité n'est plus contrôlé (ni dans l'appareil ni dans l'application mobile). L'affichage « H » n'affiche aucune valeur et les notifications d'alarme d'humidité et de remplissage du stabilisateur d'humidité sont automatiquement désactivées.

L'alarme Humidité retentit lorsque la valeur moyenne sur 7 jours de l'humidité du compartiment est inférieure à 40% ou supérieure à 80%, pendant 7 jours en permanence.



La touche Alarme

s'allume et l'alarme retentit. Si vous appuyez sur l'icône Alarme, l'alarme



disparaît. La valeur Humidité clignote rapidement



INFORMATION

Chaque fois que l'appareil est mis en marche, il faut un certain temps pour que l'humidité correcte soit atteinte. Pour cette raison, l'alarme est désactivée pendant les 24 premières heures suivant la mise en marche de l'appareil afin d'éviter toute activation inutile de l'alarme. Chaque fois que la porte est fermée, l'alarme Humidité est bloquée pendant 6 heures.

Si la température de consigne est modifiée, l'alarme d'humidité est bloquée jusqu'à ce que la température de l'appareil se stabilise.

Si la température de consigne est réglée à 16 °C ou au-dessus, l'alarme d'humidité est ignorée.

Arrêt de l'alarme :

Une pression courte sur la touche Alarme empêche l'alarme de sonner, la touche Alarme n'est plus allumée.

La valeur Humidité continue à clignoter tant que l'humidité est toujours hors plage.

Si le taux d'humidité se rétablit entre 40 % et 80 % et que l'alarme d'humidité est active, celle-ci s'annule automatiquement.

Notification de recharge de stabilisateur d'humidité

Un jeu d'accessoires pour stabilisateur d'humidité n'étant pas inclus dans l'équipement de l'appareil, l'état par défaut de la notification de recharge du stabilisateur d'humidité est « OFF ». Si vous achetez un jeu d'accessoires pour stabilisateur d'humidité, la notification de recharge du stabilisateur d'humidité peut être réglée sur « ON », dans le MENU PARAMÈTRES.

Si vous achetez un jeu d'accessoires pour stabilisateur d'humidité, l'appareil peut vous avertir lorsque le stabilisateur d'humidité doit être rechargé. La notification de recharge du stabilisateur d'humidité commence lorsque la valeur moyenne sur 7 jours du taux d'humidité du compartiment se situe entre 40 % et 50 % pendant 7 jours consécutifs. Ainsi, vous n'avez pas à vous rappeler de le vérifier et cela peut également contribuer à prévenir le déclenchement de l'alarme d'humidité.



La touche d'alarme

et la valeur d'humidité



clignotent lentement. Aucun son

d'alarme n'est émis.



INFORMATION

Chaque fois que l'appareil est mis en marche, il faut un certain temps pour que l'humidité correcte soit atteinte. Pour cette raison, la notification est désactivée pendant les 24 premières heures suivant la mise en marche de l'appareil afin d'éviter toute activation inutile de la notification. Chaque fois que la porte est fermée, la notification Humidité est bloquée pendant 6 heures.

Si la température de consigne est modifiée, l'alarme d'humidité est bloquée jusqu'à ce que la température de l'appareil se stabilise.

Arrêt de la notification :

Une brève pression sur la touche Alarme annule la notification de remplissage du stabilisateur d'humidité ; la touche Alarme ne s'allume plus, mais le taux d'humidité continue de clignoter jusqu'à ce qu'il se situe entre 50 % et 80 %.

Si le taux d'humidité se rétablit entre 50 % et 80 % et que la notification de remplissage du stabilisateur d'humidité est active, celle-ci s'annulera automatiquement.

Alarme signalant qu'une porte est ouverte



L'alarme de porte se déclenche et la touche Alarme clignote pendant plus de 3 minutes sans intervention de l'utilisateur.

Une pression brève sur n'importe quelle touche arrête l'alarme sonore et le clignotement de la touche d'alarme. Si vous ne fermez pas la porte, l'alarme se remet en marche après 5 minutes.

La fermeture de la porte arrête l'alarme.

Alarme Température élevée en cas de panne de courant

Si l'alimentation électrique à laquelle l'appareil est branchée fait défaut ou tombe en panne, l'appareil cesse de refroidir et la température à l'intérieur du compartiment peut être affectée.

L'alarme de panne de courant est conçue pour signaler, une fois le courant rétabli et l'appareil sous tension, que la température à l'intérieur du compartiment est hors plage. Si la température n'est pas hors plage, l'alarme de panne de courant ne se déclenche pas. Si l'appareil se trouve dans un endroit peu fréquenté ou si vous êtes absent pendant une longue période, cette alarme vous permettra de savoir, une fois l'appareil remis en marche, que la température des bouteilles a pu changer.



L'alarme retentit et un « PF » clignote sur les écrans « T » et « H ».

Arrêt de l'alarme :

Appuyez brièvement sur la touche d'alarme pour que l'alarme cesse de retentir.

Ensuite, la température et l'humidité mesurées sont données sur les écrans « T » et « H ».

Si vous appuyez à nouveau sur la touche Alarme, l'alarme sera annulée. La température et le niveau d'humidité du point de consigne du compartiment seront indiqués sur les écran « T » et « H ».



INFORMATION

Lorsque l'alarme **Température élevée en cas de panne de courant** est annulée, l'**alarme Température** peut être toujours active. Dans ce cas, l'alarme se comporte comme **une alarme Température**.

MENU RÉGLAGES

Comme l'appareil dispose de nombreuses options de réglage, un système de menus a été défini pour permettre l'accès à tous les réglages. Par défaut, tous les réglages sont déjà définis, il n'est donc pas nécessaire de passer par le MENU RÉGLAGES. Mais il est possible d'adapter les réglages de l'appareil à vos préférences.

Accéder au MENU RÉGLAGES

Vous pouvez accéder au MENU RÉGLAGES en appuyant brièvement sur la touche de réglage .

La première option du MENU RÉGLAGES s'affiche.



Logique de base



NOM DU GROUPE	Option du MENU	Les réglages et valeurs correspondants seront affichés
		<i>Les options et les valeurs sont expliquées.</i>

L'écran Température « T » sera utilisé pour représenter le NOM DU GROUPE des options de menu et l'**option de MENU** toute seule. Il existe 8 groupes d'options de menu : GÉNÉRAL, SONS, AFFICHAGE, LUMIÈRE, CAPTEUR DE PORTE, MODE NUIT, CONNEXION RÉSEAU, SYSTÈME.

L'écran Humidité « H » est utilisé pour représenter les réglages et les valeurs qui peuvent être sélectionnés. Le nombre et le type de réglages possibles varient selon l'option de menu.



Les flèches peuvent être utilisées pour basculer entre les **options MENU**

Les flèches peuvent être utilisées pour sélectionner le réglage ou la valeur préférée.

Exemple

Nous allons utiliser la première option du MENU RÉGLAGES comme exemple :



Le premier « A » représente le groupe d'options de MENU : GÉNÉRAL.

Le deuxième « A » représente l'**option de Menu** : unité Température.

En appuyant sur la touche fléchée située à droite de l'écran « H », vous passez de « C », qui représente les °C, à « F », qui représente les °F.



Si la touche de confirmation n'est pas allumée, le réglage visible est activé.

En appuyant sur la touche fléchée à droite de l'écran « T » pour accéder à l'**option** suivante du **MENU**.

Quitter le MENU RÉGLAGES

Vous pouvez quitter le MENU RÉGLAGES en appuyant brièvement sur la touche de réglage  .

Le menu de réglage se termine automatiquement après 5 minutes sans intervention de l'utilisateur.

INFORMATION

Si le MENU RÉGLAGES est actif, les indications d'alarme (sonores et visuelles), les notifications d'erreur et les notifications du filtre à charbon ne sont pas actives, elles seront activées dès que le MENU RÉGLAGES est fermé.

Le MENU RÉGLAGES n'est pas réactivé lorsque, après une panne, le courant est rétabli ou lorsque l'appareil passe de l'état Appareil-Arrêt à l'état Appareil-Marche.



















En cas de panne de courant, une fois le courant rétabli, vos réglages seront réglés sur les valeurs qui existaient avant la coupure de l'alimentation.

Tableau MENU RÉGLAGES









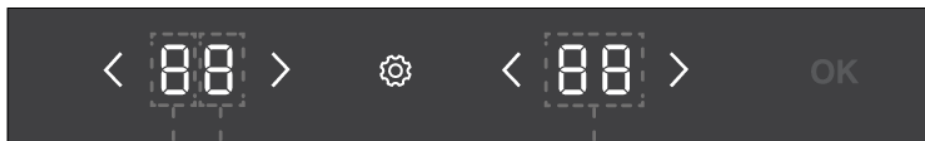





















GÉNÉRALITÉS 	Unité de température 	Sélectionnez l'unité de température : de °C à °F
	Temps heures 	Sélectionnez le temps en heures : de 00 à 23 heures
	Temps minutes 	Sélectionnez le temps en minutes : de 00 à 59 minutes
	Date jour 	Sélectionnez le jour : de 01 à 31 jours
	Date mois 	Sélectionnez le mois : de 01 à 12 mois
	Date année 	Sélectionnez l'année : de 00 à 99































SONS 	Sons généraux 	Sélectionnez le volume souhaité :  de 0 à 5 	
	Sons d'alarme 	Sélectionnez le volume souhaité :  de 1 à 5 	
	Sons des touches 	Sélectionnez le volume souhaité :  de 0 à 5 	
AFFICHAGE 	Temps de veille 	Temps d'inactivité après lequel l'affichage passe en mode veille :	
			1 minute
			5 minutes
			15 minutes
			30 minutes
			60 minutes
			12 heures











ÉCLAIRAGE 	Vous trouverez des explications sur les modes d'éclairage dans le chapitre « Éclairage LED ».														
	Mode Ambient Kelvin 	Sélectionnez les deux premiers chiffres de la valeur Kelvin :  de 2700 à 5000 Kelvin 													
	Mode Ambient Intensité 	Sélectionnez l'intensité lumineuse :  de 0 à 99 													
	ACTIVÉ pendant 	Combien de temps l'armoire sera-t-elle allumée en mode Ambient :													
		<table border="1"> <tr> <td></td> <td>1 minute</td> </tr> <tr> <td></td> <td>5 minutes</td> </tr> <tr> <td></td> <td>15 minutes</td> </tr> <tr> <td></td> <td>30 minutes</td> </tr> <tr> <td></td> <td>60 minutes</td> </tr> <tr> <td></td> <td>90 minutes</td> </tr> <tr> <td></td> <td>toujours</td> </tr> </table>		1 minute		5 minutes		15 minutes		30 minutes		60 minutes		90 minutes	
	1 minute														
	5 minutes														
	15 minutes														
	30 minutes														
	60 minutes														
	90 minutes														
	toujours														





















ÉCLAIRAGE 	Mode Fonctionnel Kelvin 	Sélectionnez les deux premiers chiffres de la valeur Kelvin :  de 2700 à 5000 Kelvin 													
	Mode Fonctionnel Intensité 	Sélectionnez l'intensité lumineuse :  de 0 à 99 													
	ACTIVÉ pendant 	Combien de temps l'armoire sera-t-elle allumée en mode Fonctionnel : <table border="1" style="width: 100%; border-collapse: collapse;"> <tr> <td style="text-align: center;"></td> <td>1 minute</td> </tr> <tr> <td style="text-align: center;"></td> <td>5 minutes</td> </tr> <tr> <td style="text-align: center;"></td> <td>15 minutes</td> </tr> <tr> <td style="text-align: center;"></td> <td>30 minutes</td> </tr> <tr> <td style="text-align: center;"></td> <td>60 minutes</td> </tr> <tr> <td style="text-align: center;"></td> <td>90 minutes</td> </tr> <tr> <td style="text-align: center;"></td> <td>toujours</td> </tr> </table>		1 minute		5 minutes		15 minutes		30 minutes		60 minutes		90 minutes	
	1 minute														
	5 minutes														
	15 minutes														
	30 minutes														
	60 minutes														
	90 minutes														
	toujours														











CAPTEUR DE PORTE 	Porte ouverte – changement d'éclairage 	Lors de l'ouverture de la porte, l'éclairage passe à : Pas de lumière  Mode Ambient  Mode Fonctionnel 
	Porte fermée – changement d'éclairage 	Lorsque la porte est fermée, l'éclairage passe à : Pas de lumière  Mode Ambient  Mode Fonctionnel 

















<p>MODE NUIT*</p> 	<p>Le mode Nuit atténue la lumière pendant une durée déterminée.</p>	
	<p>État du mode Nuit</p> 	<p>Le mode Nuit peut être activé ou désactivé :  Activé ou désactivé  Si le mode Nuit est activé, les réglages associés sont disponibles.</p>
	<p>Heures de début</p> 	<p>Réglez les heures de début du mode Nuit :  de 00 à 23 heures </p>
	<p>Minutes de l'heure de début</p> 	<p>Réglez les minutes de l'heure de début du mode Nuit :  de 00 à 59 minutes </p>
	<p>Heures de fin</p> 	<p>Réglez les heures de fin du mode Nuit :  de 00 à 23 heures </p>
	<p>Minutes de l'heure de fin</p> 	<p>Réglez les minutes de l'heure de fin du mode Nuit :  de 00 à 59 minutes </p>
	<p>Gradation éclairage</p> 	<p>Sélectionnez l'intensité lumineuse du mode Nuit : :  de 0 à 99 </p>















CONNEXION AU RÉSEAU 	État du WLAN 	Le WLAN peut être activé ou désactivé :  WLAN activé  WLAN désactivé
	Activez le réseau sans fil de l'appareil pour une utilisation optimale de celui-ci, en combinaison avec notre application ConnectLife .	
Vous trouverez des explications sur la configuration de la connexion dans le chapitre « Configuration de la connexion ».		
	Configuration de la connexion 	La configuration de la connexion peut être activée :  Configuration de la connexion activée, appuyez sur  pour confirmer  Les deux clignotent pendant la configuration 
La configuration se termine automatiquement si la connexion s'est déroulée correctement ou après 3 minutes. Veuillez suivre les étapes du chapitre « Configuration de la connexion ».		









CONNEXION AU RÉSEAU 	Appairage de l'appareil 	<p>L'appairage de l'appareil peut être activé :</p> <p> Appairage de l'appareil activé , appuyez sur  pour confirmer</p> <p> Les deux clignotent pendant l'appairage </p> <p>Le processus se termine automatiquement si l'appairage a réussi ou après 3 minutes. L'appareil peut être appairé à un compte utilisateur (supplémentaire). Reportez-vous à l'application pour plus d'instructions.</p>
	Tout désappairer 	<p>Tout désappairer peut être activé :</p> <p> Désappairage de l'appareil activé , appuyez sur  pour confirmer</p> <p> Vous êtes sûr ? Si OUI, appuyez sur  pour confirmer</p> <p>Le processus se termine automatiquement si le désappairage a réussi ou après 1 minute.</p>
	Commande à distance 	<p>La télécommande peut être activée ou désactivée :</p> <p> Télécommande activée</p> <p> Télécommande désactivée</p> <p>La télécommande doit être activée pour pouvoir régler l'appareil à partir de comptes d'utilisateurs appairés.</p>









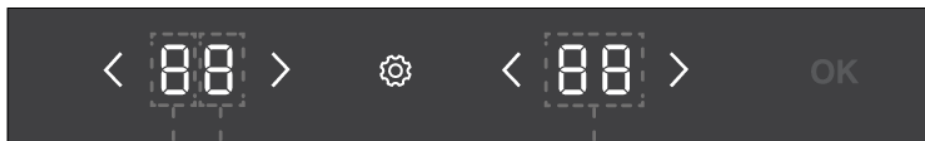

















SYSTÈME 	Mode Verrouillage des touches 	Le verrouillage des touches est activé automatiquement après :
		 5 minutes
		 15 minutes  30 minutes  60 minutes  jamais
	Contrôle de l'humidité 	Le contrôle de l'humidité peut être (dés)activé : (Cela active ou désactive le contrôle de l'humidité et l'alarme.)  Contrôle de l'humidité activé  Contrôle de l'humidité désactivé Si le taux d'humidité est réglé sur « On » (activé), les réglages associés seront disponibles.
	Notification de recharge du stabilisateur d'humidité 	Lorsque l'appareil est doté d'un stabilisateur d'humidité, vous pouvez activer cette notification pour recevoir des rappels de remplissage :  Notification de recharge du stabilisateur d'humidité activée  Notification de recharge du stabilisateur d'humidité désactivée





















		Vous trouverez des explications sur le filtre à charbon dans le chapitre « Filtre à charbon compte à rebours et notification ».	
SYSTÈME 	Compte à rebours du filtre à charbon 	Durée de vie du filtre à charbon en jours :	
			Premier chiffre du nombre à 3 chiffres
			Deuxième et troisième chiffre du nombre à 3 chiffres
	La durée de vie du filtre à charbon est de 365 jours. Le compte à rebours indique, le nombre de jours restants avant le compte à rebours. Si un « moins » est devant le premier chiffre, le nombre indique les jours après la date d'expiration.		
	RÉINITIALISATION du filtre à charbon 	Durée de vie du filtre à charbon RÉINITIALISÉE après son remplacement :	
			RÉINITIALISÉE, appuyez sur  pour confirmer



SYSTÈME 	Notification de filtre à charbon 	Réglez le nombre de jours avant la fin du compte à rebours, lorsque vous souhaitez recevoir une notification :											
		<table border="1"> <tr> <td style="text-align: center;"></td> <td>aucune notification</td> </tr> <tr> <td style="text-align: center;"></td> <td>le jour même</td> </tr> <tr> <td style="text-align: center;"></td> <td>1 jour à l'avance</td> </tr> <tr> <td style="text-align: center;"></td> <td>7 jours à l'avance</td> </tr> <tr> <td style="text-align: center;"></td> <td>15 jours à l'avance</td> </tr> <tr> <td style="text-align: center;"></td> <td>30 jours à l'avance</td> </tr> </table>		aucune notification		le jour même		1 jour à l'avance		7 jours à l'avance		15 jours à l'avance	
	aucune notification												
	le jour même												
	1 jour à l'avance												
	7 jours à l'avance												
	15 jours à l'avance												
	30 jours à l'avance												
	Mode DÉMO 	Le mode DÉMO peut être activé ou désactivé :  DÉMO activé, appuyez sur  pour confirmer  DÉMO désactivé, appuyez sur  pour confirmer <i>Le fonctionnement de l'appareil sera désactivé. L'affichage, la lumière, les sons et le capteur de porte seront actifs à des fins de démonstration.</i>											



SYSTÈME 	Mode Sabbat* 	<p>Vous trouverez des explications sur le mode Sabbat au chapitre « Mode Sabbat ».</p> <p>Le mode Sabbat peut être activé ou désactivé :</p> <p> Mode Sabbat activé, appuyez sur  pour confirmer</p> <p> Mode Sabbat désactivé, appuyez sur  pour confirmer</p> <p><i>L'appareil continuera à fonctionner, mais les fonctions supplémentaires comme l'éclairage, l'affichage, les sons, les alarmes et le capteur de porte seront désactivés pendant 72 heures.</i></p> <p>Pour désactiver le mode Sabbat, appuyez sur  pendant 3 secondes.</p>
	Mode ECO* 	<p>Vous trouverez des explications sur le mode ECO dans le chapitre « Mode ECO ».</p> <p>Le mode ECO peut être activé ou désactivé :</p> <p> Mode ECO activé, appuyez sur  pour confirmer</p> <p> Mode ECO désactivé, appuyez sur  pour confirmer</p> <p><i>Le mode Éco démarrera 5 minutes après l'activation. L'appareil continuera à fonctionner, mais d'autres fonctions seront désactivées : éclairage, affichage, mais aussi capteur de proximité et de porte.</i></p> <p>Appuyez sur  pour activer temporairement l'affichage. Après 5 minutes d'inactivité de l'écran, le mode ECO est activé automatiquement.</p>
	RÉINITIALISER aux réglages usine 	<p>L'appareil peut être réinitialisé aux réglages d'usine :</p> <p> RÉINITIALISÉE, appuyez sur  pour confirmer</p> <p> Vous êtes sûr ? Si OUI, appuyez sur  pour confirmer</p>



		<i>Si vous confirmez RÉINITIALISER, tous les réglages personnels et les données stockées seront perdus.</i>
--	--	-------------------------------------------------------------------------------------------------------------

Fonction Wi-Fi



La cave à vin climatique atteint son plein potentiel lorsqu'elle est connectée au cloud, car tout peut être commandé et surveillé par l'application mobile **ConnectLife** sur votre appareil intelligent. En choisissant de la télécommander à partir de votre appareil, il est plus facile de naviguer dans le MENU DES RÉGLAGES, par exemple, et d'accéder à des fonctions qui ne sont pas disponibles sur l'interface de l'appareil, comme la commande de l'interrupteur d'éclairage, entre autres. Les valeurs de température et d'humidité sont reprises en temps réel. La température dans le compartiment peut également être modifiée dans l'application, de sorte que la porte peut rester fermée.

1. Application mobile

Tout d'abord, téléchargez l'application mobile avec votre appareil intelligent et créez un compte utilisateur. Elle est disponible sur Google Play et App Store.

2. Activation du Wi-Fi :

- directement, en appuyant pendant 2 secondes sur la touche Wi-Fi .
- ou accédez à ÉTAT WLAN dans CONNEXION RÉSEAU dans le MENU RÉGLAGES.

Icône Wi-Fi	Module Wi-Fi	Service cloud	Commande à distance
Pas d'icône	Arrêt	Arrêt	Arrêt
	Marche	Non connecté	(-)
	Marche	Connecté	Arrêt

3. Configuration de la connexion

Une fois le module Wi-Fi activé, l'appareil est prêt à se connecter à l'application mobile.

Icône Wi-Fi	Module Wi-Fi	Service cloud	Commande à distance
	Marche	Connecté	Arrêt

La configuration se termine automatiquement si la connexion est réussie ou si, après 3 minutes, la connexion n'a pas encore été établie.

4. Jumelage de votre appareil

Une fois que vous êtes connecté avec succès au service cloud, l'option de jumelage est déclenchée automatiquement. L'appareil sera jumelé à votre compte d'utilisateur de l'application intelligente.

Vous pouvez jumeler plusieurs comptes d'utilisateur, ce qui vous permet d'avoir plus d'un appareil intelligent connecté à la cave à vin climatique.

Ce n'est que sur votre appareil intelligent que vous pouvez voir si le jumelage a réussi.

La fonction de jumelage se termine automatiquement si la connexion de jumelage sur le cloud est réussie ou si, après 3 minutes, la connexion de jumelage n'a pas été établie avec succès sur le cloud.

5. Télécommande

Une fois que vous avez réussi à jumeler un utilisateur à la cave à vin climatique, l'appareil est prêt à être utilisé à partir de l'application mobile.

Icône Wi-Fi	Module Wi-Fi	Service cloud	Commande à distance
	Marche	Connecté	Activé

6. Suppression du jumelage

En déclenchant cette option, l'appareil supprime tous les comptes utilisateurs jumelés. Les données et les paramètres enregistrés restent les mêmes dans l'appareil.

La fonction de suppression du jumelage se termine automatiquement si le processus de suppression du jumelage sur le nuage a réussi ou si, après une minute, la suppression du jumelage sur le cloud n'a pas réussi.

7. Désactiver le Wi-Fi :

Lorsque vous souhaitez arrêter de faire fonctionner et de surveiller l'appareil à distance, vous pouvez désactiver le module Wi-Fi de la même manière que vous l'avez activé :

- directement, en appuyant pendant 2 secondes sur la touche Wi-Fi  .
- ou accédez à ÉTAT WLAN dans CONNEXION RÉSEAU dans le MENU RÉGLAGES.

Lorsque le module Wi-Fi est désactivé, vous ne pouvez pas utiliser l'application mobile. Toutefois, cela ne signifie pas que vous devrez répéter le processus de jumelage la prochaine fois que vous réactiveriez le module Wi-Fi. Au contraire, l'ensemble du processus sera automatique. Si la connexion entre l'appareil et le mobile ne peut pas être établie, laissez-lui un peu de temps ou supprimez le jumelage de votre appareil intelligent et procédez à un nouveau jumelage. Si le problème persiste, contactez le service clientèle.

En cas de coupure de courant, l'état du module Wi-Fi est sauvegardé. Lorsque le courant est rétabli, il sera le même qu'avant la déconnexion.

Mise à jour du logiciel

Le logiciel de la cave à vin climatisée peut être mis à jour (par exemple, mises à jour de fonctions améliorées ou mises à jour de sécurité utiles). Cela nécessite que la cave à vin climatisée soit connectée au cloud.

Avec l'application mobile **ConnectLife**, vous pouvez recevoir des notifications lorsque des mises à jour logicielles pour l'appareil sont disponibles, mais uniquement lorsqu'un compte utilisateur est jumelé à l'appareil. Si le jumelage n'a pas encore été effectué, veuillez passer au chapitre Fonctionnement, MENU PARAMÈTRES, CONNEXION RÉSEAU de groupe.

Les mises à jour ne peuvent être déclenchées qu'à partir de l'application mobile. Lorsqu'une nouvelle mise à jour logicielle est disponible, l'application mobile vous enverra une notification. Dans l'application mobile, une notification apparaîtra à l'écran, vous indiquant que la nouvelle mise à jour logicielle est disponible. Cette notification vous donnera un accès direct au processus de mise à jour. Merci de suivre les instructions.

L'écran de la cave à vin climatisée affiche  « T » et  « H » pendant le téléchargement et l'installation de la mise à jour.

Pendant le processus de mise à jour, l'appareil ne peut pas être utilisé. Assurez-vous que l'alimentation électrique et la connexion Wi-Fi sont stables. Le processus de mise à jour peut prendre entre 1 et 5 minutes. Si la connexion réseau est mauvaise, cela peut prendre plus de temps. Il se peut que l'appareil ne réponde pas pendant la mise à jour. C'est tout à fait normal.

INFORMATION

Avec la mise à jour du logiciel, l'interface utilisateur peut également changer. Il est donc possible que les manuels d'utilisation ne reflètent pas les dernières modifications. Pour la dernière version des manuels d'utilisation, veuillez vérifier votre application ConnectLife.

En cas d'échec du processus, la cave à vin climatisée devrait fonctionner normalement avec la version précédente du logiciel. Essayez de déclencher à nouveau le processus de mise à jour du logiciel. Si le processus continue à échouer, contactez le service après-vente pour obtenir de l'aide.

Si l'appareil ne répond pas après le processus de mise à jour, veuillez attendre un certain temps, il se peut que l'appareil soit encore en cours de mise à jour. Si vous n'obtenez toujours pas de réponse après plusieurs heures, contactez le service après-vente pour obtenir une assistance supplémentaire.

Compte à rebours et notification du filtre à charbon

Lorsque l'appareil est mis en marche pour la première fois, le compte à rebours du filtre à charbon est réglé sur 365.

Toutes les 24 heures, lorsque l'appareil est branché à l'alimentation électrique, un jour est déduit.

En cas de panne de courant, la valeur de la durée de vie du filtre à charbon est sauvegardée. Lorsque le courant est rétabli, elle sera la même qu'avant la déconnexion.

Si vous changez le paramètre de l'heure ou de la date, cela n'affectera pas le compte à rebours du filtre à charbon.

En appuyant 2 secondes sur la touche Filtre à charbon  , vous êtes redirigé dans le MENU RÉGLAGES vers la durée de vie du filtre à charbon. L'écran « H » indique la valeur de la durée de vie du filtre à charbon.

Lorsque le réglage de notification du filtre à charbon est atteint, la touche du filtre à charbon  s'allume.

Lorsque le compte à rebours du filtre à charbon est = 0, « 0 » clignote sur l'écran **H**.

Lorsque le compte à rebours du filtre à charbon est terminé, la touche du filtre à



charbon clignote.

Après avoir remplacé le filtre, vous devez réinitialiser la durée de vie du filtre à charbon.

Mode Sabbat

Le mode Sabbat est activé pendant 72 heures directement après l'activation. Toutes les fonctions lumineuses et l'écran seront temporairement désactivés. Le système de refroidissement fonctionne normalement. Le mode Sabbat sera activé chaque semaine à la même heure du même jour.

La phase active du mode Sabbat se termine :

- automatiquement 72 heures après l'activation,
- par une pression de 3 secondes sur la touche Verrouillage des touches  .

Si une erreur se produit pendant le mode Sabbat, elle ne sera pas affichée tant que le mode Sabbat n'aura pas été désactivé.

* Le mode Sabbat actif a priorité sur le mode ECO et le mode Nuit pour un maximum de 72 heures.

Mode ECO

En mode ECO, l'appareil fonctionne avec les réglages optimaux : seule la touche Marche/Arrêt  est active. Le système de refroidissement de l'appareil fonctionne normalement.

En cas d'erreur détectée, le mode ECO prend fin. L'appareil revient à l'affichage État. Après 5 minutes d'inactivité, le mode ECO est à nouveau activé.

Entretien

Dégivrage de l'appareil

- L'armoire à vin est automatiquement dégivrée. Les gouttes d'eau s'écouleront par une ouverture dans la paroi arrière dans un plateau placé au-dessus du compresseur, d'où elles s'évaporeront.

Nettoyage de l'appareil



ATTENTION !

Éteignez l'appareil et retirez la fiche de la prise avant de commencer à le nettoyer.



ATTENTION !

N'utilisez pas de produits de nettoyage abrasifs, car ils peuvent endommager la surface.



ATTENTION !

Ne retirez pas la plaque signalétique située à l'intérieur de l'appareil. La plaque signalétique contient des informations dont vous avez besoin en cas de réparation.

- Avant le nettoyage, retirez les bouteilles de l'appareil et rangez-les dans un endroit froid.
- Nettoyez régulièrement l'intérieur de l'appareil à l'eau tiède. Si nécessaire, ajoutez à l'eau un détergent neutre ou un détergent spécial pour réfrigérateur. Utilisez un chiffon doux pour nettoyer toutes les surfaces. Essuyez les pièces nettoyées avec un chiffon humidifié à l'eau claire et séchez-les soigneusement.
- Ne lavez pas les pièces de l'appareil dans un lave-vaisselle, car elles peuvent être endommagées.
- Enlevez immédiatement les taches sur les parties en bois pour éviter qu'elles ne s'incrustent dans le bois. Nettoyez les pièces en bois avec un chiffon humide. Assurez-vous que le bois n'est pas trop humide et laissez les pièces sécher complètement avant de les remettre dans l'armoire à vin.

Remarque : le bois est un matériau naturel. Par conséquent, certaines taches (en particulier celles du vin rouge) peuvent être difficiles à enlever.

Ces taches peuvent être éliminées en frottant doucement le bois avec un papier de verre très fin, puis en traitant la partie poncée avec de l'huile de bois. La substance utilisée pour traiter le bois doit être sans danger pour le contact alimentaire.

- Nettoyez la porte vitrée avec un nettoyant pour vitres approprié.
- Nettoyez le joint d'étanchéité à l'eau tiède, puis essuyez-le avec un chiffon doux et séchez-le soigneusement.
- Nettoyez régulièrement (à l'aide d'un aspirateur) les fentes de ventilation sur les côtés et à l'arrière de l'appareil. L'accumulation de poussière sur les fentes d'aération peut entraîner une augmentation de la consommation d'énergie.



ATTENTION !

Si vous ne comptez pas utiliser l'appareil pendant une longue période, éteignez-le et débranchez-le du réseau électrique. Videz et nettoyez l'appareil, puis laissez la porte entrouverte. Cela empêchera l'apparition de moisissures à l'intérieur de l'appareil.

Inversion du sens d'ouverture de la porte

Le sens d'ouverture de la porte de l'appareil peut être inversé.

Le changement de direction d'ouverture de la porte ne doit être effectué que par un professionnel qualifié.

Pour inverser le sens d'ouverture de la porte en toute sécurité, au moins trois personnes doivent effectuer la procédure décrite ci-dessous. La porte pèse environ 9,0 kg.

Débranchez l'appareil du secteur avant d'inverser le sens d'ouverture de la porte. Cela réinitialisera le capteur de porte. Branchez l'appareil au secteur après avoir inversé le sens d'ouverture de la porte.



ATTENTION !

Pour éviter d'endommager le sol, utilisez un tapis de sol ou une autre protection appropriée sur le sol devant l'appareil. Prévoyez également un endroit approprié où vous placerez temporairement la porte pendant la procédure.

Veillez à ne pas endommager le joint de la porte. Un joint endommagé aura un effet négatif sur le fonctionnement de l'appareil.



ATTENTION !

La charnière à fermeture automatique pourrait se fermer et endommager vos doigts. Soyez donc particulièrement prudent.

Outils nécessaires :

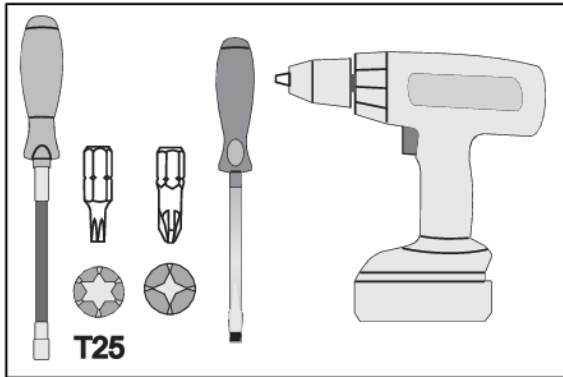

Pour inverser le sens d'ouverture de la porte, procédez comme suit :

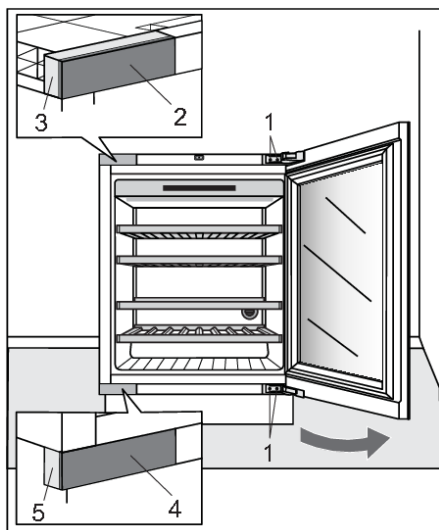

1. Ouvrez la porte de l'appareil.
 1. Vis de la charnière
 2. Couvercle de boîtier de charnière supérieure
 3. Boîtier de charnière supérieure
 4. Couvercle de boîtier de charnière inférieure
 5. Boîtier de charnière inférieure

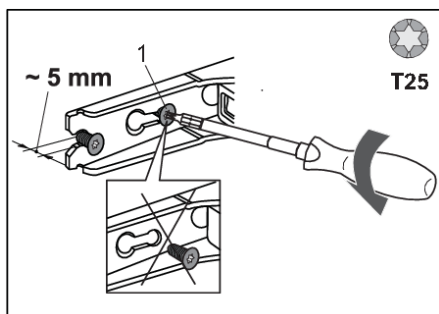

2. Dévissez partiellement (de 5 mm maximum) les vis des charnières (1) en haut et en bas. Ne dévissez pas complètement les vis. De cette façon, la porte restera en contact avec le boîtier.

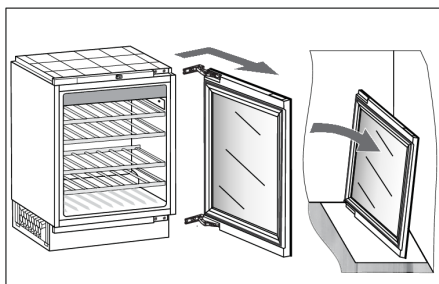

3. Retirez la porte, avec ses charnières, en la déplaçant dans le sens indiqué par la flèche. Placez soigneusement la porte sur la surface préparée à cet effet.

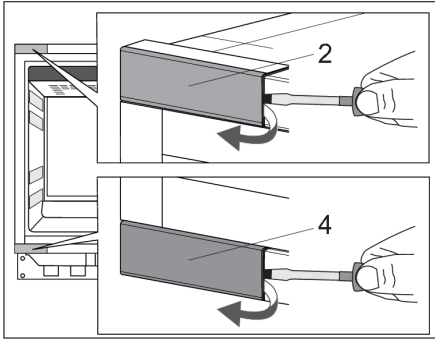

4. Retirez délicatement les couvercles des boîtiers de charnière supérieure (2) et inférieure (4) à l'aide d'un tournevis à tête plate. Mettez-les de côté, car vous en aurez besoin plus tard.

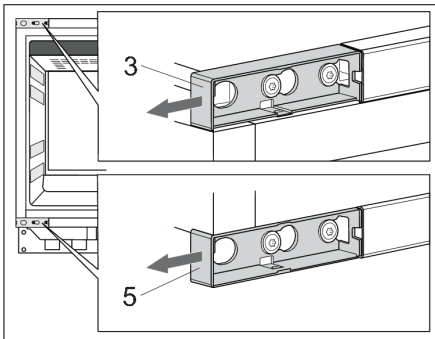

5. Retirez les boîtiers de charnière supérieure (3) et inférieure (5). Mettez-les de côté, car vous en aurez besoin plus tard.

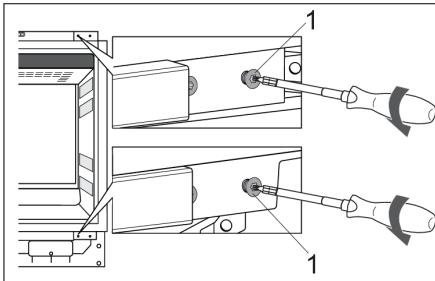

6. Dévissez les vis des charnières (1) en haut et en bas. Mettez-les de côté, car vous en aurez besoin plus tard.

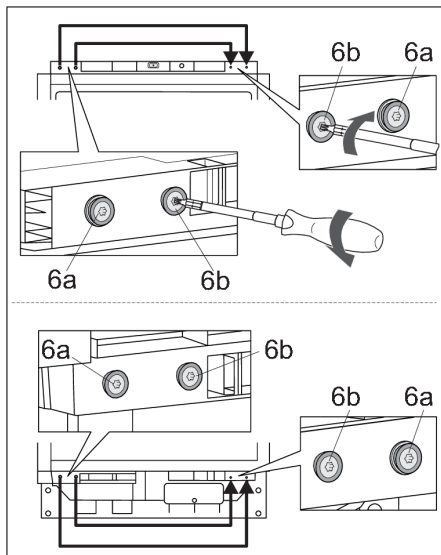

7. Sur le côté gauche, en haut et en bas, défaire :
- les vis (6a) ainsi que les capuchons et les rondelles,
 - les vis (6b) ainsi que les capuchons.

Fixez-les sur le côté opposé du boîtier. Les vis (6a) doivent toujours être fixées sur le côté opposé, plus près du bord du boîtier de l'appareil.

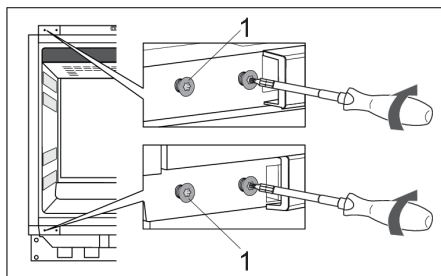

8. Fixez partiellement les vis (1) dans les trous en haut et en bas sur le côté gauche du boîtier.

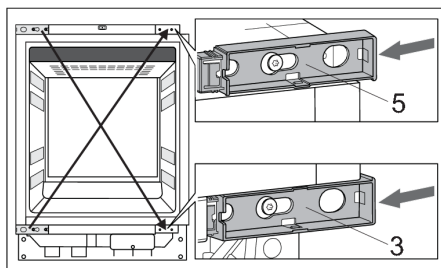

9. Prenez les boîtiers de charnière déjà retirés (3, 5) et, en suivant un schéma en diagonal, mettez-les en place en les faisant glisser.

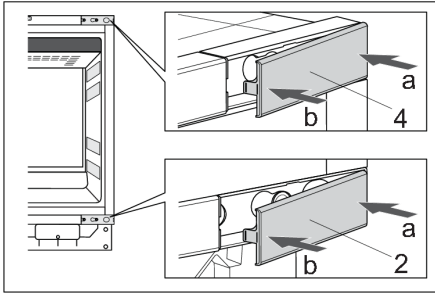

10. Prenez les couvercles de boîtiers de charnière supérieure (2) et inférieure (4) déjà retirés et placez-les en suivant un schéma en diagonal.
Poussez d'abord dans le sens de la flèche « a » puis de la flèche « b ».

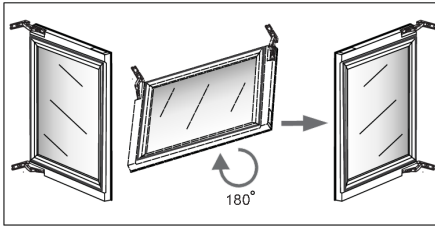

11. Tournez prudemment la porte de 180 degrés.

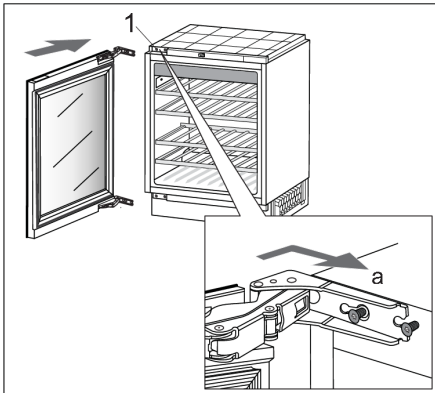

12. Accrochez la porte sur les vis (1) en haut et en bas et faites-la glisser dans le sens indiqué par la flèche (a).

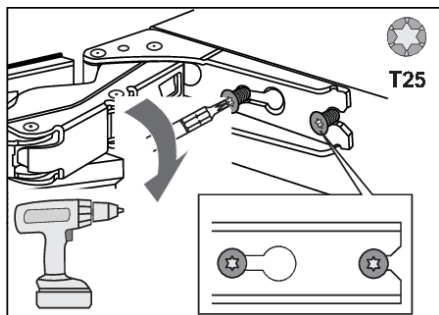

13. Serrez les vis. Les vis doivent être serrées à un couple de 6,2 Nm.

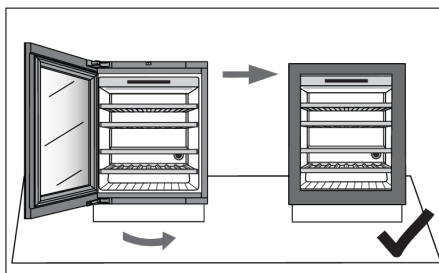

14. Fermez la porte et assurez-vous qu'elle est bien alignée avec le châssis. Le côté du châssis et le bord de la porte doivent être parallèles.

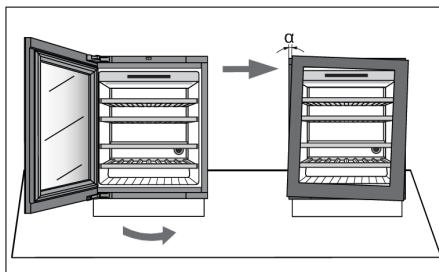

15. Si la porte n'est pas alignée avec le châssis (l'angle α n'est pas de 0°),

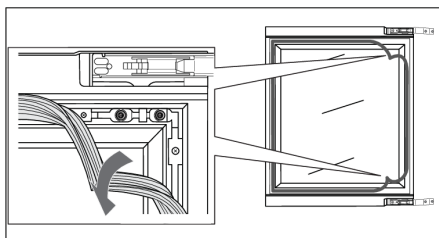

puis procédez comme suit :

1. Ouvrez la porte et détachez le joint de sa rainure dans les coins de la charnière supérieure et inférieure.

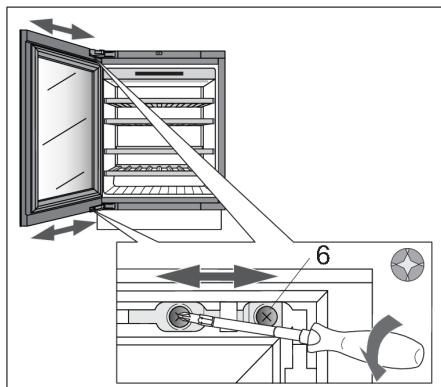

2. Dévissez les vis partiellement (6) en haut et en bas. Ne les dévissez pas complètement ! Alignez la porte sur le côté et resserrez les vis.

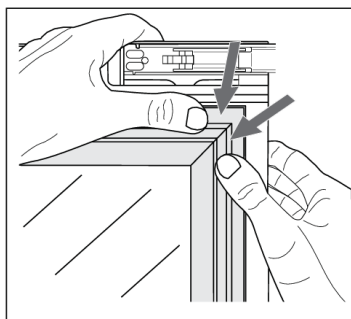

3. Repoussez avec précaution le joint dans la rainure de la porte.

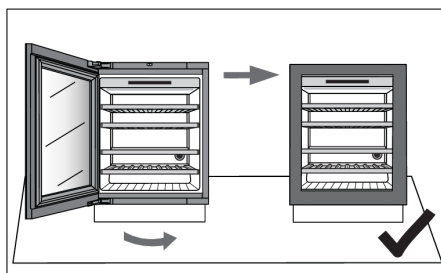

4. L'appareil et la porte doivent être parallèles.

Vous pouvez maintenant poursuivre l'installation de l'appareil.

Installation de l'appareil

Si l'appareil n'est pas correctement installé dans une placard de cuisine, il peut basculer.

Afin d'installer l'appareil en toute sécurité, au moins deux personnes doivent effectuer la procédure décrite ci-dessous.

Avant l'installation, assurez-vous que la niche d'installation a les dimensions d'installation spécifiées. La niche d'installation doit être alignée horizontalement et verticalement.

Lorsque vous poussez l'appareil dans la niche, veillez à ne pas endommager le cordon d'alimentation !

Si le sol est sensible, veillez également à ne pas endommager le revêtement de sol. Le sol doit être horizontal et plat.

La prise murale doit être située à l'extérieur de la zone de l'arrière de l'appareil et facilement accessible en cas d'urgence.

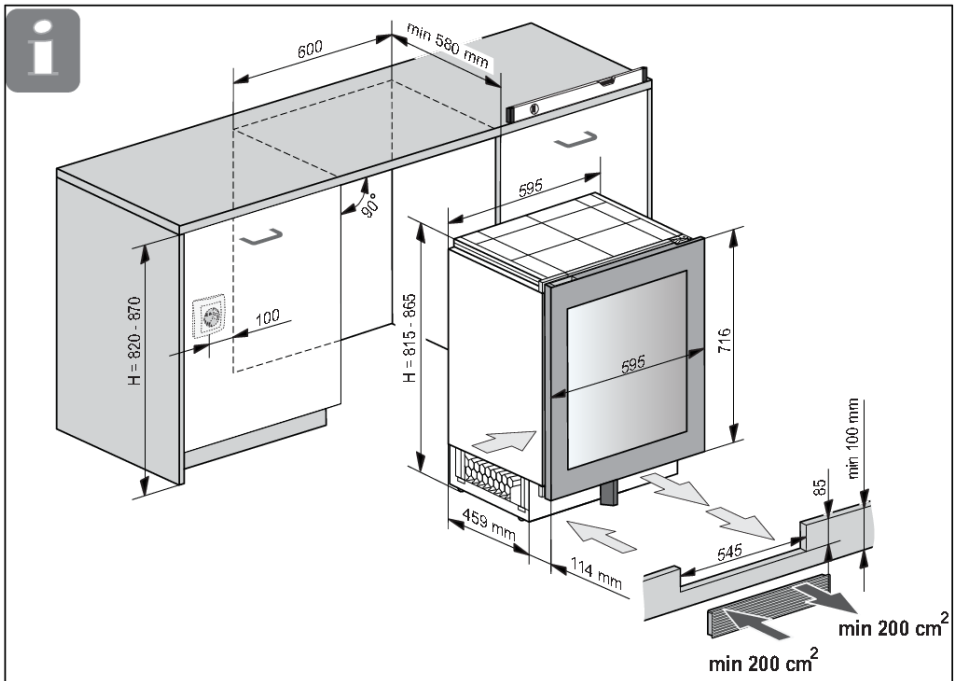

La ventilation de l'appareil s'effectue à travers les grilles situées à sa base. Celles-ci ne doivent pas être obstruées. En outre, les grilles doivent être dépoussiérées régulièrement.

Outils nécessaires :

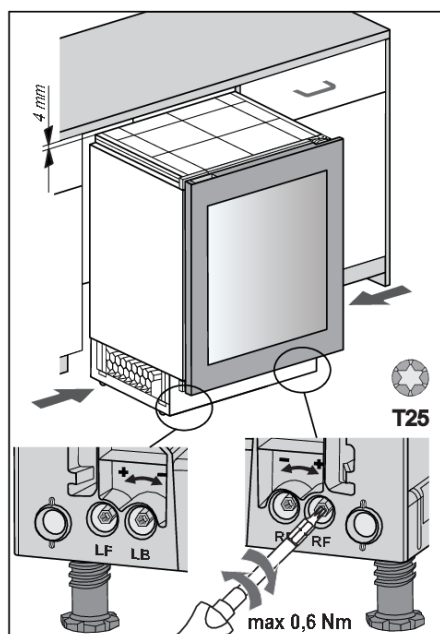
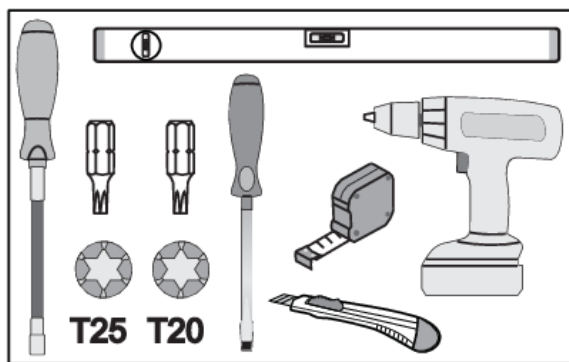

1. Avant de pousser l'appareil dans la niche, réglez la hauteur de l'appareil de sorte qu'il y ait un espace de moins de 4 cm avec le haut du meuble.

Pour cela, vous pouvez tourner les pieds ajustables : LF - avant gauche, LB - arrière gauche, RF - avant droit, RB - arrière droit.

⚠ ATTENTION !

Veillez à ne pas tourner avec trop de force. Le moment de torsion recommandé est de 0,6 Nm.

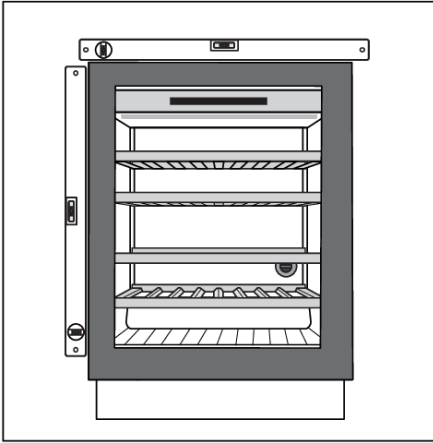

2. L'appareil doit être aligné horizontalement et verticalement, sinon il pourrait se déformer et il ne sera pas possible de fermer la porte correctement.

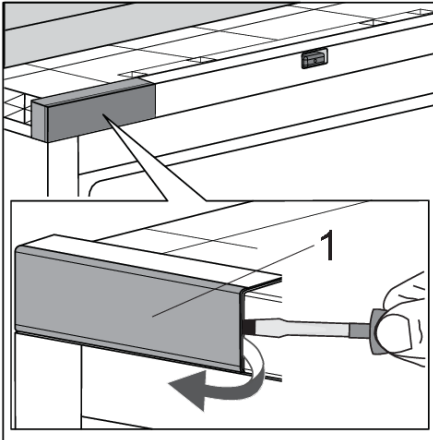

3. Ouvrez la porte de l'appareil. Retirez délicatement le couvercle supérieur du boîtier de la charnière supérieure (1) à l'aide d'un tournevis à tête plate. Mettez-le de côté, car vous en aurez besoin plus tard. Si vous avez changé la direction d'ouverture de la porte, commencez dans le coin supérieur droit.

4. Installez l'entretoise de fixation (1 ou 2) selon le sens d'ouverture de la porte sur votre appareil.

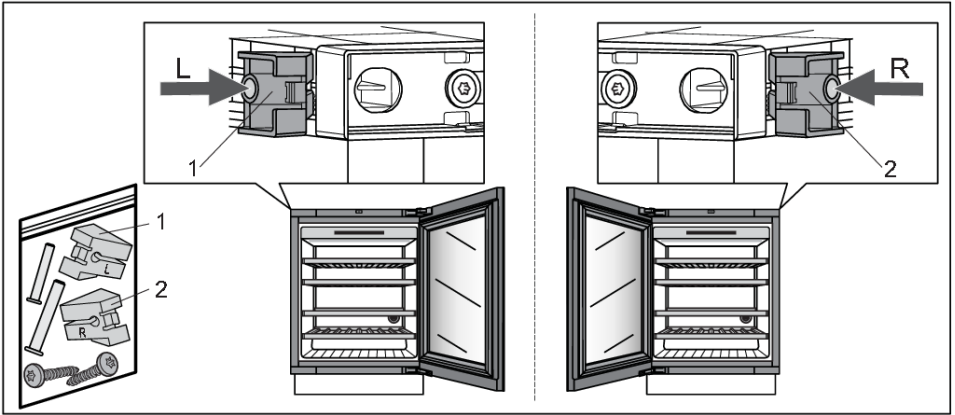

5. Poussez l'appareil dans la niche jusqu'à ce que la surface avant de la porte soit alignée avec la porte du meuble de cuisine.

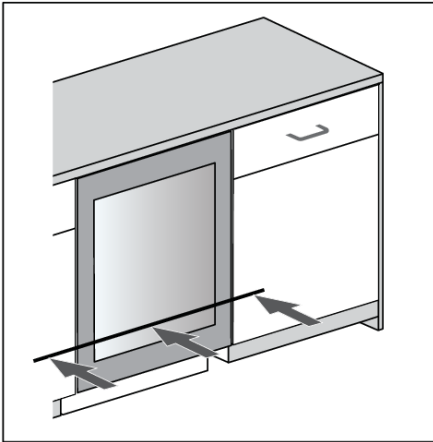

6. Fixez l'appareil à l'élément de cuisine adjacent – d'abord dans le coin supérieur gauche.

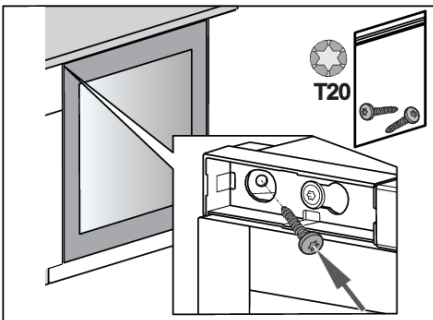

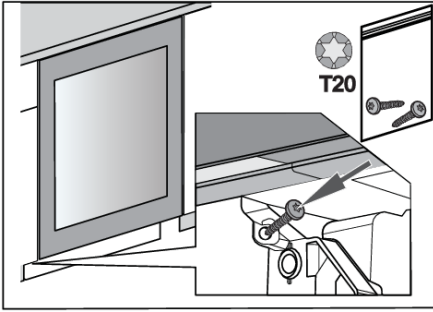

7. Fixez l'appareil à l'élément de cuisine adjacent en bas, sur le côté opposé de la charnière.

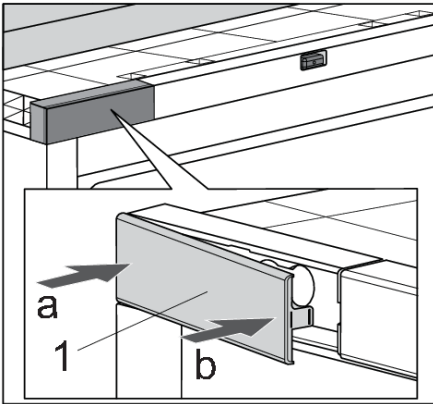

8. Remettez en place le couvercle supérieur du boîtier de la charnière supérieure (1). Poussez d'abord dans le sens de la flèche « a » puis de la flèche « b ».

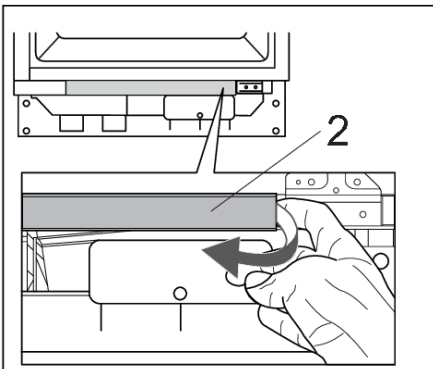

9. Retirez le couvercle avant inférieur (2).

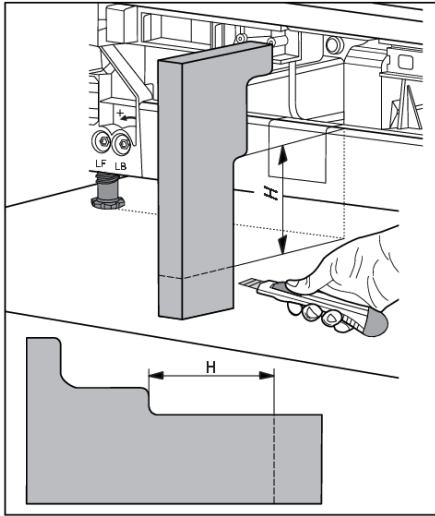

10. Mesurez la dimension « H » sur l'appareil, puis coupez le séparateur de flux d'air en mousse conformément à l'illustration.

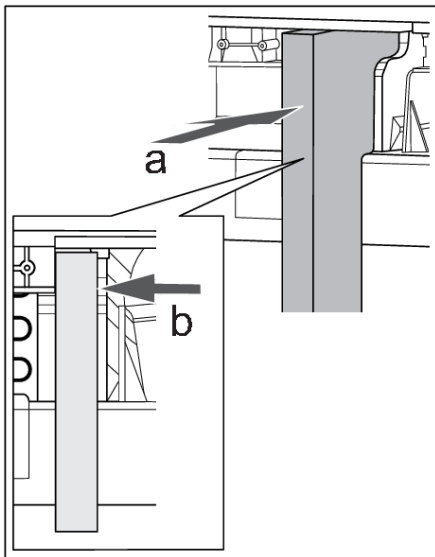

11. Poussez le séparateur de flux d'air en mousse dans le sens des flèches « a » et « b ».

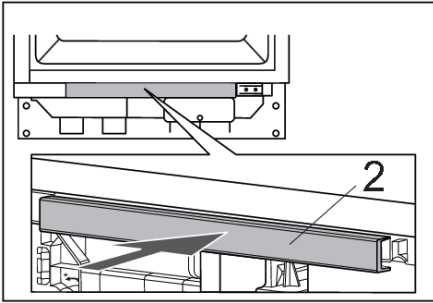

12. Remettez le capot avant inférieur (2) en position.

13. Prenez les couvercles de charnière (1 et 2) et installez-les selon le sens d'ouverture de la porte sur votre appareil.

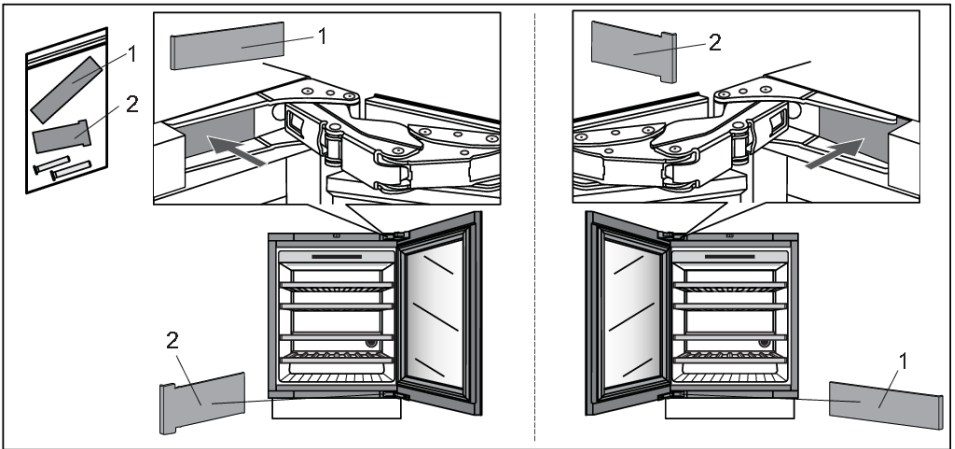

14. Si l'appareil est placé d'une manière qui ne permet pas d'ouvrir la porte en observant un angle d'ouverture de 115° , ce dernier peut être limité à 90° . Installez à cet effet des restricteurs de porte (1 et 2) sur votre appareil, en respectant le sens d'ouverture de la porte. Ouvrez soigneusement la porte en observant un angle inférieur à 90° et insérez le restricteur dans l'ouverture prévue dans la charnière supérieure. Répétez le même processus pour la charnière inférieure. Lors de l'insertion du restricteur dans la charnière, vous pouvez également utiliser un petit marteau.

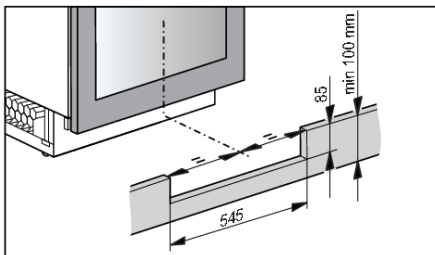
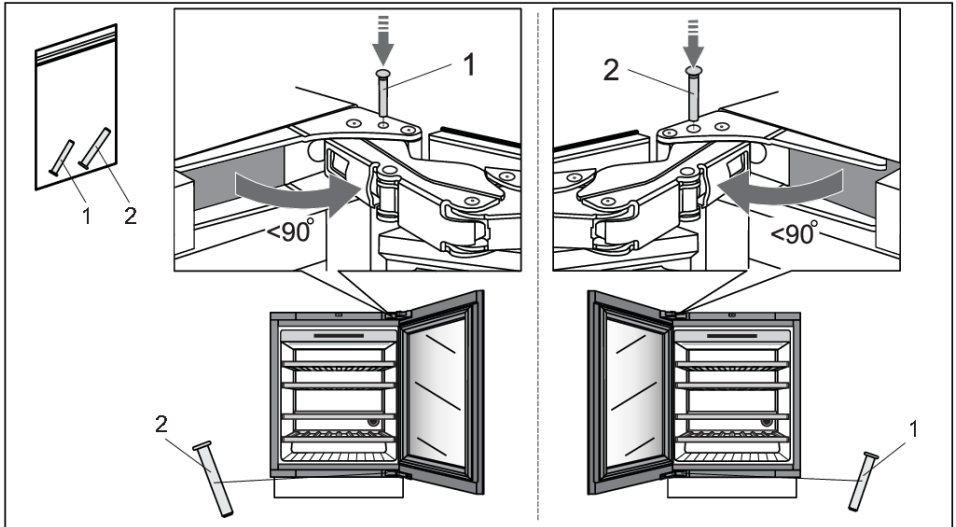

15. Préparez la plinthe. La découpe dans la plinthe pour la grille de ventilation doit être centrée avec l'appareil. C'est le seul moyen d'assurer le bon fonctionnement de l'appareil.

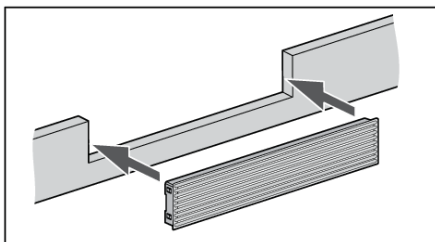

16. Installez la grille de ventilation dans la plinthe en bois.

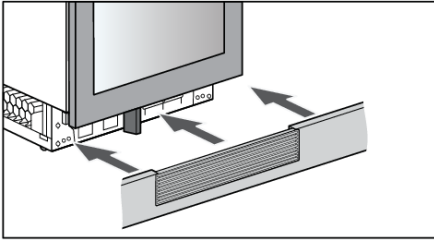

17. Assemblez la plinthe avec la grille de ventilation. L'installation de l'appareil est terminée.

Résoudre les problèmes

Si vous avez des doutes sur le bon fonctionnement de votre appareil, nous vous recommandons de lire d'abord les suggestions ci-dessous.

Trucs et astuces

Une alarme se déclenche lorsque la température ou l'humidité dans l'appareil est hors plage.

L'alarme retentit et la touche Alarme clignote sur l'affichage.



Pour arrêter le son, appuyez brièvement sur la touche alarme

La température ou l'humidité clignotera à l'écran jusqu'à ce qu'elle soit rétablie.

Si l'alarme n'a pas été supprimée et que la température ou l'humidité a été rétablie, le son de l'alarme s'arrête et le clignotement de l'écran prend fin.

Température hors plage

Cause possible	Contre-mesures
Ouverture fréquente et/ou longue des portes.	Essayez de minimiser l'ouverture de la porte de l'appareil de l'armoire à vin. Préparez un plan de chargement de grandes quantités de bouteilles afin de minimiser le temps nécessaire au chargement. Essayez d'utiliser autant que possible l'application mobile ConnectLife pour modifier les réglages de l'appareil.
De gros changements récents dans les réglages de température.	Il faut parfois quelques heures à l'appareil pour atteindre les nouveaux réglages de température.
Introduction de nouvelles bouteilles.	L'introduction de grandes quantités de nouvelles bouteilles dans l'appareil peut prendre plus de temps pour atteindre les réglages de température. Si possible, nous recommandons d'introduire des biberons déjà refroidis dans l'appareil. Nous vous recommandons de laisser l'appareil refroidir à la température réglée avant d'introduire le premier lot de vos bouteilles de vin.
Mise en service récente de l'appareil.	Après la mise en marche, l'appareil peut mettre quelques heures à refroidir jusqu'aux réglages souhaités. Nous vous recommandons de laisser l'appareil refroidir à la température réglée avant d'introduire le premier lot de vos bouteilles de vin.
Températures ambiantes extrêmes.	Assurez-vous que l'appareil est installé dans une pièce bien ventilée et qu'il n'est pas exposé à des températures extrêmement élevées ou extrêmement basses. Vous trouverez des instructions détaillées sur l'installation de l'appareil dans le mode emploi [voir le chapitre « Sélection de l'emplacement »].

Si aucune des mesures ci-dessus n'a été efficace et si l'avertissement « température hors plage » persiste, veuillez contacter un centre de service.

Humidité hors plage

Cause possible	Contre-mesures
Ouverture fréquente et/ou longue des portes.	Essayez de réduire au minimum l'ouverture de la porte de l'armoire à vin. Essayez d'utiliser autant que possible l'application mobile ConnectLife pour modifier les réglages de l'appareil.
De gros changements récents dans les réglages de température.	Il faut parfois quelques heures à l'appareil pour atteindre les nouveaux réglages de température. Les niveaux d'humidité dans l'appareil dépendent fortement des changements de température et prennent plus de temps à se stabiliser.
Mise en service récente de l'appareil.	Après la mise en marche, l'appareil peut mettre quelques heures à refroidir jusqu'aux réglages souhaités. Les niveaux d'humidité dans l'appareil dépendent fortement des changements de température et prennent plus de temps à se stabiliser.
Températures ambiantes et/ou niveaux d'humidité extrêmes.	Assurez-vous que l'appareil est installé dans une pièce bien ventilée et qu'il n'est pas exposé à des températures extrêmement élevées ou extrêmement basses. Les niveaux d'humidité dans l'appareil dépendent fortement des changements de température et prennent plus de temps à se stabiliser. Vous trouverez des instructions détaillées sur l'installation de l'appareil dans le mode emploi [voir le chapitre « Sélection de l'emplacement »]. En cas d'utilisation dans un environnement où le taux d'humidité est extrêmement élevé ou extrêmement bas, vous pouvez acheter un jeu d'accessoires pour stabiliser l'humidité.

Si aucune des mesures ci-dessus ne vous a aidé et si l'avertissement « humidité hors plage » persiste, veuillez contacter un centre de service.

Panne de courant

Cause possible	Contre-mesures
Pannes de courant récentes et/ou fréquentes.	Si ces coupures de courant semblent fréquentes, contactez un électricien professionnel pour vérifier les fusibles, les prises et le câble de raccordement électrique de l'appareil.

Réinitialisation de l'alimentation électrique

En cas de panne de courant ou si l'appareil est débranché alors qu'il fonctionne (Appareil-Marche), le fonctionnement du compresseur est bloqué pendant 300 secondes lorsque le courant est rétabli.

Après le rétablissement du courant, le mode de régulation de l'appareil sera le même que celui défini avant la déconnexion.

Notifications d'erreurs

Si un composant à l'intérieur de l'appareil est défaillant, une notification apparaîtra.

La notification affichera un code. Vous trouverez les codes de ces erreurs dans le tableau ci-dessous.

Code d'erreur	Description	Code affiché sur l'écran « T »	Code affiché sur l'écran « H »
A1	Erreur de temps d'ouverture automatique de la porte.	A	1
A2	Erreur de temps d'ouverture automatique de la porte.	A	2
A3	Erreur de surcharge d'ouverture automatique de porte.	A	3
E0	Erreur de communication entre la carte d'alimentation et l'électronique de l'interface utilisateur.	E0	E0
E1	Le module Wi-Fi ne peut pas être activé.	E	1
E4	Le module Wi-Fi ne peut pas se connecter au service Cloud.	E	4
E5	Le processus « jumelage dur » n'a pas réussi.	E	5
E6	Le processus de « désactivation de tout le jumelage » n'a pas réussi.	E	6
E8	Erreur de communication entre l'électronique de l'interface utilisateur et la carte d'alimentation.	E8	E8
E9	Erreur de capteur de porte.	E	9
F1	Erreur du ventilateur du compartiment de l'appareil.	F	1
F2	Erreur du ventilateur du condenseur.	F	2
H1	Erreur du capteur d'humidité du compartiment de l'appareil.	H	1
t1	Erreur du capteur de température/humidité de l'environnement.	t	1
t2	Erreur du capteur de température du compartiment de l'appareil.	t	2
81	Erreur module Wi-Fi.	8	1

En cas d'erreur du capteur de porte, débranchez l'appareil, attendez plusieurs minutes et rebranchez l'appareil. Si E9 s'affiche toujours, il peut s'agir d'une erreur du capteur de porte.

En cas d'erreur de communication entre la carte d'alimentation et l'électronique de l'interface utilisateur, les autres erreurs ne seront pas affichées.

Si une indication d'erreur sur les écrans « T » et « H » est active, aucune autre action sur l'écran n'est possible.

Il y a cependant quelques exceptions :

- si l'une des alarmes est active : la touche d'alarme est active (pour réinitialiser l'alarme active),
- si le mode Verrouillage des touches est actif : la touche Verrouillage des touches est active (pour désactiver le verrouillage des touches),
- La touche Marche/Arrêt est active, pour passer en mode Arrêt avec une pression de 3 secondes.





Si plusieurs erreurs différentes sont actives en même temps, elles seront affichées séquentiellement.

Si après 3 heures, l'erreur n'est toujours pas résolue, le message d'erreur s'affiche à nouveau.

Problèmes généraux

Problème	Cause/solution
L'appareil refroidit en permanence pendant une longue période.	<ul style="list-style-type: none">• La température ambiante est trop élevée.• La porte a été ouverte trop longtemps ou trop fréquemment.• La porte n'est pas correctement scellée (le joint est sale, la porte est mal alignée ou le joint est endommagé, etc.).• Une grande quantité de bouteilles vient d'être insérée.• La circulation de l'air autour du compresseur et du condenseur est insuffisante. Vérifiez que la ventilation est suffisante autour de l'appareil.
L'appareil fait du bruit.	<ul style="list-style-type: none">• L'appareil est refroidi par un système de refroidissement avec un compresseur bruyant. Le niveau sonore dépend de l'installation de l'appareil, de son utilisation correcte et de son âge.• Lorsque vous raccordez l'appareil au réseau électrique, le bruit du compresseur ou du réfrigérant liquide peut être légèrement plus fort. Cela n'indique pas un défaut et n'a pas d'effet sur la durée de vie de l'appareil, car ce dernier est plus bruyant pendant un certain temps.• L'appareil peut temporairement produire plus de bruit après que la porte ait été ouverte trop longtemps ou trop fréquemment ou, s'il y a une grande quantité de bouteilles nouvellement insérées.• L'appareil peut produire plus de bruit lorsqu'il fonctionne dans un environnement à haute température.
L'éclairage LED ne fonctionne pas.	<p>Vérifiez si l'éclairage LED est allumé. Pour plus d'informations, voir le chapitre « Réglages/Lumière ».</p> <p>Vous ne devez pas essayer de réparer l'éclairage LED. Veuillez contacter un centre de service.</p>

Autres avertissements d'affichage

Alarme	Cause/solution
<p>La porte est ouverte :</p> 	<ul style="list-style-type: none"> • La porte est restée ouverte trop longtemps : fermez la porte. • Si l'avertissement continue à s'afficher, appelez le centre de service pour prévoir les réparations. L'appareil fonctionne en mode sécurisé jusqu'à ce qu'il soit réparé. La machine maintient automatiquement la température la plus appropriée.
<p>L'humidité est hors plage :</p> 	<p>La valeur de l'humidité dans le compartiment est en dehors des limites autorisées.</p> <p>Assurez-vous que l'appareil se trouve dans une zone bien ventilée et qu'il n'est pas exposé à des températures extrêmement basses ou élevées.</p> <p>Vous trouverez plus d'informations sur les causes possibles et les solutions possibles pour cette notification dans la section « Trucs et astuces ».</p> <p>Si cela se produit pendant une période plus longue depuis la dernière intervention sur l'appareil (changement de réglages, chargement de bouteilles, ouverture de portes...) et que toutes les contre-mesures ont été mises en œuvre, cela peut signifier que le capteur d'humidité est hors service. Contactez un centre de service pour corriger l'erreur. L'appareil fonctionnera en mode sans échec jusqu'à ce qu'il soit réparé par un technicien chargé de la maintenance.</p>
<p>L'humidité est inférieure à 50% :</p>	<p>Nous vous conseillons de remplir le stabilisateur d'humidité pour arrêter la notification.</p>
<p>La température est hors plage :</p> 	<p>La température dans le compartiment est en dehors des limites autorisées.</p> <p>Vous trouverez plus d'informations sur les causes possibles et les solutions possibles pour cette notification dans la section « Trucs et astuces ».</p> <p>Si cela se produit pendant une période plus longue depuis la dernière intervention sur l'appareil (changement de réglages, chargement de bouteilles, ouverture de portes...) et que toutes les contre-mesures ont été mises en œuvre, cela peut signifier que le capteur de température est hors service. Contactez un centre de service pour corriger l'erreur. L'appareil fonctionnera en mode sans échec jusqu'à ce qu'il soit réparé par un technicien chargé de la maintenance. L'appareil maintiendra automatiquement la température la plus appropriée.</p>
<p>Après le rétablissement du courant, la température mesurée est hors plage :</p> 	<p>Après le rétablissement du courant dans l'appareil, la température mesurée dans l'appareil est hors plage. Cela signifie 3°C au-dessus ou 3°C au-dessous de la température de consigne.</p> <p>Pour gérer l'alarme PF, veuillez suivre les instructions du chapitre « Alarme de haute température en cas de panne de courant ».</p>
<p>Le filtre à charbon est périmé :</p>	<p>Remplacer le filtre à air.</p>



INFORMATION

Lorsque vous appelez un centre de service, vous devez indiquer le type, le modèle et le numéro de série figurant sur la plaque signalétique à l'intérieur de l'appareil [voir le chapitre « Sélection de l'emplacement »].

Lorsque vous attendez un technicien de maintenance, n'ouvrez pas la porte de l'appareil pour éviter une élévation inutile de la température.

Aspects environnementaux

Mise au rebut de l'emballage et de l'appareil.

Cet appareil est fabriqué à partir de matériaux durables. Cet appareil doit être éliminé de manière responsable à la fin de sa vie utile. Contactez les autorités locales pour obtenir des informations sur cette méthode.



INFORMATION

Consultez également le chapitre « Mise au rebut » des Consignes de sécurité.

L'emballage de l'appareil est recyclable. Les matériaux suivants peuvent avoir été utilisés :

- Carton.
- Feuille de polyéthylène (PE).
- Polystyrène sans CFC (mousse dure PS).

Ces matériaux doivent être éliminés de manière responsable et conformément aux réglementations gouvernementales.



L'appareil est marqué d'un symbole de poubelle barrée pour attirer votre attention sur l'obligation d'éliminer séparément les appareils électroménagers. Cela signifie que l'appareil ne doit pas être éliminé avec les déchets ménagers non triés à la fin de sa durée de vie. L'appareil doit être apporté dans un centre de traitement des déchets ménagers spécial pour les déchets triés ou chez un revendeur qui assure ce service.

La collecte et l'élimination séparées des appareils électroménagers permettent d'éviter les conséquences néfastes pour l'homme et l'environnement. Cela permet de récupérer les matériaux utilisés pour la fabrication de l'appareil et de réaliser des économies substantielles en termes d'énergie et de matières premières.



Déclaration de conformité

Nous déclarons par la présente que nos produits sont conformes aux directives, règlements et exigences européennes applicables, ainsi qu'à toutes les exigences des normes auxquelles il est fait référence.

Pelgrim

La notice d'utilisation est également disponible sur notre site web :
www.pelgrim.nl



909806-a1





PWO1082

Bedienungsanleitung

WEINKÜHLSCHRANK

Pelgrim

Inhaltsverzeichnis

Einführung	4
Sicherheitshinweise	5
Kinder und schutzbedürftige Personen	5
Allgemeine Sicherheitshinweise	6
Einbau	7
Elektroanschluss	8
Verwendung	9
Pflege und Reinigung	10
Entsorgung	11
Aufstellung und Anschluss	12
Auswählen eines geeigneten Standorts	12
Installation des Geräts	12
Anschließen des Geräts	14
Vor dem ersten Gebrauch	15
Vor der ersten Verwendung des Geräts	15
Hinweise zum Sparen von Energie	15
Weinlagerung	16
Tipps zur Weinlagerung	16
Flaschenlagerung	17
Beschreibung des Geräts	18
Betrieb	24
Display	24
Erste Inbetriebnahme	25
Temperatureinstellung	26
Gerätedisplay-Standby	26
Tastensperre-Modus	27
Einstellungen sperren	27
Alarmer	28
MENÜ EINSTELLUNGEN	30
WLAN-Funktion	45
Software-Update	46
Aktivkohlefilter-Countdown und Benachrichtigung	47
Sabbat-Modus	47
Eco-Modus	48
Pflege	49
Abtauen des Geräts	49
Gerät reinigen	49
Wechsel des türanschlags	50
Installation des Geräts	57
Fehlerbehebung	66
Tipps & Tricks	66
Fehlermeldung	68
Allgemeine Probleme	71

Andere dargestellten Warnungen	72
Umweltschutz	74
Entsorgung von Gerät und Verpackung	74

Einführung

Wir sind stolz auf unsere Geräte. Wir hoffen, dass Ihnen dieses Gerät über viele Jahre eine große und zuverlässige Hilfe sein wird.

Bitte lesen Sie vor dem Gebrauch die Bedienungsanleitung. Sie enthält allgemeine Tipps, Informationen zu wählbaren Einstellungen und Hinweise zur besten Pflege für Ihr Gerät.

Link zur EU EPREL-Datenbank

Folgendes gilt nur für die europäischen Märkte

Der QR-Code auf dem mit dem Gerät gelieferten Energieetikett enthält einen Weblink zur Registrierung dieses Geräts in der EU-EPREL-Datenbank. Bewahren SIE das Energieetikett zusammen mit dem Benutzerhandbuch und allen anderen mit diesem Gerät gelieferten Dokumenten als Referenz auf. Informationen zur Leistung des Produkts finden Sie in der EU-EPREL-Datenbank über den Link <https://eprel.ec.europa.eu> sowie den Modellnamen und die Produktnummer, die Sie auf dem Typenschild des Geräts finden. Weitere Informationen zum Energieetikett finden Sie unter www.theenergylabel.eu.

Bedeutung der Symbole in der Gebrauchsanleitung:



INFORMATION!

Information, Rat, Tipp oder Empfehlung



WARNUNG!

Warnung Gefahr



ELEKTROSCHOCK!

Warnung Stromschlaggefahr



BRANDGEFAHR!

Warnung Brandgefahr

Sicherheitshinweise



Vor Installation und Inbetriebnahme des gelieferten Geräts Anweisungen sorgfältig durchlesen. Der Hersteller übernimmt keinerlei Haftung für Schäden und Verletzungen aufgrund fehlerhafter Installation oder Nutzung. Heben Sie alle Anweisungen zum späteren Nachlesen gut auf.

WARNUNG!

Wenn das Gerät in einer Höhe von über 1000 m über dem Meeresspiegel installiert wird, besteht die Gefahr von Glasrissen aufgrund des Luftdrucks. In diesem Fall können Glassplitter Verletzungen verursachen.

Kinder und schutzbedürftige Personen

- Das Gerät ist nicht zum Gebrauch durch hilfsbedürftige Personen, Kleinkinder oder Personen ohne entsprechende Erfahrung/Kenntnisse geeignet. Solche Personen müssen beim Gebrauch des Geräts kompetent beaufsichtigt werden oder von der Aufsichtsperson in der sicheren Bedienung des Geräts unterwiesen werden.
- Das Gerät ist kein Kinderspielzeug. Halten Sie Kinder davon fern.
- Reinigung und Benutzerwartung dürfen nicht durch Kinder ohne Überwachung durchgeführt werden.
- Verpackungsmaterialien von Kindern fern halten.

Folgendes gilt nur für die europäischen Märkte

- Dieses Gerät kann von Kindern ab 8 Jahren und darüber und von Personen mit reduzierten physischen, sensorischen oder mentalen Fähigkeiten oder Mangel an Erfahrung und/oder Wissen benutzt werden, wenn sie überwacht werden oder bezüglich des sicheren Gebrauchs des Gerätes unterwiesen wurden und die daraus resultierenden Gefahren verstanden haben.
- Kinder dürfen nicht mit dem Gerät spielen.
- Reinigung und Benutzerwartung dürfen nicht durch Kinder ohne Überwachung durchgeführt werden.
- Kinder im Alter von 3 bis 8 Jahren dürfen das Gerät nicht be- und entladen.

Allgemeine Sicherheitshinweise

- Die Beleuchtung im Gerät ist nur zur Beleuchtung dieses Geräts und nicht zur Raumbeleuchtung im Haushalt geeignet.
- **WARNUNG!** Dieses Gerät ist für den Einsatz im Haushalt oder in vergleichbaren Umgebungen vorgesehen, zum Beispiel:
 - Teeküchenbereiche in Geschäftsumgebungen, Büros und anderen Arbeitsumgebungen
 - Bauernhöfe und Hotels, Motels und andere Unterkünfte,
 - Catering und ähnliche Anwendungen, die kein Einzelhandel sind.

WARNUNG!

Halten Sie Fremdkörper von den Lüftungsöffnungen, vom Gehäuse des Geräts und von den inneren Komponenten fern.

Beim Abtauen keine mechanischen Hilfsmittel verwenden, die nicht ausdrücklich vom Hersteller empfohlen werden.

Kältemittelkreislauf nicht beschädigen!

Reinigen Sie das Gerät nicht mit Hochdruckoder Dampfstrahlreiniger.

Reinigen Sie das Gerät mit einem feuchten weichen Tuch. Ausschließlich Neutralreiniger verwenden. Keine Scheuermittel, Scheuerschwämme, Lösungsmittel oder Metallobjekte verwenden.

Im Gerät keine Explosivstoffe wie Spraydosen mit brennbarem Treibmittel lagern.

Wenn das Anschlusskabel beschädigt ist, darf es nur vom Hersteller, dessen Kundendienst oder Elektrikern ausgetauscht werden, um gefährliche Situationen zu vermeiden.

Um eine Gefährdung durch Instabilität des Geräts zu vermeiden, muss es gemäß den Anweisungen befestigt werden.

Einbau

- Alle Verpackungsteile entfernen.

- Wenn Gerät beschädigt sein sollte: Gerät nicht installieren und nicht in Betrieb nehmen.
- Mitgelieferte Installationsanweisungen befolgen.
- Das Gerät ist schwer! Berücksichtigen Sie dies, wenn Sie das Gerät bewegen. Immer Schutzhandschuhe tragen!
- Rund um das Gerät muss ausreichend Platz für Luftzirkulation bleiben.
- Warten Sie nach dem Aufstellen des Geräts mindestens 4 Stunden, bevor Sie das Gerät an die Stromversorgung anschließen. Dadurch kann das Öl in den Kompressor zurückfließen.
- Gerät nicht in der Nähe von Heizungen, Radiatoren, Kochgeräten, Öfen oder Kochfeldern installieren.
- Gerät von direktem Sonnenlicht fernhalten.
- Installieren Sie dieses Gerät nicht in Bereichen, die zu feucht oder zu kalt sind, wie z. B. in Konstruktionsergänzungen, Garagen oder Kellern.



ELEKTROSCHOCK!

WARNUNG! Beim Aufstellen darauf achten, dass das Netzkabel nicht gequetscht oder beschädigt wird.

Elektroanschluss



ELEKTROSCHOCK!

WARNUNG! Brand- und Stromschlaggefahr.

- Das Gerät muss geerdet sein.

- Elektroarbeiten müssen von einem Elektriker durchgeführt werden.
- Stellen Sie sicher, dass die Netzstromversorgung mit den Spannungsangaben auf dem Typenschild übereinstimmt. Ist dies nicht der Fall, wenden Sie sich an einen Elektriker.
- Die Steckdose muss fehlerfrei installiert und stoßgeschützt sein.
- Keine Verlängerungskabel verwenden. Keine Mehrfachsteckdosen verwenden.
- Elektrische Komponenten nicht beschädigen (Steckdose, Netzkabel, Kompressor). Reparaturen und Änderungen an elektrischen Komponenten dürfen nur vom Kundendienst oder von einem Elektriker durchgeführt werden.
- Das Netzkabel muss stets tiefer liegen als die Steckdose.
- Installation erst vollständig abschließen, danach Stecker in die Steckdose stecken. Achten Sie darauf, dass die Steckdose auch nach der Installation zugänglich sein muss.
- Immer am Stecker ziehen, nicht am Netzkabel!



WARNUNG!

Platzieren Sie keine tragbaren Verteilersteckdosen oder tragbare Netzteile hinter dem Gerät

Verwendung



WARNUNG!

Gefahr durch Verletzungen, Verbrennungen, elektrischen Schlag und Feuer.

- Gerät nicht modifizieren!
- Keine Elektrogeräte in das Gerät stellen, die nicht ausdrücklich vom Hersteller dafür empfohlen werden, zum Beispiel keine Eismaschinen usw.
- Kältemittelkreislauf nicht beschädigen. Der Kreislauf enthält Isobuten (R600a), ein vergleichsweise umweltfreundliches Erdgas. Dieses Gas ist brennbar.
- Falls der Kältemittelkreislauf beschädigt ist, offenes Feuer und Zündquellen im Raum vermeiden. Raum lüften.
- Heiße Gegenstände von den Kunststoffteilen des Geräts fernhalten.
- Im Gerät keine brennbaren Gase und Flüssigkeiten lagern.
- Brennbare Produkte und Objekte, die mit brennbaren Flüssigkeiten benetzt sind, vom Gerät fernhalten.
- Kompressor und Kondensator nicht berühren. Beide Komponenten sind heiß.

Pflege und Reinigung

WARNUNG!

Gefahr von Personen- und Sachschäden.

- Gerät ausschalten und durch Ziehen des Steckers von der Stromversorgung trennen, bevor Sie mit Wartungsarbeiten beginnen.

- Das Gerät enthält in seiner Kühleinheit Kohlenwasserstoffe. Wartung und Befüllung dürfen nur von qualifizierten Servicetechnikern durchgeführt werden.

Entsorgung

⚠️ WARNUNG!

Verletzungsgefahr und Gefahr durch Ersticken.

- Gerät vom Stromnetz trennen.
- Netzkabel abschneiden und entsorgen.
- Tür des Geräts abmontieren, um sicherzustellen, dass sich keine Kinder und Haustiere im Gerät einschließen.
- Der Kältemittelkreislauf und die Isoliermaterialien dieses Geräts sind unschädlich für die Ozonschicht.
- Der Isolierschaum enthält brennbares Gas. Informationen zur ordnungsgemäßen Entsorgung des Geräts erhalten Sie von den kommunalen Behörden.
- Achten Sie besonders darauf, den Teil der Kühleinheit neben dem Wärmeübertrager nicht zu beschädigen.

Aufstellung und Anschluss

Auswählen eines geeigneten Standorts

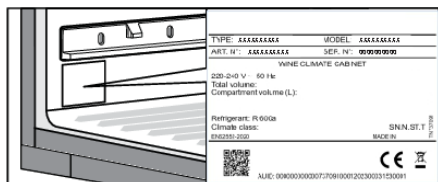

Stellen Sie das Gerät in einem trockenen und gut belüfteten Raum auf. Der zulässige Umgebungstemperaturbereich für das Gerät hängt von der Klimaklasse des Geräts ab, die auf dem Typenschild angegeben ist.

⚠️ WARNUNG!

Gerät nicht in Räumen aufstellen, in denen die Temperatur unter +5 °C fallen kann. Bei Nichtbeachtung kann es zu Funktionsstörungen und Schäden am Gerät kommen.

Beschreibung	Klasse	Umgebungstemperaturbereich °C	Relative Feuchtigkeit
Erweiterte gemäßigte Zone	SN	+10 bis +32	≤75%
Gemäßigte Zone	N	+16 bis +32	
Subtropische Zone	ST	+16 bis +38	
Tropische Zone	T	+16 bis +43	

- In Umgebungen mit hoher Luftfeuchtigkeit können Kondensattröpfchen auf den Außenflächen des Geräts auftreten.

⚠️ WARNUNG!

Stellen Sie das Gerät in einem Raum mit angemessener Luftmenge auf. Es sollte mindestens 1 m³ Luft pro 8 Gramm Kältemittel verfügbar sein. Die Kältemittelmenge ist auf dem Typenschild im Gerät angegeben.

⚠️ WARNUNG!

Stellen Sie das Gerät nicht in einem Raum auf, in dem die Temperatur unter 5 °C fallen kann. In einer solchen Umgebung funktioniert das Gerät möglicherweise nicht richtig oder es wird defekt.

Installation des Geräts

Um das Gerät sicher zu installieren und ordnungsgemäß zu betreiben, ist es wichtig, es auf eine Oberfläche mit ausreichender Tragfähigkeit zu stellen. Wenden Sie sich gegebenenfalls an einen Architekten/Statiker. Die Oberfläche sollte glatt und auf einer Ebene mit dem Boden des Raums sein.

Wenn das Gerät auf die vorgesehene Fläche gestellt wird, sollte diese vollständig eben sein, um Vibrationen zu verringern.

- Stellen Sie das Gerät mindestens 50 mm von einem Elektro- oder Gasherd und mindestens 300 mm von einer Wärmequelle (z. B. einem Heizkörper oder einem Heizgerät) entfernt auf. Wenn ein solcher Abstand nicht möglich ist, installieren Sie eine Isolierplatte.
- Setzen Sie das Gerät keiner direkten Sonneneinstrahlung aus.

- An der Basis der Kücheneinheit, die für den Einbau in das integrierte Gerät bestimmt ist, sollte es mindestens 400 cm^2 Freiraum für eine ausreichende Luftzirkulation vorhanden sein. Lüftungsöffnungen dürfen auf keinen Fall abgedeckt werden!

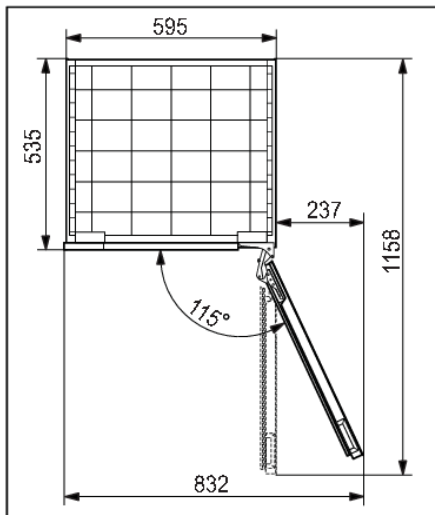
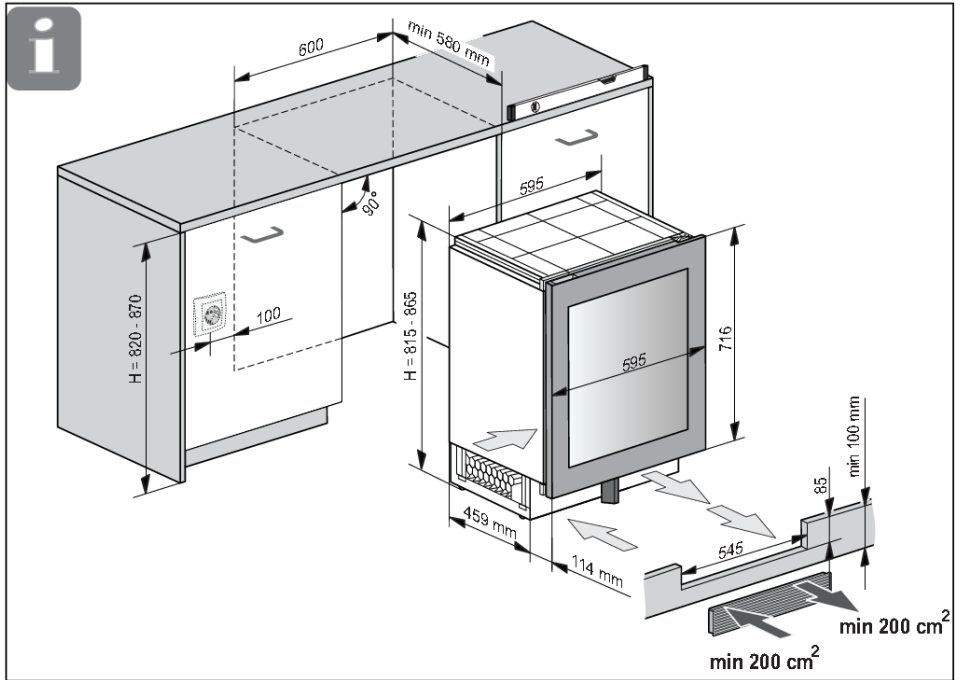

- Wenn das Gerät installiert ist, sollte der Stecker immer zugänglich sein!

Anschließen des Geräts

- Schließen Sie das Gerät mit einem Stecker an die Stromversorgung an. Die Steckdose muss geerdet sein. Die für das Gerät erforderliche Nennspannung und -frequenz sind auf dem Typenschild/Etikett des Geräts mit grundlegenden Informationen angegeben.
- Das Gerät muss entsprechend den gesetzlichen Vorschriften an das Stromnetz angeschlossen und geerdet werden. Das Gerät toleriert Schwankungen der Netzspannung um maximal plus oder minus 6%.



WARNUNG!

Wenn Sie das Gerät längere Zeit nicht benutzen, schalten Sie es aus (mit EIN/AUS-Funktion) und trennen Sie es vom Stromnetz. Entleeren und reinigen Sie das Gerät, und lassen Sie die Tür angelehnt.

Vor dem ersten Gebrauch

Vor der ersten Verwendung des Geräts

Schließen Sie das Gerät erst an das Stromnetz an, wenn Sie die Anweisungen zur korrekten und sicheren Verwendung des Geräts sorgfältig gelesen haben. Wir empfehlen, diese Anweisungen für die zukünftige Verwendung aufzubewahren. Wenn Sie das Gerät verkaufen, legen Sie sie dem Gerät bei.

Prüfen Sie das Gerät auf Schäden und/oder Unregelmäßigkeiten. Ist das Gerät beschädigt, wenden Sie sich an Ihren Händler.

Lassen Sie das Gerät nach der Lieferung mindestens 4 Stunden aufrecht stehen, bevor Sie es mit der Stromversorgung verbinden. Dadurch wird Störungen vorgebeugt, die durch Positionsverlagerung von Flüssigkeiten beim Transport verursacht werden können.

Reinigen Sie vor der erstmaligen Inbetriebnahme das Innere des Geräts sowie alles interne Zubehör mit lauwarmem Wasser und einem neutralen Reinigungsmittel. Gereinigte Teile mit einem Tuch und klarem Wasser abwischen und danach gründlich abtrocknen.

Reinigen Sie die Holzteile mit einem feuchten Tuch. Stellen Sie sicher, dass das Holz nicht zu nass ist, und lassen Sie die Teile vollständig trocknen, bevor Sie sie wieder in das Gerät zurückgeben.

Hinweise zum Sparen von Energie

- Installieren Sie das Gerät gemäß der Bedienungsanleitung.
- Die kontinuierliche Nutzung des ECO-Modus wird empfohlen.
- Gerätetür nicht weiter als nötig öffnen.
- Lüftungsschlitze nicht bedecken oder blockieren.
- Ersetzen Sie eine beschädigte Türdichtung oder eine Dichtung, die nicht mehr vollkommen abdichtet schnellstmöglich.
- Stellen Sie beim Platzieren von Flaschen in den Regalen sicher, dass die Luft frei um sie herum zirkulieren kann (beachten Sie die Empfehlungen in der Bedienungsanleitung und geben Sie nicht mehr Flaschen in die Regale als empfohlen oder angegeben).
- Lassen Sie bei einem Stromausfall die Tür so lange wie möglich geschlossen, um die Temperatur im Geräteinneren zu halten.

Weinlagerung

Tipps zur Weinlagerung

Naturweinkeller sind aufgrund des knappen Lichts, der Vibrationsfreiheit und des besonderen Klimas der ideale Ort, um Wein zu lagern. Die Temperatur eines Weines bestimmt seinen Geschmack und beeinflusst den Genuss. Die Weinalterung hängt von den Umgebungsbedingungen ab, unter denen der Wein gelagert wird. Durch die konstante optimale Temperatur, die richtige Luftfeuchtigkeit und eine geruchsfreie Atmosphäre bietet der Weinkühlschrank beste Bedingungen für die Lagerung Ihres Weines. Er bietet auch eine Umgebung, die frei von schädlichen Vibrationen ist, die auch den Alterungsprozess beeinflussen könnten. Da jede Weinsorte eine optimale Reifezeit und ein optimales Klima hat, empfehlen wir, die empfohlene Zeit zum Öffnen der Flasche gemäß den Empfehlungen des Winzers zu überprüfen.

Die meisten Menschen, die Wein trinken, wissen, dass Weißwein und Champagner gekühlt und Rotwein bei Raumtemperatur serviert wird. Was die Leute vielleicht nicht wissen, ist, dass die „Raumtemperatur“, auf die sich Weinfachleute beziehen, die Temperatur von Weinkellern in der Region Bordeaux in Frankreich ist. Diese Keller haben eine Temperatur von etwa 13 °C. Ein guter Weinkühlschrank kann Ihre Weine auf einer perfekten Serviertemperatur halten und das Rätselraten sowie manchmal die Kopfschmerzen reduzieren.

Es ist sehr wichtig, im Weinkühlschrank eine konstante Temperatur zu halten. Bei Stromausfall die Tür so wenig wie möglich öffnen, um die Temperatur im Geräteinnenraum zu halten. Eine allmähliche Temperaturerhöhung hat keine negativen Auswirkungen auf den Wein.

Die Luftfeuchtigkeit sollte zwischen 50 und 80 % liegen. Eine zu niedrige Luftfeuchtigkeit führt zu einem trockenen Korken. Zu hohe Luftfeuchtigkeit führt zu Schimmel. Der Weinkühlschrank bietet eine hervorragende Belüftung mit sauberer Luft, wodurch Schäden an Etiketten und Weinkorken während der Lagerung vermieden werden.

Die Luftfeuchtigkeit im Weinkühlschrank ist besonders wichtig für die langfristige Lagerung und Alterung von Wein. Die empfohlene Temperatur für die Weinalterung liegt zwischen 11 °C und 13 °C. Zu diesem Zweck hält der Weinkühlschrank optimale Alterungsbedingungen ein und benachrichtigt den Benutzer, wenn die Bedingungen davon abweichen. Extrem hohe und niedrige Temperatureinstellungen sind hauptsächlich für den Weinausschank gedacht. Der Wein ist diesen Bedingungen für kürzere Zeiträume ausgesetzt, so dass die Feuchtigkeit keine negativen Auswirkungen auf den Wein haben sollte. Die Überwachung der relativen Luftfeuchtigkeit ist jedoch unabhängig von der Temperatureinstellung des Fachs verfügbar.

Größere Temperaturänderungen können dazu führen, dass die Luftfeuchtigkeit von den gewünschten Werten abweicht und es kann länger dauern, z. B. etwa eine Woche, bis sie sich wieder stabilisiert haben. Während dieser Zeit werden die Benachrichtigungen für Feuchtigkeit außerhalb der Zone nicht angezeigt.

Wein sollte waagrecht gelagert werden, insbesondere verkorkte Weine. Dies hält den Korken feucht und geschwollen und verhindert den unerwünschten Kontakt des Weins mit der Luft. Bei kurzfristiger Lagerung, innerhalb einiger Wochen, ist eine Lagerung in geneigter Position bevorzugt, um den Korken feucht zu halten. Wenn die Position zu senkrecht ist, trocknet der Korken aus. Schraub- und Kronkorken stellen weniger Anforderungen an die Positionierung.

Der Weinschrank ist mit einem Aktivkohlefilter ausgestattet, der Gerüche verhindert, die Ihre Weine verschmutzen können. Der Aktivkohlefilter heißt ursprünglich HEGA-Filter (High Efficiency Gas Absorption). Es entfernt die Gasmoleküle durch einen Prozess der Adsorption (nicht Absorption). Bei der Adsorption bleiben die Schadstoffe an der Außenseite des Aktivkohlefilters haften.

Ein eigener Weinkühlschrank im Haus bedeutet Weingenuß auf höchstem Niveau, als käme der Wein direkt aus einem echten Weinkeller.

Flaschenlagerung

- Das Bewegen der Flaschen oder übermäßige Vibrationen können den Alterungsprozess und damit den Geschmack des Weines negativ beeinflussen. Das Gerät ist mit einem speziellen Sensor ausgestattet, der kontinuierlich Vibrationen misst. Bei starken Vibrationen, z. B. beim Zuschlagen der Gerätetür, ertönt ein Alarmsignal und im Display blinkt die Alarmtaste.
- Bewahren Sie die für den täglichen Gebrauch bestimmten Flaschen in der vorderen Hälfte der Regale auf. Bewahren Sie die Weine, die Sie für längere Zeit oder Alter aufbewahren möchten, im unteren Teil des Schanks auf.
- Lagern Sie die Flaschen horizontal, damit die Korken auch von innen feucht bleiben.



INFORMATION!

Auf Flaschenetiketten kann Schimmel entstehen. Dies hängt von der Art des für das Etikett verwendeten Klebers ab. Reinigen Sie die Flaschen und entfernen Sie Kleberrückstände.



INFORMATION!

Auf Korken können sich durch Oxidation aufgrund von Luftkontakt weiße Ablagerungen bilden. Wischen Sie die Ablagerungen mit einem trockenen Tuch ab. Die Ablagerungen beeinträchtigen die Qualität des Weins nicht.

Beschreibung des Geräts

Dieses Produkt enthält eine Lichtquelle der Energieeffizienzklasse <G>.

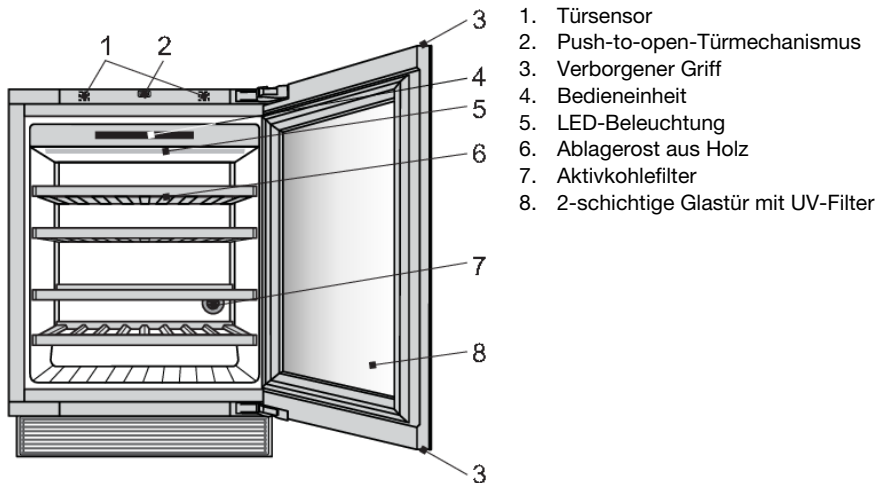

Türsensor (1)

Wenn Sie die Gerätetür öffnen oder schließen, ändert sich das Licht nach Ihren Wünschen. Diese können im MENÜ EINSTELLUNGEN eingestellt werden.

Ein Türsensorfehler wird erkannt, wenn die Türöffnungszeit 10 Minuten erreicht. In diesem Fall wird das Licht ausgeschaltet.

Push-to-open-Türmechanismus (2)

Der Mechanismus kann zum ersten Mal aktiviert werden, wenn das Gerät installiert und an die Stromversorgung angeschlossen ist.

INFORMATION!

Stellen Sie keine magnetischen Gegenstände in unmittelbare Nähe des Gerätetürsensors (1), da dies zu einem versehentlichen Öffnen der Tür führen könnte. Da sich der Mechanismus in der Mitte des Geräts befindet, hat eine Umkehrung der Öffnungsrichtung der Tür keinen Einfluss auf seine Funktion.

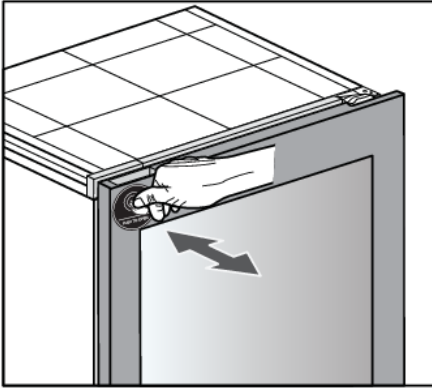

Um die Tür zu öffnen, schieben Sie sie oben links leicht nach innen und lassen Sie sie dann los.

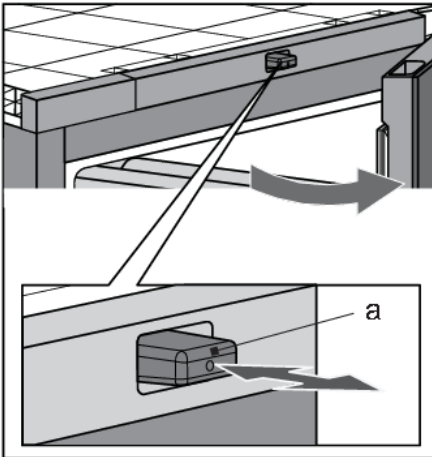

Der Druckstift (a) des Mechanismus bewegt sich nach vorne und die Tür öffnet sich um ca. 6 cm. Dann können Sie die Tür vollständig öffnen. Wenn Sie die Tür nicht vollständig öffnen, wird sie automatisch geschlossen. Der Soft-Close-Mechanismus schließt die Tür sanft.



INFORMATION!

Schließt sich die Tür, müssen mindestens 2 Sekunden vergehen, bevor sie wieder geöffnet werden kann.

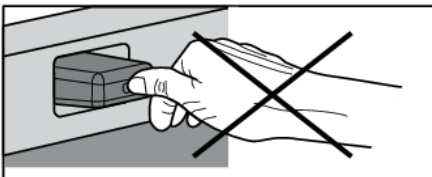

INFORMATION!

Wenn sich die Tür öffnet oder schließt, blockieren Sie sie nicht und drücken Sie sie nicht in irgendeiner Weise auf den Druckstift.

Verborgener Griff (3)

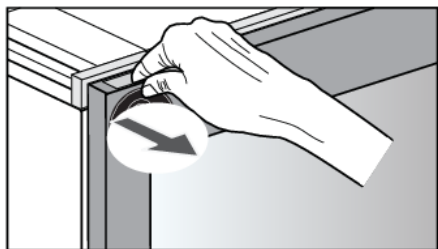

Im Falle eines Stromausfalls, wenn der Push-to-Open-Türmechanismus nicht funktioniert, ermöglicht der verborgene Griff das Öffnen der Tür.

Bedienfeld (4)

Durch Drücken der Tasten auf dem Display können Sie den Betrieb des Weinkühlschranks steuern und bestimmte Funktionen nach Ihren Wünschen einstellen.

LED-Beleuchtung (5)

An der Gerätedecke ist eine LED-Beleuchtung angebracht. Durch die Verwendung der LED-Beleuchtung wird der Wein weder UV-Strahlen noch Hitze ausgesetzt. Intensität, Farbe und Zeitintervall der LED-Beleuchtung können im MENÜ EINSTELLUNGEN geändert werden.

Zwei Lichtmodi können eingestellt und gespeichert werden, um sie in verschiedenen Situationen zu verwenden: **Umgebungsmodus** und **Funktionsmodus**.

Ambient-Modus: Er dient dazu, sich in das Wohnraumambiente einzufügen. Er wird aktiviert, wenn die Boutique geschlossen ist (Voreinstellung).

Funktionsmodus: Sein Zweck ist es, eine klare Sicht auf die Ablageroste zu ermöglichen. Er wird aktiviert, wenn die Tür geöffnet wird (Standard).

Jeder Lichtmodus besteht aus einer Kombination von Intensität und Wärme. Diese Einstellungen können nach Ihren Wünschen geändert werden. Die Lichtfarbe kann im Bereich von 2700 K bis 5000 K geändert werden, die Lichtintensität kann von 0 % bis 99 % eingestellt werden.

Das Aktivieren und Deaktivieren der Modi in verschiedenen Situationen kann im MENÜ EINSTELLUNGEN eingestellt werden.

Prioritäten für Lichtsteuerungseinstellungen

Priorität	
1.	Funktion zum Schalten des Lichts – übersteuert alle anderen Lichteinstellungen, kann nur von der mobilen App ConnectLife ausgelöst werden.
2.	Nachtmodus
3.	Türsensor

Ablagerost aus Holz (6)

INFORMATION!

Vor dem Entfernen eines Fachs aus dem Gerät sollte das Fach ganz leer sein.

Stellen Sie sicher, dass die Tür vollständig geöffnet ist, bevor Sie die Fächer entfernen. Dadurch wird eine Beschädigung der Türdichtung verhindert.

Seien Sie vorsichtig, wenn Sie die Holzfächer herausziehen. Die Holzfächer vorsichtig herausziehen und zurückschieben, um die Weinflaschen keinen Vibrationen auszusetzen.

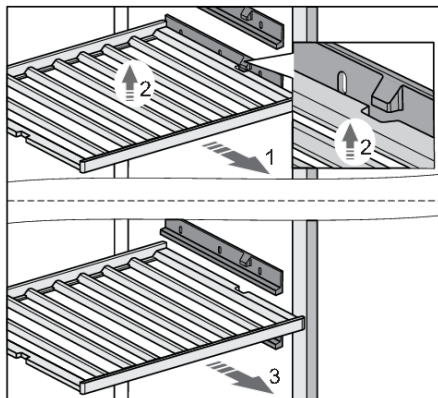

Um einen Einlegeboden aus dem Gerät zu entfernen, ziehen Sie ihn teilweise zu sich heran (1), bis die beiden Nuten des Einlegebodens und der Block an den Kunststoffträgern des Einlegebodens aufeinander ausgerichtet sind. Heben Sie dann den Einlegeboden (2) an und ziehen Sie ihn aus dem Gerät heraus (3). Achten Sie darauf, die Türdichtung nicht zu beschädigen.

Um den Einlegeboden auszutauschen, gehen Sie mit den gleichen Schritten in umgekehrter Richtung vor.

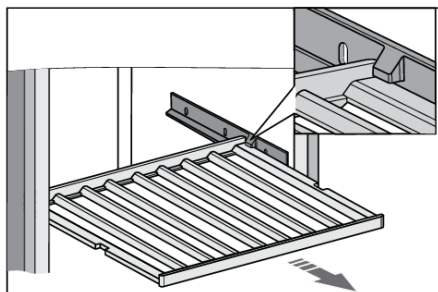

Der Einlegeboden kann auch teilweise aus dem Gerät herausgezogen werden. Die Klötze an den Stützen des Einlegebodens aus Kunststoff schützen den Einlegeboden davor, vollständig ausgezogen zu werden, was dazu führen könnte, dass er aus dem Gerät fällt.

INFORMATION!

Seien Sie vorsichtig, wenn Sie das Regal herausziehen, während es beladen ist.

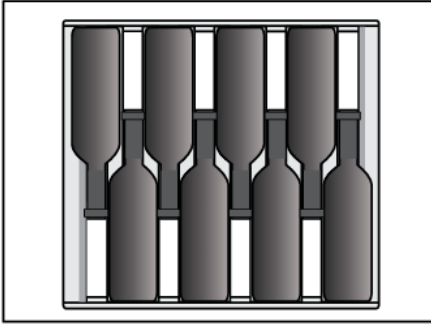

INFORMATION!
 Bevor Sie mit dem Einlegen von Flaschen auf einem Ablagerost beginnen, prüfen Sie noch einmal, ob der Ablagerost richtig auf den Kunststoffhaltern platziert ist. Auf jedem handelsüblichen Flaschenablagerrost aus Holz finden bis zu 8 Bordeauxflaschen (0,75 l) Platz.

INFORMATION!
 Eine höhere Luftfeuchtigkeit im Gerät kann dazu führen, dass sich die Holzteile leicht verbiegen. Dies hat jedoch keine Auswirkungen auf ihre Funktionsweise.

Aktivkohlefilter (7)

Durch den Aktivkohle-Luftfilter wird Frischluft in den Geräteinnenraum gesaugt. Das sorgt für Frische sowie Staub- und Geruchsfreiheit. Der Lüfter verteilt die Luft dann gleichmäßig im Geräteinnenraum.

Ersetzen Sie den Luftfilter ungefähr alle 12 Monate. Auf dem Display erscheint eine Benachrichtigung, um Sie daran zu erinnern, dass der Filter ausgetauscht werden muss.

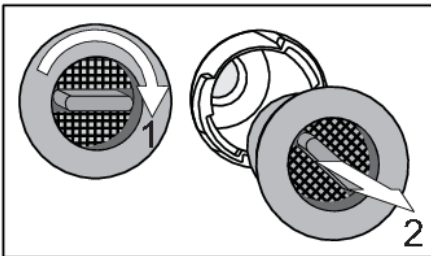

Um den Luftfilter zu ersetzen:

1. Drehen Sie den Filter im Uhrzeigersinn (1) und ziehen Sie ihn aus dem Gerät heraus.
2. Setzen Sie einen neuen Filtereinsatz in den Filterschlitz ein und drehen Sie den Filter gegen den Uhrzeigersinn, bis er einrastet.

INFORMATION!
 Aktivkohle-Luftfilter kann als Zubehör bestellt werden.

Weitere Informationen erhalten Sie beim örtlichen Pelgrim-Händler oder auf der Pelgrim-Website Ihres Landes.

2-schichtige Glastür mit UV-Filter (8)

Die 2-schichtige Glastür ist mit Argon (einem Edelgas) gefüllt, was sie energieeffizienter macht. Für maximalen Schutz vor Sonnenlicht, das den Alterungsprozess des Weins beeinträchtigen kann, wird ein zusätzlicher UV-Film verwendet, der 99 % des Sonnenlichts stoppt.

Gerätekapazität

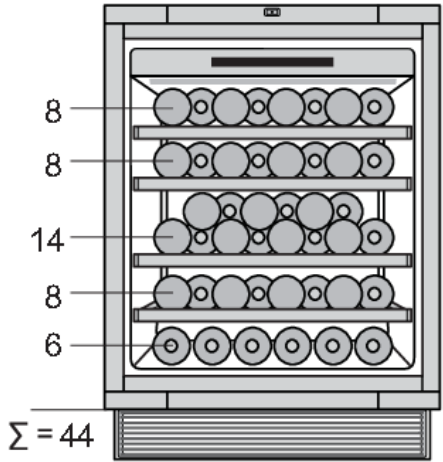

Mit der Basis-Gerätekonfiguration können bis zu 44 Bordeaux-Flaschen aufbewahrt werden.

Die Anzahl der Flaschen, die Sie in jedes Fach laden können, ist in der Zeichnung angegeben.

Betrieb

Display

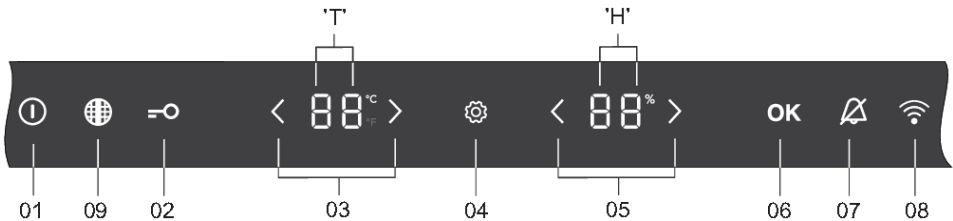

01	<p>Ein-/Aus-Taste:</p> <ul style="list-style-type: none"> • langes Drücken (2 Sekunden), um das Gerät ein- oder auszuschalten • kurzes Drücken, um das Gerät in den Standby-Modus oder aus dem Standby-Modus zu schalten
02	Tastensperrtaste – zum Sperren oder Entsperren der Benutzeroberfläche (3 Sekunden drücken)
03	<p>Temperaturpfeile:</p> <ul style="list-style-type: none"> • um die eingestellte Temperatur zu erhöhen oder zu verringern • um durch die Menüoptionen im MENÜ EINSTELLUNGEN zu schalten
04	Einstellungstaste – um zum MENÜ EINSTELLUNGEN zu gehen
05	Wertpfeile – zur Auswahl der bevorzugten Einstellung oder des Werts im MENÜ EINSTELLUNGEN
06	Bestätigungstaste – zum Bestätigen der Einstellung aus dem MENÜ EINSTELLUNGEN
07	Alarmtaste – zum Deaktivieren von Alarmen
08	WLAN-Taste – Verknüpfung zum Aufrufen der NETZWERKVERBINDUNG im MENÜ EINSTELLUNGEN
09	Aktivkohlefilter-Taste - Verknüpfung, um in das SYSTEM „Aktivkohlefilter-Countdown“ im MENÜ EINSTELLUNGEN zu gelangen
„T“	Temperaturanzeige
„H“	Feuchtigkeitsanzeige



INFORMATION!

Um die beste Reaktion zu erzielen, drücken Sie die Tasten mit dem Hauptteil Ihrer Fingerspitze.



Jedes Mal, wenn Sie die Taste drücken, ertönt ein kurzer Ton. Die Lautstärke des Tastentons kann im MENÜ EINSTELLUNGEN eingestellt werden.

Die Intensität der Tastenbeleuchtung hängt von der Verfügbarkeit der bestimmten Funktion ab:

	Tastenlichtintensität bei geschlossener oder geöffneter Tür
Funktion nicht verfügbar	0 % - kein Symbol
Funktion verfügbar	50 % -
Funktion aktiviert oder wird aktiviert	100 % -

Erste Inbetriebnahme



INFORMATION!

Beim erstmaligen Anschließen des Gerätes oder nach längerem Trennen vom Stromnetz muss zwingend vier Stunden gewartet werden, bis das Gerät eingeschaltet werden kann.

Gerät-Aus ist der Standardzustand des Geräts. Nachdem das Gerät an das Stromnetz angeschlossen wurde, ist es immer noch ausgeschaltet. Um anzuzeigen, dass das Netzkabel an den Strom



angeschlossen ist, blinkt die Ein-/Aus-Taste langsam.

Anzeige ist noch inaktiv.

Gerät-Ein ist der normale Regelzustand des Geräts.

Das Gerät wird durch 2 Sekunden langes Drücken der Ein-/Aus-Taste eingeschaltet.

Das Gerät beginnt mit dem Kühlen mit der Solltemperatur.

Das Display wechselt zur Statusanzeige, die als die „HOME“-Seite des Geräts dient.

Alle Funktionen und Steuermodi funktionieren gemäß den Einstellungen im MENÜ EINSTELLUNGEN. Im MENÜ EINSTELLUNGEN können Sie sehen, wie Sie die einzelnen Einstellungen vornehmen, und dies kann auch über die mobile App erfolgen (siehe Kapitel „MENÜ EINSTELLUNGEN“).

Statusanzeige: Tür offen



Statusanzeige: Tür geschlossen



Durch erneutes Drücken der Ein-/Aus-Taste für 2 Sekunden wird das Gerät ausgeschaltet.

Temperatureinstellung

Die voreingestellte Solltemperatur des Geräts beträgt 12 °C. Diese Temperatur kann nach dem Einschalten des Geräts in der Statusanzeige sofort geändert werden.

Temperatur des Geräteraums einstellbar zwischen: 5 °C und 20 °C.



Durch Drücken der Pfeiltasten ändert sich die Solltemperatur im „T“-Display. Mit jedem Drücken ändert sich die Solltemperatur um 1 °C nach oben oder unten. Die Solltemperatur wird 2 Sekunden nach dem letzten Drücken der Temp-Up- oder Temp-Down-Taste gespeichert.

Wenn die höchste Solltemperatur erreicht ist, ist die aufsteigende Pfeiltaste inaktiv und das nächste Drücken wird ignoriert.

Eine umgekehrte Reaktion tritt ein, wenn die niedrigste Solltemperatur erreicht ist.

Gerätedisplay-Standby

Gerätedisplay-Standby ist ein Modus, in den das Display für einen optimalen Stromverbrauch wechselt. Das Kühlsystem des Geräts funktioniert normal.

Aktivierung des Gerätedisplay-Standbys:

- mit einem kurzen Druck auf die Ein-/Aus-Taste ,
- automatisch, nach einer bestimmten Zeit der Inaktivität (Standby-Zeit). Dies kann im MENÜ EINSTELLUNGEN eingestellt werden.

Es kann bei erkannten Fehlern und bei geöffneter Tür nicht aktiviert werden.

Wenn der Standby-Modus des Gerätedisplays aktiv ist, wird dieser beendet:

- durch Öffnen der Tür,
- durch kurzes Drücken einer beliebigen Taste,
- wenn eine Fehleranzeige auf dem Display angezeigt wird,
- wenn der Annäherungssensor eine Bewegung erkennt, Ausnahme: wenn im MENÜ EINSTELLUNGEN/ ANNÄHERUNGS- UND TÜRSENSOR/Anzeigewechsel zu/ Keine Änderung ausgewählt ist.

Wenn dieser Modus beendet ist, kehrt das Gerät zur Statusanzeige zurück.

Tastensperre-Modus

Bei aktiviertem Tastensperre-Modus ist es nicht möglich, das Gerät auszuschalten oder Einstellungen zu ändern. Das Kühlsystem des Geräts funktioniert normal. Einstellungen können nur in der **ConnectLife** mobilen App verändert werden. Ihre Einstellungen zu Türsensor, Licht und Display-Aktionen werden ausgeführt.

Aktivierung des Tastensperre-Modus:

- Drücken Sie 3 Sekunden lang auf die Tastensperre-Taste  ,
- manuell von der mobilen App aus,
- automatisch, nach einer bestimmten Zeit der Inaktivität. Dies kann im MENÜ EINSTELLUNGEN eingestellt werden.

Statusanzeige: Tastensperre-Taste aktiv, Tür offen



Wenn Sie eine andere Taste drücken, blinkt die Tastensperre-Taste zweimal schnell. Das Drücken einer anderen Taste wird ignoriert.

Ausnahme: Falls einer der Alarmer ausgelöst wird, wird der Alarm durch kurzes Drücken der

Alarmtaste  abgebrochen.

Deaktivierung des Tastensperre-Modus:

- Drücken Sie 3 Sekunden lang auf die Tastensperre-Taste  .
- manuell von der mobilen App aus.

Einstellungen sperren

Dies ist eine ConnectLife-App-Funktion, die erweiterte Sperreinstellungsoptionen für die Geräteschließperre bietet. Der Standardstatus in der ConnectLife-App ist 'Nicht aktiv'. Diese Sperreinstellungen können nur verwendet werden, wenn die Schließperre des Geräts manuell oder automatisch aktiviert wird (über das Einstellungsmenü oder über dieselbe ConnectLife-App). Wenn die Schließperre des Geräts eingeschaltet ist, werden keine Sperreinstellungen angestellt. Wenn die Schließperre hingegen deaktiviert ist, werden alle erweiterten Sperreinstellungen deaktiviert.

Die Schließereinstellungen bestehen aus zwei Funktionen: Türbenachrichtigung und Türalarm. Sie können separat aktiviert werden, so dass eine Funktion ein- und die andere aus- oder beide eingeschaltet sein können.

Türbenachrichtigung

Die Türbenachrichtigung ist eine Benachrichtigung, die Sie auf Ihrem intelligenten Gerät erhalten, wenn die Tür geöffnet ist.

Türalarm

Der Türalarm ist ein Alarmton, der beim Öffnen der Tür ertönt und der hörbar ist, wenn das Gerät verwendet wird.

Um diesen Alarm zu stoppen, schließen Sie die Tür oder drücken Sie die Schlüsselverriegelungstaste 3 Sekunden lang, um die Schlüsselverriegelung auszuschalten. Denken Sie daran, dass das Ausschalten der Schlüsselverriegelung alle Verriegelungseinstellungen deaktiviert. Der Türalarm kann nur erneut in der ConnectLife-App aktiviert werden.

Im Falle eines Stromausfalls bleiben die Verriegelungseinstellungen aktiv, wenn das Gerät wieder mit Strom versorgt wird.

Alarmer

Bitte beachten Sie auch das Kapitel „Tipps & Tricks“, um mehr über mögliche Gründe für jeden einzelnen Alarm zu erfahren.

kann der Temperaturalarm

Der Temperaturalarm ertönt 3 Stunden lang konstant, wenn die Temperatur im Gerät außerhalb des zulässigen Bereichs liegt. Das bedeutet 3 °C über bzw. 3 °C unter der Solltemperatur.



Die Alarmtaste

und die Solltemperatur



blinken.

INFORMATION!

Jedes Mal, wenn das Gerät wieder eingeschaltet wird, dauert es eine Weile, bis die richtige Temperatur erreicht ist. Aus diesem Grund wird der Alarm für die ersten 6 Stunden nach dem Einschalten des Geräts deaktiviert, um eine unnötige Aktivierung des Alarms zu verhindern. Bei jedem Schließen der Tür wird der Temperaturalarm für 3 Stunden gesperrt.

Stoppen des Alarms:

Kurzes Drücken der Alarmtaste stoppt den Alarmton, die Alarmtaste leuchtet nicht mehr. Die Solltemperatur blinkt weiter, solange die Temperatur noch außerhalb des Bereichs liegt. Wenn die Temperatur innerhalb des zulässigen Bereichs liegt und der Temperaturalarm aktiv ist, wird er automatisch abgebrochen.

Feuchtigkeitsüberwachung

Die Feuchtigkeitsüberwachung kann im EINSTELLUNGSMENÜ (de)aktiviert werden. Bei der Einstellung „OF“ wird die Luftfeuchtigkeit nicht mehr überwacht (nicht im Gerät und nicht in der mobilen App). Die Anzeige „H“ zeigt keinen Wert an und der automatische Feuchtigkeitsalarm und die Benachrichtigung zum Nachfüllen des Feuchtigkeitsstabilisators sind deaktiviert.

Der Luftfeuchtigkeitsalarm ertönt, wenn der 7-Tage-Durchschnittswert der Raumluftfeuchtigkeit 7 Tage lang konstant unter 40 % fällt oder über 80 % ansteigt.



Die Alarmtaste

leuchtet und ein Alarmton ertönt. Beim Drücken des Alarmsymbols wird



der Alarm entfernt. Der Feuchtigkeitswert blinkt schnell



INFORMATION!

Jedes Mal, wenn das Gerät eingeschaltet wird, dauert es eine Weile, bis die richtige Feuchtigkeit erreicht ist. Aus diesem Grund wird der Alarm für die ersten 24 Stunden nach dem Einschalten des Geräts deaktiviert, um eine unnötige Aktivierung des Alarms zu verhindern. Bei jedem Schließen der Tür wird der Feuchtigkeitsalarm für 6 Stunden gesperrt.

Wenn die Solltemperatur geändert wird, wird der Feuchtigkeitsalarm blockiert, bis sich die Gerätetemperatur stabilisiert.

Wenn die Solltemperatur auf 16 °C oder mehr eingestellt wird, wird der Feuchtigkeitsalarm vernachlässigt.

Stoppen des Alarms:

Kurzes Drücken der Alarmtaste stoppt den Alarmton, die Alarmtaste leuchtet nicht mehr.

Der Feuchtigkeitswert blinkt weiter, solange die Luftfeuchtigkeit noch außerhalb des zulässigen Bereichs liegt.

Wenn sich der Feuchtigkeitswert zwischen 40 % und 80 % wieder einstellt und die Feuchtigkeitsüberwachung aktiv ist, wird der Alarm automatisch gelöscht.

Feuchtigkeitsstabilisator-Nachfüllbenachrichtigung

Da ein Feuchtigkeitsstabilisator-Zubehörsatz nicht in der Geräteausrüstung enthalten ist, ist der Standardzustand der Feuchtigkeitsstabilisator-Nachfüllbenachrichtigung "OF". Wenn Sie einen Feuchtigkeitsstabilisator-Zubehörsatz kaufen, kann die Feuchtigkeitsstabilisator-Nachfüllbenachrichtigung im EINSTELLUNGSMENÜ auf "ON" eingestellt werden.

Wenn Sie einen Feuchtigkeitsstabilisator-Zubehörsatz kaufen, kann das Gerät Sie benachrichtigen, wenn der Feuchtigkeitsstabilisator nachgefüllt werden muss. Die Nachfüllbenachrichtigung des Feuchtigkeitsstabilisators beginnt, wenn der 7-Tage-Durchschnittswert der Raumluftfeuchtigkeit 7 Tage lang ununterbrochen zwischen 40 % und 50 % liegt. So müssen Sie nicht daran denken, ihn selbst zu überprüfen, und können außerdem vermeiden, dass der Feuchtigkeitsalarm ausgelöst wird.



Die Alarmtaste

und der Feuchtigkeitswert blinken leise



. Es ist kein Alarmton zu hören.



INFORMATION!

Jedes Mal, wenn das Gerät eingeschaltet wird, dauert es eine Weile, bis die richtige Luftfeuchtigkeit erreicht ist. Aus diesem Grund ist die Benachrichtigung in den ersten 24 Stunden nach dem Einschalten des Geräts deaktiviert, um eine unnötige Aktivierung der Benachrichtigung zu vermeiden. Jedes Mal, wenn die Tür geschlossen wird, wird die Feuchtigkeitsmeldung für 6 Stunden blockiert.

Wenn die Solltemperatur geändert wird, wird der Feuchtigkeitsalarm blockiert, bis sich die Gerätetemperatur stabilisiert.

Stoppen der Benachrichtigung:

Durch kurzes Drücken der Alarmtaste wird die Nachfüllbenachrichtigung des Feuchtigkeitsstabilisators abgebrochen, die Alarmtaste leuchtet nicht mehr, aber der Feuchtigkeitswert blinkt weiter, bis der Wert zwischen 50 % und 80 % liegt.

Wenn sich der Feuchtigkeitswert zwischen 50 % und 80 % wieder einstellt und die Feuchtigkeitsstabilisator-Nachfüllbenachrichtigung aktiv ist, wird er automatisch gelöscht.

Alarm bei offener Gerätetür



Der Türalarm ertönt und die Alarmtaste blinkt, wenn die Tür länger als 3 Minuten geöffnet ist und keine Benutzerinteraktion stattfindet.

Durch kurzes Drücken einer beliebigen Taste wird der Alarmton und das Blinken der Alarmtaste beendet. Wenn Sie die Tür nicht schließen, schaltet sich der Alarm nach 5 Minuten wieder ein.

Das Schließen der Tür stoppt den Alarm.

Hochtemperaturalarm bei Stromausfall

Wenn die Stromversorgung, an die das Gerät angeschlossen ist, ausfällt, stoppt das Gerät die Kühlung und die Temperatur im Fach kann beeinflusst werden.

Der Stromausfallalarm warnt, nachdem die Stromversorgung wiederhergestellt und das Gerät eingeschaltet wurde, dass die Temperatur im Inneren des Fachs außerhalb des zulässigen Bereichs liegt. Wenn die Temperatur nicht außerhalb des zulässigen Bereichs liegt, wird kein Stromausfallalarm ausgelöst. Wenn sich das Gerät an einem nicht häufig besuchten Ort befindet oder Sie längere Zeit abwesend sind, hilft Ihnen dieser Alarm nach dem Zurücksetzen des Geräts zu erkennen, dass sich die Temperatur der Flaschen möglicherweise geändert hat.



Der Alarm ertönt und auf den Displays „T“ und „H“ blinkt „PF“.

Stoppen des Alarms:

Durch kurzes Drücken der Alarmtaste wird der Alarmton abgeschaltet.

Danach werden die aktuell gemessene Temperatur und der aktuelle Feuchtigkeitswert auf den „T“- und „H“-Displays angezeigt.

Wenn Sie die Alarmtaste erneut drücken, wird der Alarm abgebrochen. Die Solltemperatur und das Feuchtigkeitsniveau des Fachs werden auf den „T“- und „H“-Displays angezeigt.

INFORMATION!

Wenn der **Hochtemperaturalarm bei Stromausfall** abgebrochen wird, **kann der Temperaturalarm** noch aktiv sein. In diesem Fall verhält sich der Alarm wie **der Temperaturalarm**.

MENÜ EINSTELLUNGEN

Da das Gerät über umfangreiche Einstellungsmöglichkeiten verfügt, wurde ein Menüsystem definiert, das den Zugriff auf alle Einstellungen ermöglicht. Standardmäßig sind alle Einstellungen bereits eingestellt, es ist also nicht erforderlich, das MENÜ EINSTELLUNGEN zu durchlaufen. Es ist jedoch möglich, die Geräteeinstellungen an Ihre Vorlieben anzupassen.

Rufen Sie das MENÜ EINSTELLUNGEN auf

Sie können das MENÜ EINSTELLUNGEN durch kurzes Drücken der Einstellungstaste aufrufen .

Die erste Option im MENÜ EINSTELLUNGEN wird angezeigt.

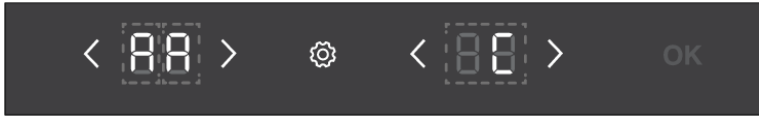

Grundlogik

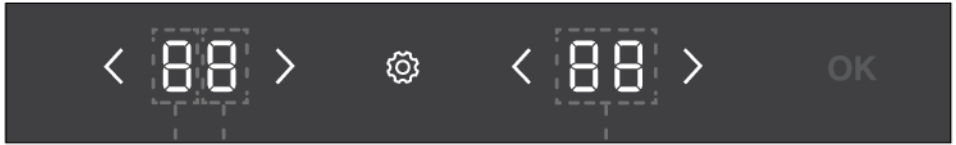

GRUPPENNAME	MENÜ-Option	Entsprechende Einstellungen und Werte werden angezeigt
		<i>Optionen und Werte werden erklärt.</i>

Die „T“-Temperaturanzeige wird verwendet, um den GRUPPENNAMEN der Menüoptionen und der **MENÜ-Option** selbst darzustellen. Es gibt 8 Gruppen von Menüoptionen: ALLGEMEIN, TON, DISPLAY, LICHT, TÜRSENSOR, NACHTMODUS, NETZWERKVERBINDUNG, SYSTEM.

Die „H“-Feuchtigkeitsanzeige wird verwendet, um die wählbaren Einstellungen und Werte darzustellen. Je nach Menüoption ist unterschiedlich, wie viele bzw. welche Einstellungen möglich sind.



Pfeile können verwendet werden, um durch **MENÜ-Optionen zu schalten**

Pfeile können verwendet werden, um die bevorzugte Einstellung oder den Wert auszuwählen.

Beispiel

Als Beispiel verwenden wir die erste Option im MENÜ EINSTELLUNGEN:



Das erste „A“ steht für die MENÜ-Optionsgruppe: ALLGEMEIN.

Das zweite „A“ steht für die **Menüoption**: Temperatureinheit.

Durch Drücken der Pfeiltaste rechts neben dem „H“-Display wird von „C“ für °C auf „F“ für °F umgeschaltet.



Wenn die Bestätigungstaste nicht leuchtet, ist die sichtbare Einstellung aktiviert.

Durch Drücken der Pfeiltaste rechts neben dem „T“-Display gelangen Sie zur nächsten **MENÜ- Option**.

Verlassen Sie das MENÜ EINSTELLUNGEN

Sie können das MENÜ EINSTELLUNGEN durch kurzes Drücken der Einstellungstaste verlassen  .

Das Einstellungsmenü endet automatisch nach 5 Minuten ohne Benutzerinteraktion.

INFORMATION!



















Wenn das MENÜ EINSTELLUNGEN aktiv ist, sind die Alarmanzeigen (akustisch und optisch), Fehlermeldungen und Benachrichtigungen über Aktivkohlefilter nicht aktiv, sie werden aktiviert, sobald das MENÜ EINSTELLUNGEN geschlossen wird.

Das MENÜ EINSTELLUNGEN wird nicht wieder aktiviert, wenn nach einem Ausfall die Stromversorgung wiederhergestellt wird oder das Gerät von Gerät-Aus auf Gerät-Ein zurückkehrt.



















Im Falle eines Stromausfalls werden Ihre Einstellungen nach Wiederherstellung der Stromversorgung auf die Werte vor dem Trennen der Stromversorgung zurückgesetzt.

Tabelle MENÜ EINSTELLUNGEN









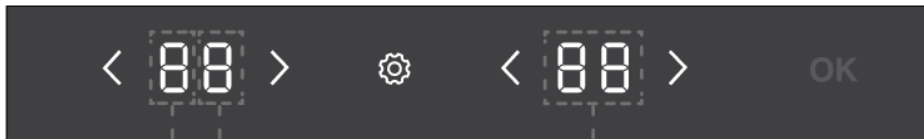





















ALLGEMEIN 	Temperatureinheit 	Temperatureinheit wählen:  von °C auf °F 
	Zeit, Stunden 	Wählen Sie die Stunden aus:  von 00 bis 23 Stunden 
	Zeit, Minuten 	Wählen Sie die Minuten aus:  von 00 bis 59 Minuten 
	Datum, Tag 	Wählen Sie den Tag aus:  von 01 bis 31 Tage 
	Datum, Monat 	Wählen Sie den Monat aus:  von 01 bis 12 Monate 
	Datum, Jahr 	Wählen Sie das Jahr aus:  von 00 bis 99 









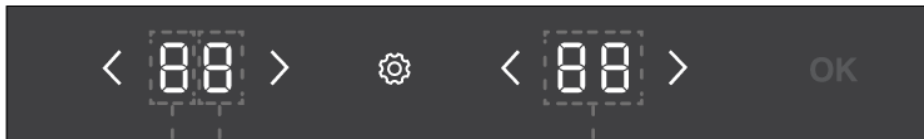







TON 	Allgemeine Geräusche 	Wählen Sie die gewünschte Lautstärke aus:  von 0 bis 5 
	Alarmtöne 	Wählen Sie die gewünschte Lautstärke aus:  von 1 bis 5 
	Tastentöne 	Wählen Sie die gewünschte Lautstärke aus:  von 0 bis 5 
ANZEIGE 	Standby-Zeit 	Zeit der Inaktivität, nach der das Display in den Standby-Modus wechselt:
		 1 Minute
		 5 Minuten
		 15 Minuten
		 30 Minuten
		 60 Minuten
		 12 Stunden











LEUCHTEN 	Erläuterungen zu den Lichtmodi finden Sie im Kapitel „ LED-Beleuchtung “.														
	Umgebungsmodus Kelvin 	Wählen Sie die ersten zwei Ziffern des Kelvin-Werts aus:  von 2700 bis 5000 Kelvin 													
	Umgebungsmodus Intensität 	Wählen Sie die Lichtintensität:  von 0 bis 99 													
	Eingeschaltet für 	Wie lange leuchtet der Schrank im Umgebungsmodus: <table border="1" style="width: 100%; border-collapse: collapse;"> <tr> <td style="text-align: center;"></td> <td>1 Minute</td> </tr> <tr> <td style="text-align: center;"></td> <td>5 Minuten</td> </tr> <tr> <td style="text-align: center;"></td> <td>15 Minuten</td> </tr> <tr> <td style="text-align: center;"></td> <td>30 Minuten</td> </tr> <tr> <td style="text-align: center;"></td> <td>60 Minuten</td> </tr> <tr> <td style="text-align: center;"></td> <td>90 Minuten</td> </tr> <tr> <td style="text-align: center;"></td> <td>immer</td> </tr> </table>		1 Minute		5 Minuten		15 Minuten		30 Minuten		60 Minuten		90 Minuten	
	1 Minute														
	5 Minuten														
	15 Minuten														
	30 Minuten														
	60 Minuten														
	90 Minuten														
	immer														









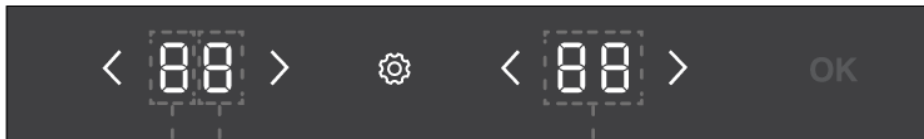











LEUCHTEN 	Funktionsmodus Kelvin 	Wählen Sie die ersten zwei Ziffern des Kelvin-Werts aus:  von 2700 bis 5000 Kelvin 	
	Funktionsmodus Intensität 	Wählen Sie die Lichtintensität:  von 0 bis 99 	
	Eingeschaltet für 	Wie lange wird der Schrank im Funktionsmodus beleuchtet:	
			1 Minute
			5 Minuten
			15 Minuten
			30 Minuten
			60 Minuten
			90 Minuten
			immer









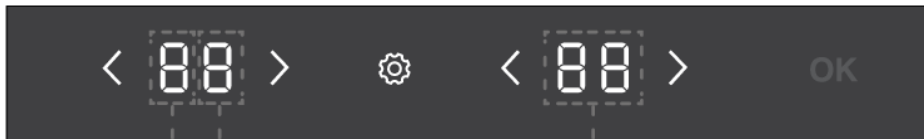

TÜRENSOR 	Tür offen – Lichtwechsel 	Wenn die Tür geöffnet ist, ändert sich das Licht zu: Kein Licht  Umgebungsmodus  Funktionsmodus 
	Tür geschlossen – Lichtwechsel 	Wenn die Tür geschlossen ist, ändert sich das Licht zu: Kein Licht  Umgebungsmodus  Funktionsmodus 

















NACHTMODUS* 	Der Nachtmodus dimmt das Licht während einer festgelegten Zeit.	
	Nachtmodus-Status 	Der Nachtmodus kann (de)aktiviert werden:  Ein oder Aus  Wenn der Nachtmodus auf „Ein“ eingestellt ist, werden die zugehörigen Einstellungen verfügbar.
	Startzeit, Stunden 	Stellen Sie die Stunden der Startzeit des Nachtmodus ein:  von 00 bis 23 Stunden 
	Startzeit, Minuten 	Stellen Sie die Minuten der Startzeit des Nachtmodus ein:  von 00 bis 59 Minuten 
	Endzeit, Stunden 	Stellen Sie die Stunden der Endzeit des Nachtmodus ein:  von 00 bis 23 Stunden 
	Endzeit, Minuten 	Stellen Sie die Minuten der Endzeit des Nachtmodus ein:  von 00 bis 59 Minuten 
	Dimmen des Lichts 	Wählen Sie die Lichtintensität des Nachtmodus:  von 0 bis 99 















NETZWERKVERBINDUNG 	WLAN-Status 	WLAN kann (de)aktiviert werden:  WLAN ein  WLAN aus
	Erläuterungen zum Verbindungsaufbau finden Sie im Kapitel „ Verbindungsaufbau “.	
	Verbindungsaufbau 	Verbindungsaufbau kann aktiviert werden:  Verbindungsaufbau ein, drücken Sie  , um zu bestätigen  Beide blinken während des Aufbaus 
Der Aufbau endet automatisch bei erfolgreicher Verbindung oder nach 3 Minuten. Bitte befolgen Sie die Schritte im Kapitel „Verbindungsaufbau“.		



NETZVERKLEBUNG 	Gerätekopplung 	<p>Die Gerätekopplung kann aktiviert werden:</p> <p> Gerätekopplung ein, drücken Sie  , um zu bestätigen</p> <p> Beide blinken während der Kopplung </p> <p>Der Vorgang endet automatisch, wenn die Kopplung erfolgreich war oder nach 3 Minuten. Das Gerät kann mit einem (zusätzlichen) Benutzerkonto gekoppelt werden. Weitere Anweisungen finden Sie in der App.</p>
	Alle entkoppeln 	<p>„Alle entkoppeln“ kann aktiviert werden:</p> <p> „Gerät entkoppeln“ ein, drücken Sie  , um zu bestätigen</p> <p> Sind Sie sicher? Wenn JA, drücken Sie  , um zu bestätigen</p> <p>Der Vorgang endet automatisch, wenn das Entkoppeln erfolgreich war oder nach 1 Minute.</p>
	Fernbedienung 	<p>Fernbedienung kann (de)aktiviert werden:</p> <p> Fernbedienung ein</p> <p> Fernbedienung aus</p> <p>Die Fernbedienung muss aktiviert sein, um das Gerät über gekoppelte Benutzerkonten steuern zu können.</p>



























SYSTEM 	Tastensperre-Modus 	Die Tastensperre aktiviert sich automatisch nach:
		 5 Minuten
		 15 Minuten
		 30 Minuten
		 60 Minuten
		 niemals
	Feuchtigkeitsüberwachung 	Die Feuchtigkeitsüberwachung kann (de)aktiviert werden: (Dadurch wird die Feuchtigkeitsüberwachung und der Alarm ein- oder ausgeschaltet.)  Feuchtigkeitsüberwachung ein  Feuchtigkeitsüberwachung aus Wenn die Feuchtigkeitsüberwachung auf "Ein" eingestellt ist, werden die zugehörigen Einstellungen verfügbar.
	Feuchtigkeitsstabilisator-Nachfüllbenachrichtigung 	Wenn sich ein Feuchtigkeitsstabilisator im Gerät befindet, können Sie diese Benachrichtigung aktivieren, um Nachfüllerinnerungen zu erhalten:  Feuchtigkeitsstabilisator-Nachfüllbenachrichtigung ein  Feuchtigkeitsstabilisator-Nachfüllbenachrichtigung aus





















SYSTEM 	Erläuterungen zum Aktivkohlefilter finden Sie im Kapitel „ Aktivkohlefilter-Countdown und Benachrichtigung “.	
	Aktivkohlefilter-Countdown 	Lebensdauer des Aktivkohlefilters in Tagen:
		 Erste Ziffer der 3-stelligen Zahl
		 Zweite und dritte Ziffer der 3-stelligen Zahl
Die Lebensdauer des Aktivkohlefilters beträgt 365 Tage. Der Countdown zeigt die Anzahl der verbleibenden Tage bis zum Countdown an. Wenn ein Minus vor der ersten Ziffer steht, wird die Anzahl der Tage nach dem Verfallsdatum angezeigt.		
Aktivkohlefilter RESET 	RESET der Lebensdauer des Aktivkohlefilters nach Austausch:  RESET, drücken Sie  , um zu bestätigen	



SYSTEM 	Aktivkohlefilter- Benachrichtigung 	Legen Sie die Anzahl der Tage vor dem Ende des Countdowns fest, wenn Sie eine Benachrichtigung erhalten möchten:											
		<table border="1"> <tr> <td></td> <td>keine Benachrichtigung</td> </tr> <tr> <td></td> <td>am Tag selbst</td> </tr> <tr> <td></td> <td>1 Tag im Voraus</td> </tr> <tr> <td></td> <td>7 Tage im Voraus</td> </tr> <tr> <td></td> <td>15 Tage im Voraus</td> </tr> <tr> <td></td> <td>30 Tage im Voraus</td> </tr> </table>		keine Benachrichtigung		am Tag selbst		1 Tag im Voraus		7 Tage im Voraus		15 Tage im Voraus	
	keine Benachrichtigung												
	am Tag selbst												
	1 Tag im Voraus												
	7 Tage im Voraus												
	15 Tage im Voraus												
	30 Tage im Voraus												
	DEMO-Modus 	Der DEMO-Modus kann (de)aktiviert werden:  DEMO ein, drücken Sie  , um zu bestätigen  DEMO aus, drücken Sie  , um zu bestätigen											
		<i>Betrieb des Geräts wird deaktiviert. Zu Demonstrationszwecken sind das Display, das Licht, die Töne und der Türsensor aktiv.</i>											



SYSTEM 	Sabbat-Modus* 	<p>Erläuterungen zum Sabbat-Modus finden Sie im Kapitel „Sabbat-Modus“.</p> <p>Der Sabbat-Modus kann (de)aktiviert werden:</p> <p> Sabbat-Modus ein, drücken Sie  , um zu bestätigen</p> <p> Sabbat-Modus aus, drücken Sie  , um zu bestätigen</p> <p><i>Das Gerät läuft weiter, während zusätzliche Funktionen wie Licht, Display, Töne, Alarmer und Türsensor für 72 Stunden deaktiviert werden.</i></p> <p>Um den Sabbat-Modus zu deaktivieren, drücken Sie  für 3 Sekunden.</p>
	ECO-Modus* 	<p>Erläuterungen zum Eco-Modus finden Sie im Kapitel „ECO-Modus“.</p> <p>Der ECO-Modus kann (de)aktiviert werden:</p> <p> ECO-Modus ein, drücken Sie  , um zu bestätigen</p> <p> ECO-Modus aus, drücken Sie  , um zu bestätigen</p> <p><i>Der Eco-Modus startet 5 Minuten nach der Aktivierung. Das Gerät läuft weiter, während zusätzliche Funktionen wie Licht, Display und Näherungs- und Türsensor deaktiviert werden.</i></p> <p>Durch das Drücken von  wird das Display vorübergehend aktiviert. Nach 5 Minuten Inaktivität des Displays wird der ECO-Modus automatisch aktiviert.</p>
	Werks-RESET 	<p>Das Gerät kann auf Werkseinstellungen zurückgesetzt werden:</p> <p> RESET, drücken Sie  , um zu bestätigen</p> <p> Sind Sie sicher? Wenn JA, drücken Sie  , um zu bestätigen</p> <p><i>Wenn Sie RESET bestätigen, gehen alle persönlichen Einstellungen und gespeicherten Daten verloren.</i></p>

WLAN-Funktion



Der Weinklimaschrank entfaltet sein volles Potenzial, wenn er mit der Cloud verbunden ist, denn alles kann über das Internet bedient und überwacht werden. **ConnectLife** mobile Anwendung auf Ihrem Smart-Gerät. Wenn Sie sich für die Fernsteuerung über Ihr Gerät entscheiden, können Sie zum Beispiel einfacher durch das EINSTELLUNGSMENÜ navigieren und Funktionen nutzen, die auf der Geräteoberfläche nicht verfügbar sind, wie zum Beispiel die Steuerung des Lichtschalters. Temperatur- und Luftfeuchtigkeitswerte werden in Echtzeit gespiegelt. Die Temperatur im Fach kann auch in der App geändert werden, so dass die Tür geschlossen bleiben kann.

1. Mobile App

Laden Sie zunächst die mobile Anwendung mit Ihrem Smart-Gerät herunter und erstellen Sie ein Benutzerkonto. Es ist bei Google Play und im App Store erhältlich.

2. WLAN-Aktivierung:

- direkt, mit einem 2-sekündigen Druck auf die Wi-Fi-Taste  .
- oder gehen Sie zu WLAN-STATUS innerhalb von NETZWERKVERBINDUNG im EINSTELLUNGSMENÜ.

WLAN-Symbol	Wi-Fi-Modul	Cloud-Service	Fernbedienung
Kein Symbol	Aus	Aus	Aus
	An	Nicht verbunden	(-)
	An	Verbunden	Aus

3. Verbindungsaufbau

Nachdem das Wi-Fi-Modul aktiviert wurde, ist das Gerät bereit, sich mit der mobilen App zu verbinden.

WLAN-Symbol	Wi-Fi-Modul	Cloud-Service	Fernbedienung
	An	Verbunden	Aus

Das Setup endet automatisch, wenn die Verbindung erfolgreich ist oder nach 3 Minuten noch keine Verbindung aufgebaut wurde.

4. Pairing Ihres Geräts

Nachdem Sie erfolgreich mit dem Cloud-Dienst verbunden sind, wird die Kopplungsoption automatisch ausgelöst. Das Gerät wird mit Ihrem Benutzerkonto für intelligente Anwendungen gekoppelt.

Sie können mehrere Benutzerkonten koppeln, sodass Sie mehr als ein Smart-Gerät mit dem Weinklimaschrank verbinden können.

Nur auf Ihrem Smart-Gerät können Sie sehen, ob die Kopplung erfolgreich war.

Die Pairing-Funktion endet automatisch, wenn die Pairing-Verbindung in der Cloud erfolgreich ist oder nach 3 Minuten die Pairing-Verbindung in der Cloud nicht erfolgreich hergestellt wurde.

5. Fernsteuerung

Nachdem Sie einen Benutzer erfolgreich mit dem Weinklimaschrank gekoppelt haben, kann das Gerät über die mobile App bedient werden.

WLAN-Symbol	Wi-Fi-Modul	Cloud-Service	Fernbedienung
	An	Verbunden	Aktiviert

6. Alle entkoppeln

Durch Auslösen dieser Option entfernt Das Gerät alle gekoppelten Benutzerkonten. Daten und gespeicherte Einstellungen bleiben im Gerät gleich.

Die Entkopplungsfunktion wird automatisch beendet, wenn der Entkopplungsprozess in der Cloud erfolgreich war oder wenn nach 1 Minute die Entkopplung in der Cloud nicht erfolgreich war.

7. WLAN-Deaktivierung:

Wenn Sie die Bedienung und Überwachung des Geräts über die Fernbedienung beenden möchten, können Sie das Wi-Fi-Modul auf die gleiche Weise ausschalten, wie Sie es aktivieren:

- direkt, mit einem 2-sekündigen Druck auf die Wi-Fi-Taste  .
- oder gehen Sie zu WLAN-STATUS innerhalb von NETZWERKVERBINDUNG im EINSTELLUNGSMENÜ.

Wenn das Wi-Fi-Modul ausgeschaltet ist, können Sie die mobile App nicht verwenden. Dies bedeutet jedoch nicht, dass Sie den Pairing-Vorgang beim nächsten Einschalten des Wi-Fi-Moduls wiederholen müssen. Stattdessen läuft der gesamte Prozess automatisch ab. Falls die Verbindung zwischen Gerät und Mobiltelefon nicht hergestellt werden kann, geben Sie bitte etwas Zeit oder trennen Sie Ihr Smartgerät und koppeln Sie es erneut. Wenn das Problem weiterhin besteht, wenden Sie sich an den Kundensupport.



Bei Stromausfall wird der Zustand des Wi-Fi-Moduls gespeichert. Wenn die Stromversorgung wiederhergestellt ist, ist sie wie vor dem Trennen.

Software-Update

Die Gerätesoftware des Weinkühlschranks kann aktualisiert werden (z. B. verbesserte Funktionsupdates oder sicherheitsrelevante Updates). Dies setzt voraus, dass der Weinklimaschrank mit der Cloud verbunden ist.

Mit der **ConnectLife** mobilen App können Sie auch Benachrichtigungen erhalten, wenn Software-Updates für das Gerät erhältlich sind, allerdings nur, wenn ein Benutzerkonto mit dem Gerät gekoppelt ist. Wenn dies noch nicht der Fall ist, fahren Sie bitte mit dem Kapitel Betrieb, Menü EINSTELLUNGEN, Gruppe NETZWERKVERBINDUNG fort.

Die Aktualisierung kann nur über die mobile App ausgelöst werden. Wenn ein neues Software-Update verfügbar ist, sendet die mobile App eine Benachrichtigung. In der mobilen App erscheint ein Bildschirm mit der Benachrichtigung, dass ein neues Software-Update verfügbar ist, mit direktem Zugriff auf den Update-Prozess. Bitte befolgen Sie die Anweisungen.

Das Display des Weinkühlschranks zeigt  auf dem Display „T“ und  auf dem Display „H“ an, während das Update heruntergeladen und installiert wird.

Während des Update-Vorgangs kann das Gerät nicht verwendet werden. Stellen Sie sicher, dass die Stromversorgung und die WLAN-Verbindung nicht unterbrochen werden. Der Update-Vorgang kann 1-5 Minuten dauern. Bei einer schlechten Netzwerkverbindung kann diese Zeitspanne länger sein. Es ist normal, wenn das Gerät während der Aktualisierung nicht reagiert.

INFORMATION!

Mit der Softwareaktualisierung kann sich auch die Benutzeroberfläche ändern, so dass die Benutzerhandbücher möglicherweise nicht die neuesten Änderungen widerspiegeln. Die neueste Version der Benutzerhandbücher finden Sie in Ihrer ConnectLife-App.

Falls der Vorgang fehlgeschlagen ist, bleibt der Weinkühlschrank auf der vorherigen Softwareversion und sollte normal funktionieren. Versuchen Sie, den Software-Update-Vorgang erneut auszulösen. Wenn der Vorgang weiterhin fehlschlägt, wenden Sie sich bitte an den Kundendienst, um weitere Unterstützung zu erhalten.

Wenn das Gerät nach dem Update-Vorgang nicht reagiert, warten Sie bitte einige Zeit. Das Gerät befindet sich möglicherweise noch im Aktualisierungsprozess. Wenn nach mehreren Stunden immer noch keine Reaktion erfolgt, wenden Sie sich für weitere Unterstützung an die Serviceabteilung.

Aktivkohlefilter-Countdown und Benachrichtigung

Wenn das Gerät zum ersten Mal eingeschaltet ist, wird der Countdown-Timer des Aktivkohlefilters auf 365 eingestellt.

Alle 24 Stunden, wenn das Gerät an die Stromversorgung angeschlossen ist, wird 1 Tag abgezogen.

Bei Stromausfall wird die Lebensdauer des Aktivkohlefilters gespeichert. Wenn die Stromversorgung wiederhergestellt ist, ist sie wie vor dem Trennen.

Wenn Sie den Zeit- oder Datumsparameter ändern, hat dies keinen Einfluss auf den Countdown des Aktivkohlefilters.

Wenn Sie 2 Sekunden lang auf die Aktivkohlefiltertaste drücken,  werden Sie ins MENÜ EINSTELLUNGEN zur Lebensdauer des Aktivkohlefilters weitergeleitet. Die Anzeige „H“ zeigt den Wert der Lebensdauer des Aktivkohlefilters an.

Wenn die Einstellung für die Benachrichtigung für den Aktivkohlefilter erreicht ist, wird die

Aktivkohlefiltertaste  beleuchtet.

Wenn der Countdown-Timer des Aktivkohlefilters = 0 ist, dann "0" blinkt im Display **H**.

Wenn der Countdown-Timer des Aktivkohlefilters abläuft, blinkt die  Aktivkohlefiltertaste.

Nach dem Filterwechsel müssen Sie die Lebensdauer des Aktivkohlefilters zurücksetzen.

Sabbat-Modus

Der Sabbatmodus wird direkt nach der Aktivierung für 72 h aktiviert. Alle beleuchteten Funktionen und das Display werden vorübergehend deaktiviert. Das Kühlsystem funktioniert normal. Der Sabbat-Modus wird jede Woche zur gleichen Uhrzeit des gleichen Tages wieder aktiviert.

Die aktive Phase des Sabbat-Modus endet:

- automatisch 72 Stunden nach Aktivierung,
- Drücken Sie 3 Sekunden lang auf die Tastensperre-Taste  .

Wenn während des Sabbat-Modus ein Fehler auftritt, wird er erst angezeigt, wenn der Sabbat-Modus deaktiviert wird.

* Der aktive Sabbat-Modus hat Vorrang vor dem ECO-Modus und dem Nachtmodus für maximal 72 Stunden.

Eco-Modus

Im ECO-Modus arbeitet das Gerät mit den optimalen Einstellungen: Nur die Ein-/Aus-Taste  ist aktiv. Das Kühlsystem des Geräts funktioniert normal.

Falls Fehler erkannt werden, endet der ECO-Modus. Das Gerät kehrt zur Statusanzeige zurück. Nach 5 Minuten Inaktivität wird der Eco-Modus wieder aktiviert.

Pflege

Abtauen des Geräts

- Der Weinkühlschrank wird automatisch abgetaut. Wassertropfen fließen durch eine Öffnung in der Rückwand in eine Schale über dem Kompressor, wo dann das Wasser verdampft.

Gerät reinigen



WARNUNG!

Schalten Sie das Gerät aus und ziehen Sie den Netzstecker, bevor Sie mit der Reinigung beginnen.



WARNUNG!

Keine scheuernden Reinigungsprodukte verwenden, da diese die Oberfläche beschädigen können.



WARNUNG!

Entfernen Sie nicht das Typenschild im Gerät. Das Typenschild enthält Daten, die Sie im Reparaturfall benötigen.

- Nehmen Sie die Flaschen vor dem Reinigen aus dem Gerät und lagern Sie sie an einem kalten Ort.
- Reinigen Sie den Innenraum des Geräts regelmäßig mit lauwarmem Wasser. Falls erforderlich, fügen Sie dem Wasser ein neutrales Reinigungsmittel oder ein spezielles Reinigungsmittel für Kühlschränke hinzu. Verwenden Sie ein weiches Tuch, um alle Oberflächen zu reinigen. Wischen Sie die gereinigten Teile mit einem mit sauberem Wasser angefeuchteten Tuch ab und trocknen Sie sie gründlich ab.
- Waschen Sie Teile des Geräts nicht in der Spülmaschine, da diese beschädigt werden können.
- Entfernen Sie Flecken von Holzteilen sofort, damit sie nicht in das Holz eindringen. Reinigen Sie die Holzteile mit einem feuchten Tuch. Stellen Sie sicher, dass das Holz nicht zu nass ist, und lassen Sie die Teile vollständig trocknen, bevor Sie sie wieder in den Weinschrank geben.

Hinweis: Holz ist ein natürlicher Werkstoff. Daher können einige Flecken (insbesondere von Rotwein) schwer zu entfernen sein.

Solche Flecken können entfernt werden, indem das Holz vorsichtig mit einem sehr feinen Schleifpapier abgerieben und dann der geschliffene Teil mit Holzöl behandelt wird. Die zur Behandlung des Holzes verwendete Substanz sollte für den Kontakt mit Lebensmitteln unbedenklich sein.

- Reinigen Sie die Glastür mit einem geeigneten Glasreiniger.
- Reinigen Sie die Dichtung mit lauwarmem Wasser, wischen Sie sie dann mit einem weichen Tuch ab und trocknen Sie sie gründlich ab.
- Reinigen Sie die Lüftungsschlitze an den Seiten und auf der Rückseite des Geräts regelmäßig (mit einem Staubsauger). Die Ansammlung von Staub an den Lüftungsschlitzen kann zu einem erhöhten Stromverbrauch führen.



WARNUNG!

Wenn Sie das Gerät längere Zeit nicht verwenden möchten, schalten Sie es aus und trennen Sie es vom Stromnetz. Entleeren und reinigen Sie das Gerät, und lassen Sie die Tür angelehnt. Dies verhindert das Auftreten von Schimmel im Gerät.

Wechsel des türanschlags

Die Öffnungsrichtung der Gerätetür kann umgekehrt werden.

Das Ändern der Türöffnungsrichtung sollte nur von einem qualifizierten Fachmann durchgeführt werden.

Um die Türöffnungsrichtung auf sichere Art umzukehren, sollten mindestens zwei Personen wie unten beschrieben vorgehen. Die Tür wiegt etwa 9,0 kg.

Trennen Sie das Gerät vom Stromnetz, bevor Sie die Türöffnungsrichtung wechseln. Dadurch wird der Türsensor zurückgesetzt. Schließen Sie das Gerät an das Stromnetz an, nachdem Sie die Türöffnungsrichtung umgekehrt haben.



WARNUNG!

Verwenden Sie eine Bodenmatte oder einen anderen geeigneten Schutz auf dem Boden vor dem Gerät, um eine Beschädigung des Bodens zu vermeiden. Planen Sie außerdem einen geeigneten Ort ein, an dem Sie die Tür während des Vorgangs vorübergehend platzieren.

Achten Sie darauf, die Türdichtung nicht zu beschädigen. Eine beschädigte Dichtung wirkt sich negativ auf den Betrieb des Geräts aus.



WARNUNG!

Das selbstschließende Scharnier kann schließen und Ihre Finger beschädigen. Seien Sie daher besonders vorsichtig.

Benötigte Werkzeuge:

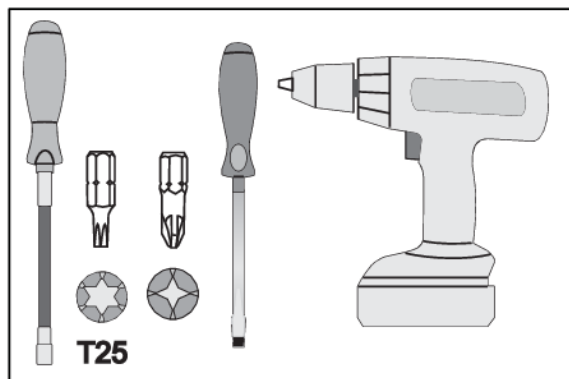

Gehen Sie wie folgt vor, um die Türöffnungsrichtung umzukehren:

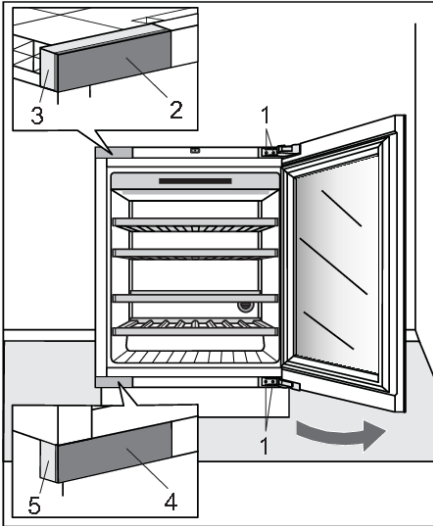

1. Öffnen Sie die Gerätetür.
 1. Scharnierschrauben
 2. Obere Scharnierabdeckung
 3. Oberes Scharniergehäuse
 4. Untere Scharnierabdeckung
 5. Unteres Scharniergehäuse

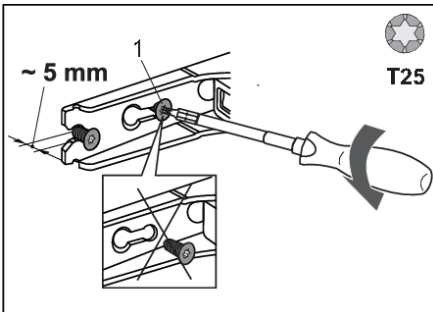

2. Lösen Sie die Scharnierschrauben (1) oben und unten teilweise (nicht mehr als 5 mm). Lösen Sie die Schrauben nicht vollständig. Auf diese Weise bleibt die Tür in Kontakt mit dem Gehäuse.

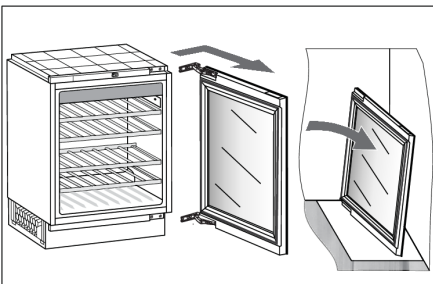

3. Entfernen Sie die Tür mit den Scharnieren, indem Sie sie in Pfeilrichtung bewegen. Stellen Sie die Tür vorsichtig auf die dafür vorbereitete Oberfläche.

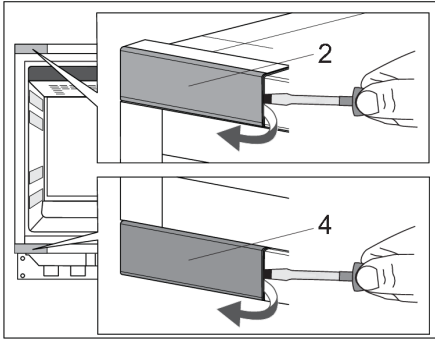

4. Entfernen Sie vorsichtig die obere (2) und untere (4) Scharnierabdeckung mit Hilfe eines Schlitzschraubendrehers. Legen Sie sie beiseite, da Sie sie später benötigen werden.

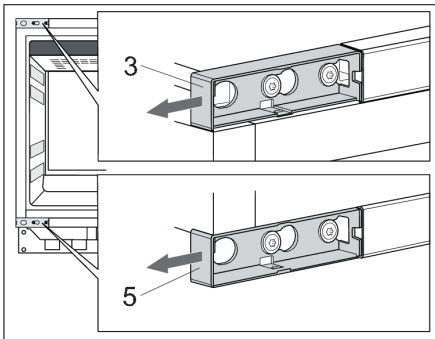

5. Entfernen Sie das obere (3) und das untere (5) Scharniergehäuse. Legen Sie sie beiseite, da Sie sie später benötigen werden.

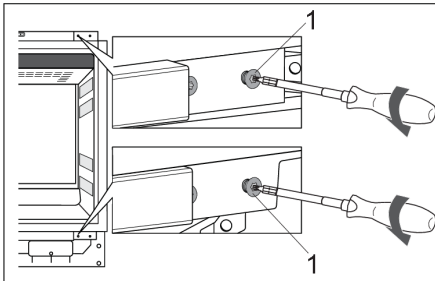

6. Lösen Sie die Scharnierschrauben (1) oben und unten. Legen Sie sie beiseite, da Sie sie später benötigen werden.

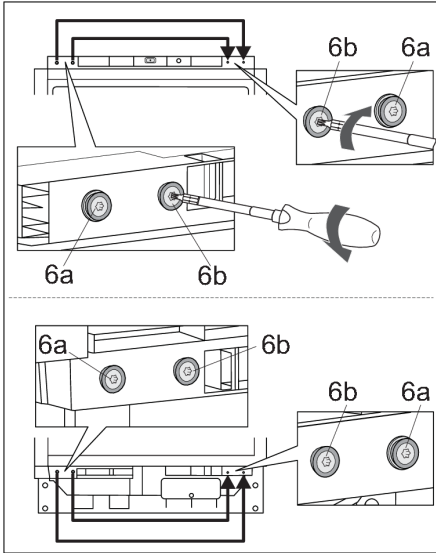

7. Auf der linken Seite lösen Sie oben und unten:
- die Schrauben (6a) zusammen mit den Abdeckkappen und Unterlegscheiben,
 - die Schrauben (6b) zusammen mit den Abdeckkappen.

Befestigen Sie sie auf der gegenüberliegenden Seite des Gehäuses. Die Schrauben (6a) sollten immer auf der anderen Seite, näher am Rand des Gerätegehäuses, angebracht werden.

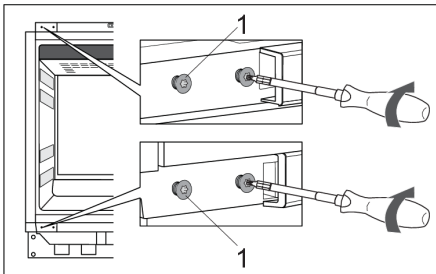

8. Befestigen Sie die Schrauben (1) teilweise in den Löchern oben und unten auf der linken Seite des Gehäuses.

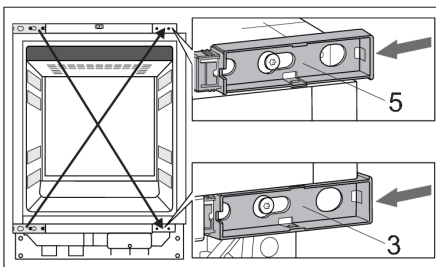

9. Nehmen Sie die bereits entfernten Scharniergehäuse (3, 5) und schieben Sie sie auf die diagonale Position.

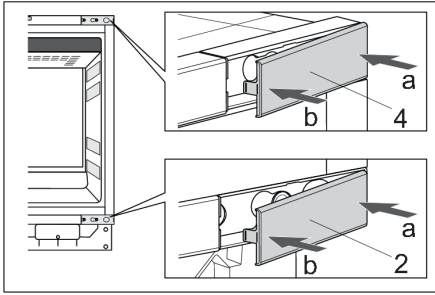

10. Nehmen Sie die bereits entfernten oberen (2) und unteren (4) Scharnierabdeckungen und stellen Sie sie auf die diagonale Position, aus der sie stammen. Drücken Sie zuerst in Richtung des Pfeils „a“ und dann des Pfeils „b“.

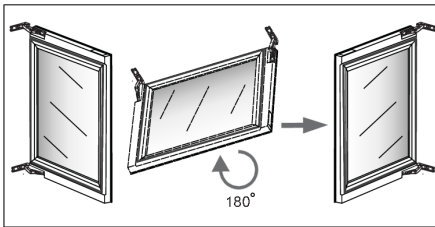

11. Drehen Sie die Tür vorsichtig um 180 Grad.

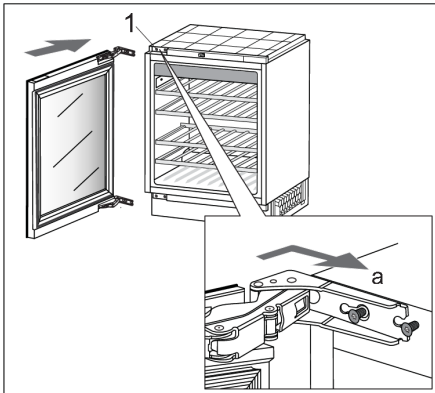

12. Hängen Sie die Tür oben und unten an die Schrauben (1) und schieben Sie sie in Pfeilrichtung (a).

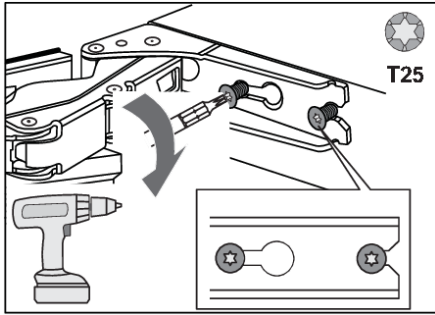

13. Ziehen Sie die Schrauben fest. Die Schrauben sollten mit einem Drehmoment von 6,2 Nm angezogen werden.

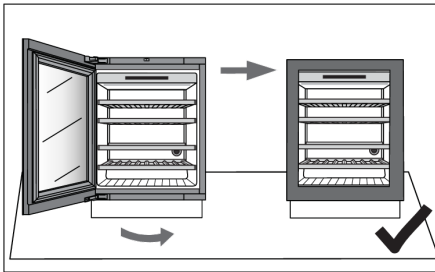

14. Schließen Sie die Tür und stellen Sie sicher, dass sie mit dem Gehäuse ausgerichtet ist. Die Gehäuseseite und der Rand der Tür sollten parallel sein.

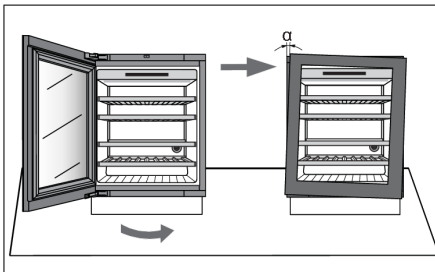

15. Wenn die Tür nicht mit dem Gehäuse ausgerichtet ist (der Winkel α nicht 0° beträgt),

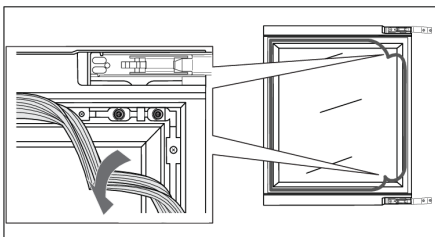

gehen Sie bitte wie folgt vor:

1. Öffnen Sie die Tür und lösen Sie die Dichtung von ihrer Nut in den Ecken am oberen und unteren Scharnier.

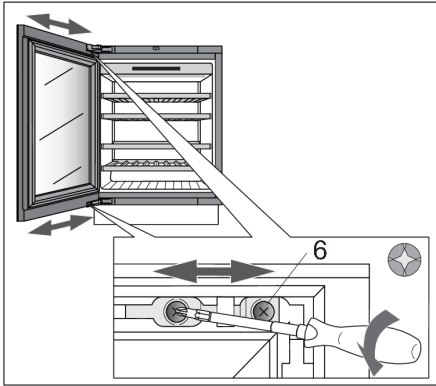

2. Lösen Sie die Schrauben (6) oben und unten. Lösen Sie sie nicht vollständig! Richten Sie die Tür seitlich aus und ziehen Sie die Schrauben wieder fest.

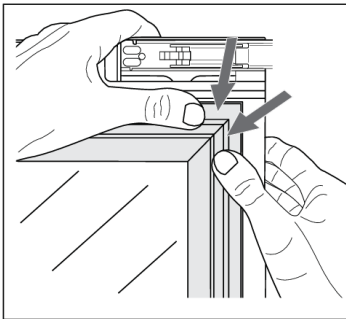

3. Drücken Sie die Dichtung vorsichtig in die Nut in der Tür zurück.

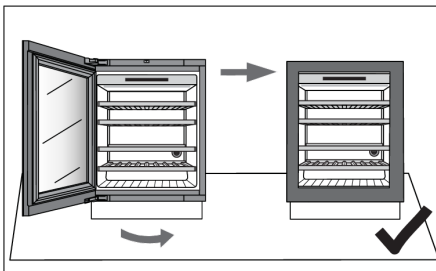

4. Die Gehäuseseite und der Rand der Tür sollten parallel sein.

Nun können Sie mit der Installation des Geräts fortfahren.

Installation des Geräts

Wenn das Gerät nicht ordnungsgemäß in einem Küchenschrank installiert ist, kann es umkippen.

Um das Gerät sicher zu installieren, sollten mindestens zwei Personen das unten beschriebene Verfahren durchführen.

Stellen Sie vor der Installation sicher, dass die Installationsöffnung die angegebenen Installationsmaße aufweist. Die Installationsöffnung muss horizontal und vertikal ausgerichtet sein.

Wenn Sie das Gerät in die Öffnung schieben, achten Sie darauf, das Netzkabel nicht zu beschädigen!

Wenn der Boden empfindlich ist, achten Sie auch darauf, den Bodenbelag nicht zu beschädigen. Der Boden muss waagrecht und eben sein.

Die Wandsteckdose muss sich außerhalb des Bereichs der Geräterückseite befinden und im Notfall leicht zugänglich sein.

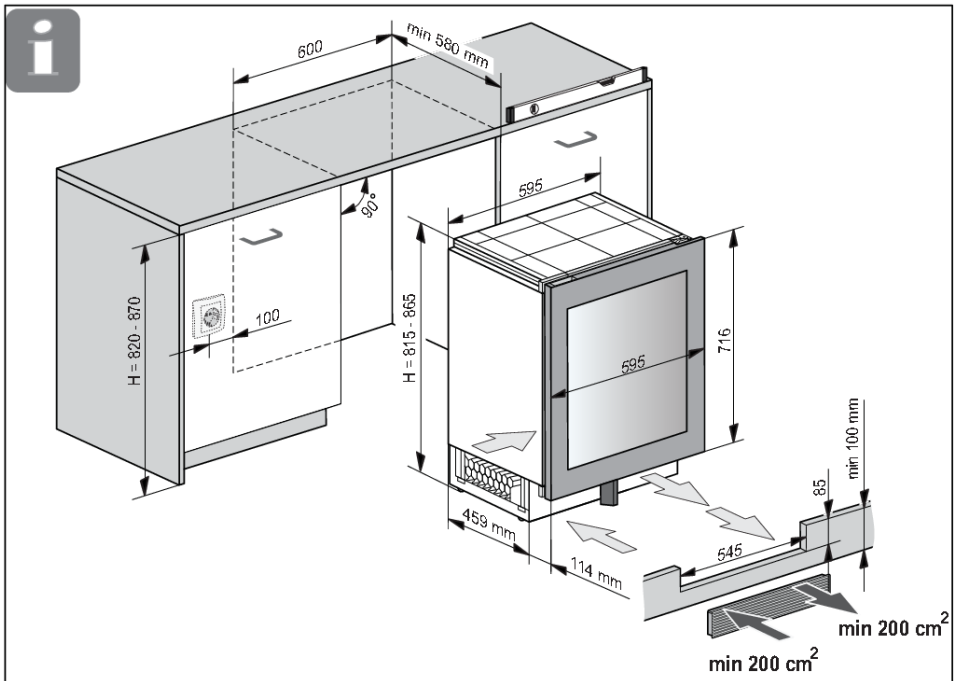

Die Belüftung des Gerätes erfolgt durch die Schlitze im Sockel. Diese dürfen nicht abgedeckt werden. Darüber hinaus muss Staub regelmäßig aus den Schlitzen gereinigt werden.

Benötigte Werkzeuge:

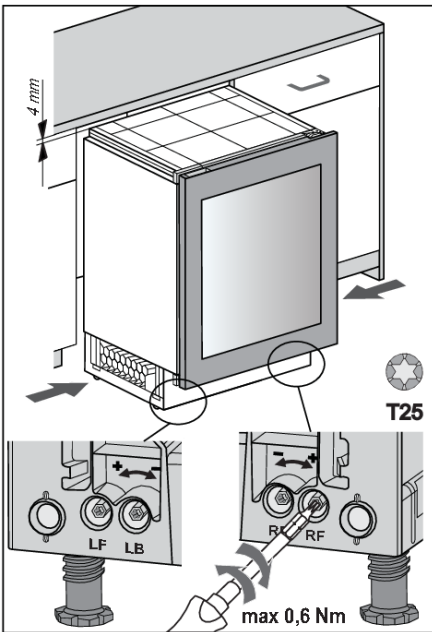
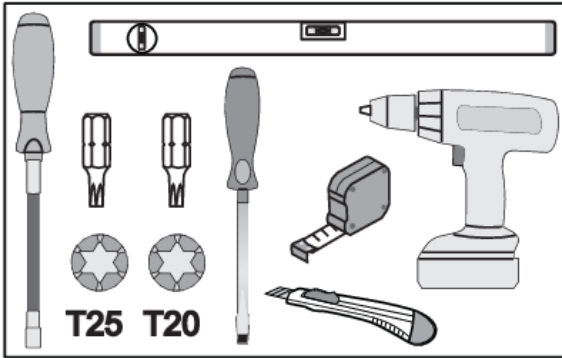

1. Bevor Sie das Gerät in die Öffnung schieben, stellen Sie die Höhe des Geräts auf 4 mm unter der Öffnung ein. Dies kann durch Drehen der verstellbaren FüÙe erfolgen: LF - links vorne , LB - links hinten, RF - rechts vorne, RB - rechts hinten.

⚠️ WARNUNG!
Seien Sie vorsichtig mit der Kraft, die Sie anwenden. Das maximal empfohlene Drehmoment beträgt 0,6 Nm.

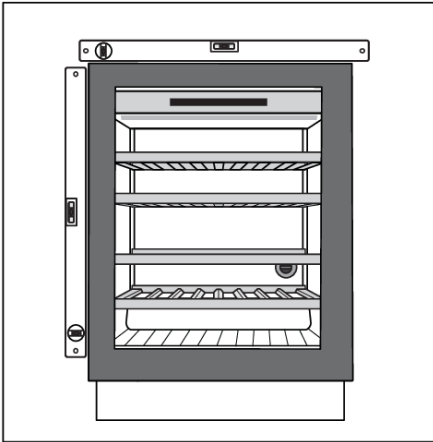

2. Das Gerät muss horizontal und vertikal ausgerichtet sein, da es sich sonst verformen kann und es nicht möglich ist, die Tür ordnungsgemäß zu schließen.

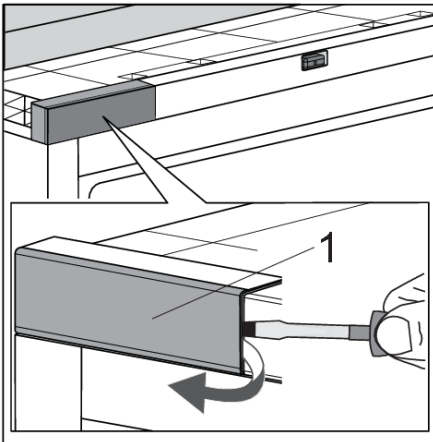

3. Öffnen Sie die Gerätetür. Entfernen Sie vorsichtig die obere Scharnierabdeckung (1) mit Hilfe eines Schlitzschraubendrehers. Legen Sie sie beiseite, wie Sie sie später brauchen werden. Falls Sie die Türöffnungsrichtung geändert haben, beginnen Sie in der oberen rechten Ecke.

4. Montieren Sie den Befestigungsabstandhalter (1 oder 2) gemäß der Türöffnungsrichtung an Ihrem Gerät.

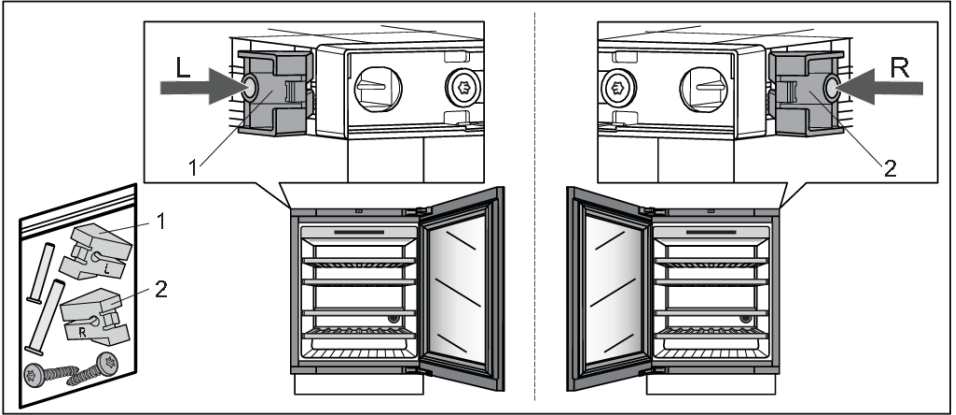

5. Schieben Sie das Gerät in die Öffnung, bis die Vorderseite der Tür mit der Tür des Küchenschrankes ausgerichtet ist.

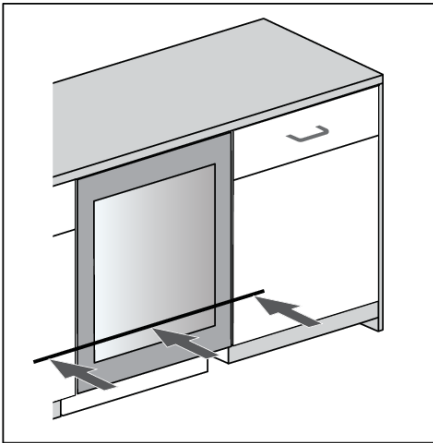

6. Befestigen Sie das Gerät am angrenzenden Küchenelement – zuerst in der linken oberen Ecke.

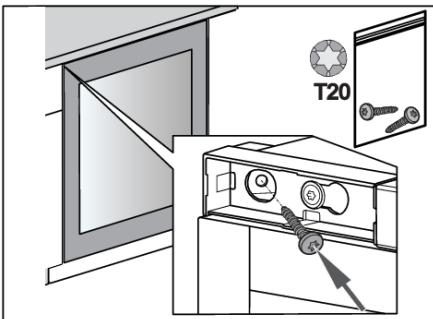

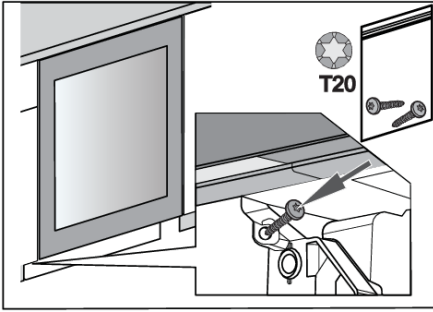

7. Befestigen Sie das Gerät am angrenzenden Küchenelement unten auf der gegenüberliegenden Seite des Scharniers.

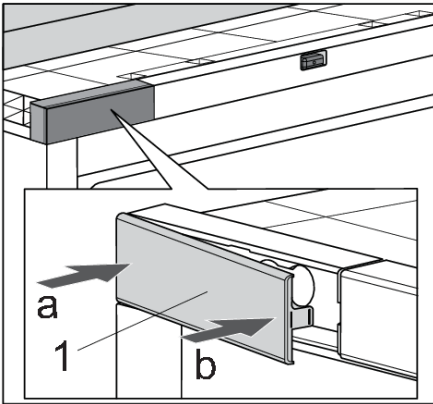

8. Bringen Sie die obere Abdeckung des Scharniergehäuses (1) wieder an. Drücken Sie zuerst in Richtung des Pfeils „a“ und dann des Pfeils „b“.

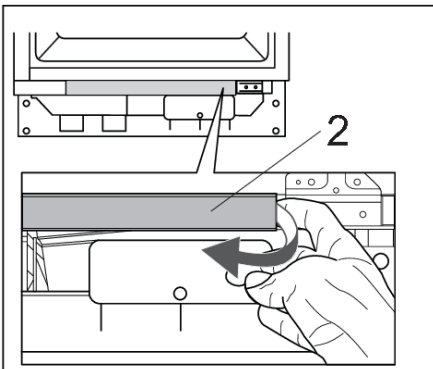

9. Entfernen Sie die untere Frontabdeckung (2).

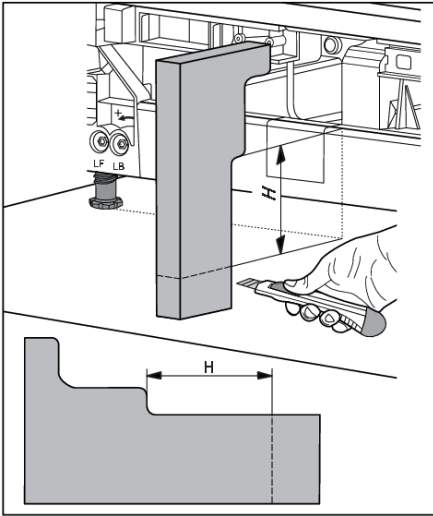

10. Messen Sie das Maß "H" am Gerät und schneiden Sie dann den Schaumstoff-Luftstromteiler gemäß der Skizze zu.

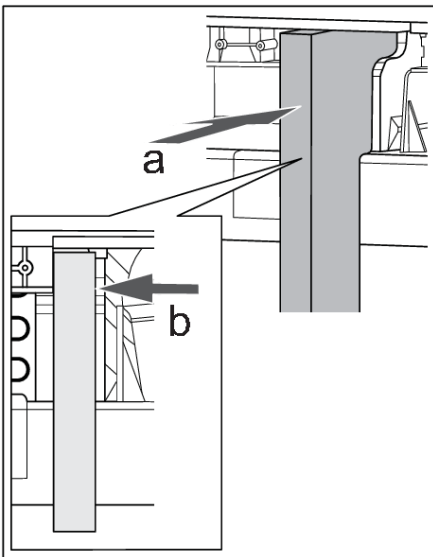

11. Schieben Sie den Schaumstoff-Luftstromteiler in Richtung der Pfeile "a" und "b".

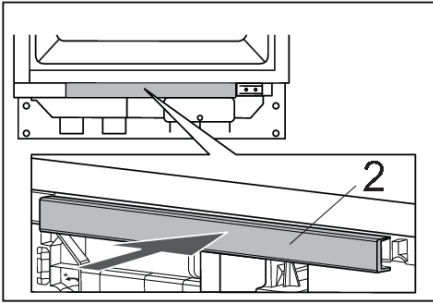

12. Rasten Sie die untere vordere Abdeckung (2) wieder in ihre Position ein.

13. Nehmen Sie die Scharnierabdeckungen (1 und 2) und montieren Sie sie entsprechend der Türöffnungsrichtung an Ihrem Gerät.

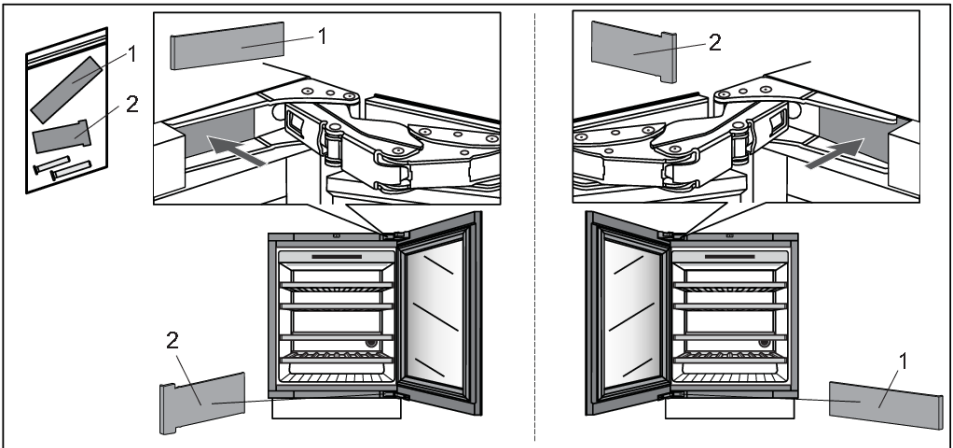

14. Wenn das Gerät so aufgestellt wird, dass die Tür nicht im 115°-Winkel geöffnet werden kann, kann der Öffnungswinkel auch auf 90° begrenzt werden. Verwenden Sie in diesem Fall die Türöffnungsbegrenzer (1 und 2) und installieren Sie sie entsprechend der Türöffnungsrichtung an Ihrem Gerät. Öffnen Sie die Tür vorsichtig in einem Winkel von weniger als 90° und setzen Sie den Türöffnungsbegrenzer in die vorgesehene Öffnung im oberen Scharnier ein. Wiederholen Sie den gleichen Vorgang für das untere Scharnier. Beim Einsetzen des Türöffnungsbegrenzers in das Scharnier können Sie auch einen kleinen Hammer verwenden.

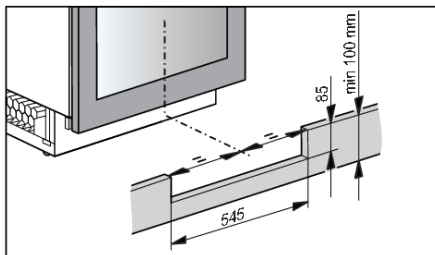
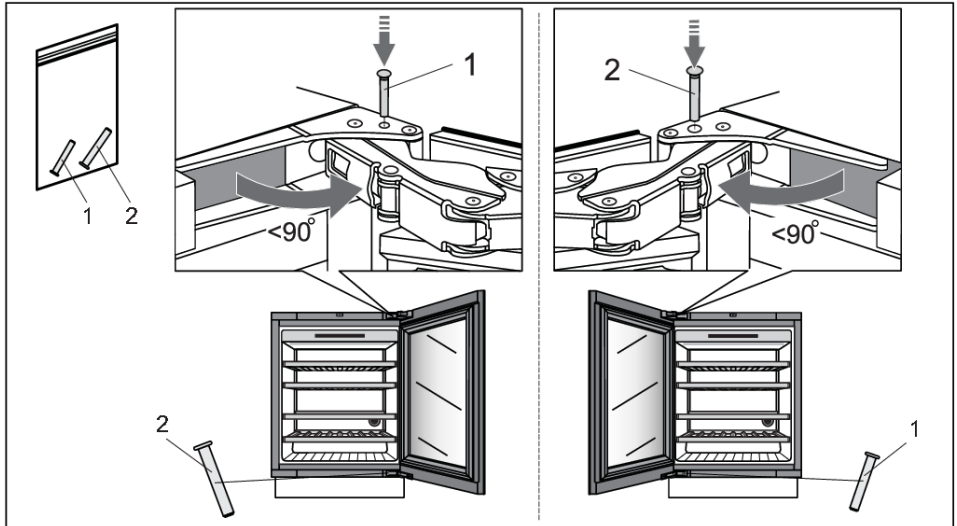

15. Bereiten Sie das Sockelbrett vor. Die Aussparung im Sockelbrett für das Lüftungsgitter muss mit dem Gerät zentriert werden. Nur so kann der ordnungsgemäße Betrieb des Gerätes gewährleistet werden.

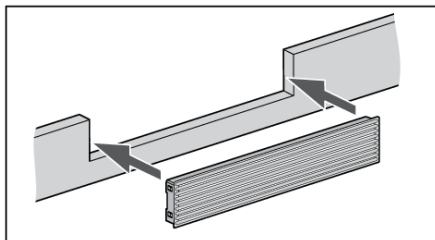

16. Montieren Sie das Lüftungsgitter in das Holzsockelbrett.

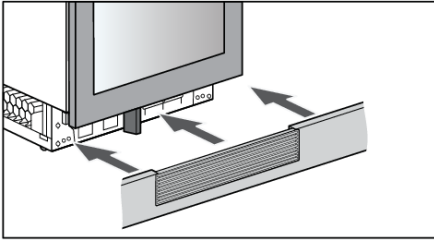

17. Montieren Sie das Sockelbrett mit dem Lüftungsgitter. Die Installation des Geräts ist abgeschlossen.

Fehlerbehebung

Wenn Sie Zweifel daran haben, ob Ihr Gerät ordnungsgemäß funktioniert oder nicht, empfehlen wir, zuerst die folgenden Vorschläge zu lesen.

Tipps & Tricks

Wenn Temperatur oder Feuchtigkeit im Gerät außerhalb des zulässigen Bereichs liegen, wird ein Alarm ausgelöst.

Der Alarm ertönt und die Alarmtaste blinkt auf dem Display.



Um den Ton zu entfernen, drücken Sie kurz die Alarmtaste

Die Temperatur oder Feuchtigkeit blinkt auf dem Display, bis sie wiederhergestellt ist.

Wenn der Alarm nicht entfernt wurde und die Temperatur oder Feuchtigkeit wiederhergestellt wurde, verstummt der Alarmton und das Blinken auf dem Display endet.

Temperatur außerhalb des Bereichs

Mögliche Ursache	Gegenmaßnahmen
Häufiges und/oder langes Türöffnen.	Versuchen Sie, das Öffnen der Weinkühlschrantür so gering wie möglich zu halten. Bereiten Sie im Voraus einen Ladeplan für große Flaschenmengen vor, um die erforderliche Ladezeit zu minimieren. Versuchen Sie so oft wie möglich, die mobile App ConnectLife zu verwenden, um die Geräteeinstellungen zu ändern.
Letzte große Änderungen in den Temperatureinstellungen.	Bei größeren Änderungen der Temperatureinstellungen kann es einige Stunden dauern, bis das Gerät neue Einstellungen erreicht.
Eingabe von einer neuen Flaschen.	Insbesondere das Aufladen von einer größerer Menge neuer Flaschen in das Gerät kann länger dauern, bis das Gerät den eingestellten Temperaturbereich erreicht. Wenn möglich, empfehlen wir, bereits gekühlte Flaschen in das Gerät einzuführen. Wir empfehlen, das Gerät auf die eingestellte Temperatur abkühlen zu lassen, bevor Sie die erste Charge Ihrer Weinflaschen aufgeladen wird.
Letzte Inbetriebnahme des Geräts.	Es kann einige Stunden dauern, bis das Gerät nach dem Einschalten auf die gewünschte Einstellung abgekühlt ist. Wir empfehlen, das Gerät auf die eingestellte Temperatur abkühlen zu lassen, bevor Sie die erste Charge Ihrer Weinflaschen aufgeladen wird.
Extreme Umgebungstemperaturen.	Stellen Sie sicher, dass das Gerät in einem gut belüfteten Raum installiert ist und keinen extrem hohen oder extrem niedrigen Temperaturen ausgesetzt ist. Ausführliche Anweisungen zur Installation des Geräts finden Sie im Benutzerhandbuch [siehe Kapitel „Standortauswahl“].

Falls keine der oben genannten Gegenmaßnahmen geholfen hat und die Warnung "Temperatur außerhalb des Bereichs" weiterhin besteht, wenden Sie sich bitte an ein Servicecenter.

Luftfeuchtigkeit außerhalb des Bereichs

Mögliche Ursache	Gegenmaßnahmen
Häufiges und/oder langes Türöffnen.	Versuchen Sie, die Tür des Weinkühlschranks so wenig wie möglich zu öffnen. Versuchen Sie so oft wie möglich, die mobile App ConnectLife zu verwenden, um die Geräteeinstellungen zu ändern.
Letzte große Änderungen in den Temperatureinstellungen.	Bei größeren Änderungen der Temperatureinstellungen kann es einige Stunden dauern, bis das Gerät neue Einstellungen erreicht. Die Luftfeuchtigkeit im Gerät hängt stark von den Temperaturänderungen ab und die Stabilisierung dauert länger.
Letzte Inbetriebnahme des Geräts.	Es kann einige Stunden dauern, bis das Gerät nach dem Einschalten auf die gewünschte Einstellung abgekühlt ist. Die Luftfeuchtigkeit im Gerät hängt stark von den Temperaturänderungen ab und die Stabilisierung dauert länger.
Extreme Umgebungstemperaturen und/oder Luftfeuchtigkeit.	Stellen Sie sicher, dass das Gerät in einem gut belüfteten Raum installiert ist und keinen extrem hohen oder extrem niedrigen Temperaturen ausgesetzt ist. Die Luftfeuchtigkeit im Gerät hängt stark von den Temperaturänderungen ab und die Stabilisierung dauert länger. Ausführliche Anweisungen zur Installation des Geräts finden Sie im Benutzerhandbuch [siehe Kapitel „Standortauswahl“]. Bei Verwendung in Umgebungen mit extrem hoher oder extrem niedriger Luftfeuchtigkeit können Sie ein Zubehörsatz für Feuchtigkeitsstabilisation erwerben.

Falls keine der oben genannten Gegenmaßnahmen geholfen hat und die Warnung "Luftfeuchtigkeit außerhalb des Bereichs" weiterhin besteht, wenden Sie sich bitte an ein Servicecenter.

Stromausfall

Mögliche Ursache	Gegenmaßnahmen
Letzter und/oder häufiger Stromausfall.	Wenn diese Stromausfälle häufig auftreten, wenden Sie sich an einen professionellen Elektriker, um die elektrischen Sicherungen, Steckdosen und das Stromkabel des Geräts zu überprüfen.

Reset der Stromversorgung

Im Falle eines Stromausfalls oder wenn das Gerät während des Betriebs ausgesteckt wird (Gerät-Ein), wird der Kompressorbetrieb für 300 Sekunden gesperrt, wenn die Stromversorgung wiederhergestellt ist.

Nach Wiederherstellung der Stromversorgung ist der Gerätesteuermodus derselbe wie vor dem Trennen der Verbindung.

Fehlermeldung

Wenn eine Komponente in dem Gerät ausfällt, erscheint eine Meldung.

Die Meldung zeigt einen Code an. Codes für diese Fehler finden Sie in der folgenden Tabelle.

Fehlercode	Beschreibung	Angezeigter Code auf Display „T“	Angezeigter Code auf Display „H“
A1	Fehler bei der automatischen Türöffnungszeit.	A	1
A2	Fehler bei der automatischen Türöffnungszeit.	A	2
A3	Überlastfehler beim automatischen Öffnen der Tür.	A	3
E0	Kommunikationsfehler von der Stromversorgungsplatine zur Elektronik der Benutzeroberfläche.	E0	E0
E1	Wi-Fi-Modul lässt sich nicht einschalten.	E	1
E4	Wi-Fi-Modul kann keine Verbindung zum Cloud-Dienst herstellen.	E	4
E5	'Hard Pairing'-Prozess nicht erfolgreich.	E	5
E6	'Alle entkoppeln'-Prozess nicht erfolgreich.	E	6
E8	Kommunikationsfehler von der Elektronik der Benutzeroberfläche zur Stromversorgungsplatine.	E8	E8
E9	Fehler des Türsensors.	E	9
F1	Fehler im Lüfter des Gerätefachs.	F	1
F2	Kondensatorlüfterfehler.	F	2
H1	Fehler im Feuchtigkeitssensor des Gerätefachs.	H	1
t1	Fehler des Umgebungstemperatur-/Feuchtigkeitssensors.	t	1
t2	Fehler im Temperatursensor des Gerätefachs.	t	2
81	Fehler im WLAN-Modul.	8	1

Im Falle eines Türsensorfehlers ziehen Sie den Netzstecker aus dem Gerät, warten Sie einige Minuten und stecken Sie das Gerät erneut ein. Wenn E9 immer noch angezeigt wird, liegt möglicherweise ein Türsensorfehler vor.

Bei einem Kommunikationsfehler zwischen Netzplatine und Benutzerschnittstellenelektronik werden andere Fehler nicht angezeigt.

Wenn eine Fehleranzeige auf den Displays „T“ und „H“ aktiv ist, sind andere Aktionen auf dem Display nicht möglich.

Dafür gibt es jedenfalls einige Ausnahmen:

- falls einer der Alarmer aktiv ist: Alarmtaste ist aktiv (um den aktiven Alarm zurückzusetzen),
- bei aktivem Tastensperre-Modus: Tastensperre-Taste ist aktiv (zum Deaktivieren der Tastensperre),
- die Ein-/Aus-Taste ist aktiv, um mit 3 Sekunden langem Drücken in den Aus-Modus zu gelangen.



Sind mehrere verschiedene Fehler gleichzeitig aktiv, werden diese nacheinander angezeigt.

Wenn nach 3 Stunden, seit der Benutzer die Nachricht geschlossen hat, der Fehler immer noch nicht behoben ist, wird die Fehlermeldung erneut angezeigt.

Allgemeine Probleme

Probleme	Ursache/Lösung
Das Gerät kühlt lange ununterbrochen ab.	<ul style="list-style-type: none"> • Die Umgebungstemperatur ist zu hoch. • Die Tür wurde zu lange oder zu häufig geöffnet. • Die Tür dichtet nicht richtig ab (die Dichtung ist verschmutzt, die Tür ist falsch ausgerichtet oder die Dichtung ist beschädigt usw.). • Eine größere Menge von Flaschen wurde neu geladen. • Unzureichende Luftzirkulation um den Kompressor und den Kondensator. Stellen Sie sicher, dass das Gerät ausreichend belüftet ist.
Gerät macht Geräusche.	<ul style="list-style-type: none"> • Das Gerät wird durch ein Kühlsystem mit einem geräuschverursachenden Kompressor gekühlt. Der Geräuschpegel hängt von der Installation des Geräts, seiner korrekten Verwendung und seinem Alter ab. • Wenn Sie das Gerät an die Stromversorgung anschließen, kann das Geräusch des Kompressors oder des flüssigen Kältemittels etwas lauter sein. Dies weist nicht auf einen Fehler hin und hat keine Auswirkungen auf die Lebensdauer des Geräts. Das Gerät erzeugt für einige Zeit mehr Geräusche. • Das Gerät kann vorübergehend mehr Geräusche erzeugen, nachdem die Tür zu lange oder zu häufig geöffnet wurde oder wenn eine große Menge neu geladener Flaschen vorhanden ist. • Das Gerät kann bei Betrieb in einer Umgebung mit hohen Temperaturen mehr Geräusche verursachen.
LED-Licht funktioniert nicht.	<p>Prüfen Sie, ob die LED-Beleuchtung eingeschaltet ist. Weitere Informationen finden Sie im Kapitel »Einstellungen/Licht«.</p> <p>Es ist nicht erlaubt, die LED-Beleuchtung selbst zu reparieren. Bitte wenden Sie sich an Ihr Service-Center.</p>

Andere dargestellten Warnungen

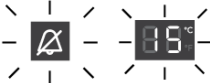
Warnung	Ursache/Lösung
<p>Die Tür ist offen:</p> 	<ul style="list-style-type: none"> Die Tür wurde zu lange geöffnet: schließen Sie die Tür. Wenn die Warnung weiterhin angezeigt wird, rufen Sie das Servicecenter an, um eine Reparatur zu veranlassen. Das Gerät arbeitet in einem abgesicherten Modus, bis es behoben wird. Das Gerät hält automatisch die am besten geeignete Temperatur.
<p>Die Feuchtigkeit liegt außerhalb des zulässigen Bereichs:</p> 	<p>Der Wert der Luftfeuchtigkeit im Fach liegt außerhalb der zulässigen Grenzen.</p> <p>Stellen Sie sicher, dass sich das Gerät in einem gut belüfteten Bereich befindet und keinen extrem niedrigen oder extrem hohen Temperaturen ausgesetzt ist.</p> <p>Weitere Informationen zu möglichen Ursachen und möglichen Lösungen für diese Benachrichtigung finden Sie im Abschnitt »Tipps & Tricks«.</p> <p>Tritt dies über einen längeren Zeitraum seit dem letzten Eingriff am Gerät auf (Einstellung ändern, Flaschen einlegen, Türen öffnen,...) und wurden alle Gegenmaßnahmen ergriffen, kann dies bedeuten, dass der Feuchtigkeitssensor defekt ist. Wenden Sie sich an ein Servicezentrum, um den Fehler zu beheben. Das Gerät arbeitet im abgesicherten Modus, bis es von einem Servicetechniker repariert wird.</p>
<p>Die Feuchtigkeit liegt unter 50 %:</p>	<p>Wir empfehlen, den Feuchtigkeitssensibilisator nachzufüllen, um die Benachrichtigung zu stoppen.</p>
<p>Die Temperatur liegt außerhalb des zulässigen Bereichs:</p> 	<p>Die Temperatur im Fach liegt außerhalb der zulässigen Grenzen. Weitere Informationen zu möglichen Ursachen und möglichen Lösungen für diese Benachrichtigung finden Sie im Abschnitt »Tipps & Tricks«.</p> <p>Tritt dies über einen längeren Zeitraum seit dem letzten Eingriff am Gerät auf (Einstellung ändern, Flaschen einlegen, Türen öffnen,...) und wurden alle Gegenmaßnahmen ergriffen, kann dies bedeuten, dass der Temperatursensor defekt ist. Wenden Sie sich an ein Servicezentrum, um den Fehler zu beheben. Das Gerät arbeitet im abgesicherten Modus, bis es von einem Servicetechniker repariert wird.</p> <p>Das Gerät behält automatisch die am besten geeignete Temperatur.</p>
<p>Nach Wiederherstellung der Stromversorgung – gemessene Temperatur außerhalb des zulässigen Bereichs:</p> 	<p>Nachdem das Gerät wieder mit Strom versorgt wurde, liegt die gemessene Temperatur im Gerät außerhalb des zulässigen Bereichs. Das bedeutet 3 °C über bzw. 3 °C unter der Solltemperatur. Zur Behandlung des PF-Alarmes befolgen Sie bitte die Anweisungen im Kapitel "Alarm bei Stromausfall und hoher Temperatur".</p>
<p>Aktivkohlefilter ist abgelaufen:</p>	<p>Luftfilter ersetzen.</p>



INFORMATION!

Wenn Sie ein Servicecenter anrufen, müssen Sie den Typ, das Modell und die Seriennummer angeben, die auf dem Typenschild auf der Innenseite des Geräts angegeben sind [siehe Kapitel „Standortauswahl“].

Öffnen Sie die Gerätetür nicht, wenn Sie auf einen Servicetechniker warten, um einen unnötigen Temperaturanstieg zu vermeiden.

Umweltschutz

Entsorgung von Gerät und Verpackung

Bei der Herstellung dieses Geräts wurden nachhaltige Materialien verwendet. Nach Ablauf seiner Nutzungsdauer muss das Gerät umweltgerecht entsorgt werden. Informationen zur Entsorgung erhalten Sie von den zuständigen Behörden.



INFORMATION!

Siehe auch Abschnitt „Entsorgung“ in den Sicherheitshinweisen.

Die Verpackung des Geräts ist wiederverwertbar. Folgende Materialien können verwendet worden sein:

- Karton
- Polyethylenfolie (PE)
- FCKW-freies Polystyrol (PS-Hartschaum)

Entsorgen Sie diese Materialien umweltgerecht und gemäß den gesetzlichen Bestimmungen.



Das Gerät ist mit dem Symbol einer durchstrichenen Mülltonne gekennzeichnet. Dieses Symbol weist darauf hin, dass Elektrogeräte getrennt entsorgt werden müssen. Das Gerät darf am Ende seiner Nutzungsdauer nicht über den normalen Hausmüll entsorgt werden. Geben Sie das Gerät bei einem kommunalen Abfallsammelpunkt oder bei Ihrem Händler ab.

Durch die getrennte Entsorgung von Haushaltgeräten werden Umwelt- und Gesundheitsschäden vermieden. Die bei der Herstellung dieses Geräts verwendeten Materialien lassen sich wiederverwerten, wodurch sich erhebliche Mengen an Energie und Rohstoffen einsparen lassen.



Konformitätserklärung

Wir erklären hiermit, dass unsere Produkte den einschlägigen europäischen Richtlinien, Normen und Vorschriften entsprechen sowie sämtliche Normen einhalten, auf welche diese verweisen.

Pelgrim

Die Bedienungsanleitung finden Sie auch auf unserer Internetseite:
www.pelgrim.nl



909803-a1





PWO1082

Instructions for use

WINE CLIMATE CABINET

Pelgrim

Contents

Introduction	4
Safety instructions	5
Safety of children and vulnerable people	5
General safety	6
Installation	7
Electrical connection	8
Use	9
Care and cleaning	10
Disposal	10
Installation and connection	12
Selecting the location	12
Appliance placement	12
Connecting the appliance	14
Before using the appliance for the first time	15
Before you use the appliance for the first time	15
Energy-saving advice	15
Storing wine	16
Wine storage tips	16
Storing bottles	17
Description of the appliance	18
Operation	24
Display	24
First plug-in	25
Temperature setting	26
Appliance Display Standby	26
Key lock mode	27
Lock settings	27
Alarms	28
SETTINGS MENU	30
Wi-Fi function	44
Software update	45
Charcoal filter countdown and notification	46
Sabbath mode	46
Eco mode	46
Maintenance	47
Defrosting the appliance	47
Cleaning the appliance	47
Reversing the door opening direction	48
Installation of the appliance	55
Solving problems	64
Tips & Tricks	64
Error notifications	65
General problems	67

Other display warnings	68
Environmental aspects	70
Disposal of packaging and appliance	70

Introduction

We are proud of our appliances. We hope that this appliance will be an appreciated and dependable aid for many years to come.

Please read the operating instructions before use. They include general tips, information about the settings and adjustments you can make, and the best way to take care of your appliance.

Link to the EU EPREL database

For European markets only

The QR code on the energy label supplied with the appliance provides a web link to the registration of this appliance in the EU EPREL database. Keep the energy label for reference together with the user manual and all other documents provided with this appliance. It is possible to find information related to the performance of the product in the EU EPREL database using the link <https://eprel.ec.europa.eu> and the model name and product number that you can find on the rating plate of the appliance. For more detailed information about the energy label, visit www.theenergylabel.eu.

The following symbols are used throughout the manual and they have the following meanings:



INFORMATION!

Information, advice, tip, or recommendation



WARNING!

Warning – general danger



ELECTRIC SHOCK!

Warning – danger of electric shock



DANGER OF FIRE!

Warning – danger of fire

Safety instructions



Before the installation and use of the appliance, carefully read the supplied instructions. The manufacturer is not responsible if an incorrect installation and use causes injuries and damages. Always keep the instructions with the appliance for future reference.

WARNING!

If the appliance is installed at an altitude of over 1000 m above sea level, there is a danger of glass cracking due to air pressure. In such case, glass fragments could cause injury.

Safety of children and vulnerable people

- The appliance is not intended for use by persons (including children) with reduced physical, sensory or mental capabilities, or lack of experience and knowledge, unless they have been given supervision or instruction concerning use of the appliance by a person responsible for their safety.
- Children should be supervised to ensure that they do not play with the appliance.
- Cleaning and user maintenance shall not be made by children without supervision.
- Keep all packaging away from children.

For European markets only

- This appliance can be used by children aged from 8 years and above and persons with reduced physical, sensory or mental capabilities or lack of experience and knowledge if they have been given supervision or instruction concerning use of the appliance in a safe way and understand the hazards involved.
- Children shall not play with the appliance.
- Cleaning and user maintenance shall not be made by children without supervision.
- Children aged from 3 to 8 years are not allowed to load and unload the appliance.

General safety

- Illumination in the appliance is only suitable for illumination of this appliance and not for household room illumination.
- **WARNING!** This appliance is intended to be used in household and similar applications such as:
 - staff kitchen areas in shops, offices and other working environments;
 - farm houses and by clients in hotels, motels and other residential type environments;
 - catering and similar non-retail applications.

WARNING!

Keep ventilation openings, in the appliance enclosure or in the built-in structure, clear of obstruction.

Do not use mechanical devices or other means to accelerate the defrosting process, other than those recommended by the manufacturer.

Do not damage the refrigerant circuit.

Do not use water spray and steam to clean the appliance.

Clean the appliance with a moist soft cloth. Only use neutral detergents. Do not use abrasive products, abrasive cleaning pads, solvents or metal objects.

Do not store explosive substances such as aerosol cans with a flammable propellant in this appliance.

If the supply cord is damaged, it must be replaced by the manufacturer, its service agent or similarly qualified persons in order to avoid a hazard.

To avoid a hazard due to instability of the appliance, it must be fixed in accordance with the instructions.

Installation

- Remove all the packaging.
- Do not install or use a damaged appliance.
- Obey the installation instruction supplied with the appliance.

- Always be careful when you move the appliance because it is heavy. Always wear safety gloves.
- Make sure the air can circulate around the appliance.
- After you place the appliance, wait at least 4 hours before connecting the appliance to the power supply. This is to allow the oil to flow back in the compressor.
- Do not install the appliance close to radiators or cookers, oven or hobs.
- Do not install the appliance where there is direct sunlight.
- Do not install this appliance in areas that are too humid or too cold, such as the construction appendices, garages or cellars.



ELECTRIC SHOCK!

WARNING! When positioning the appliance, ensure the supply cord is not trapped or damaged.

Electrical connection



ELECTRIC SHOCK!

WARNING! Risk of fire and electrical shock.

- The appliance must be earthed.
- All electrical connections should be made by a qualified electrician.
- Make sure that the electrical information on the rating plate agrees with the power supply. If not, contact an electrician.

- Always use a correctly installed shockproof socket.
- Do not use multi-plug adapters and extension cables.
- Make sure not to cause damage to the electrical components (e.g. mains plug, mains cable, compressor). Contact the Service or an electrician to change the electrical components.
- The mains cable must stay below the level of the mains plug.
- Connect the mains plug to the mains socket only at the end of the installation. Make sure that there is access to the mains plug after the installation.
- Do not pull the mains cable to disconnect the appliance. Always pull the mains plug.

 **WARNING!**

Do not locate multiple portable socket-outlets or portable power supplies at the rear of the appliance

Use

 **WARNING!**

Risk of injury, burns, electrical shock or fire.

- Do not change the specification of this appliance.
- Do not put electrical appliances (e.g. ice cream makers) in the appliance unless they are stated applicable by the manufacturer.
- Be careful not to cause damage to the refrigerant circuit. It contains isobutene (R600a), a natural gas with a high level of environmental compatibility. This gas is flammable.

- If damage occurs to the refrigerant circuit, make sure that there are no flames and sources of ignition in the room. Ventilate the room.
- Do not let hot items to touch the plastic parts of the appliance.
- Do not store flammable gas and liquid in the appliance.
- Do not put flammable products or items that are wet with flammable products in, near or on the appliance.
- Do not touch the compressor or the condenser. They are hot.

Care and cleaning

WARNING!

Risk of injury or damage to the appliance.

- Before maintenance, deactivate the appliance and disconnect the mains plug from the mains socket.
- This appliance contains hydrocarbons in the cooling unit. Only a qualified person must do the maintenance and the recharging of the unit.

Disposal

WARNING!

Risk of injury or suffocation.

- Disconnect the appliance from the mains supply.
- Cut off the mains cable and discard it.

- Remove the door to prevent children and pets to be closed inside of the appliance.
- The refrigerant circuit and the insulation materials of this appliance are ozone friendly.
- The insulation foam contains flammable gas. Contact your municipal authority for information on how to discard the appliance correctly.
- Do not cause damage to the part of the cooling unit that is near the heat exchanger.

Installation and connection

Selecting the location

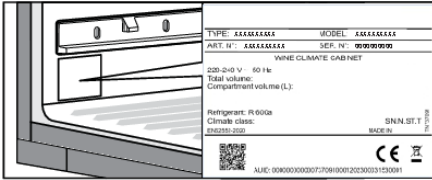

Place the appliance in a dry and well aired room. The permitted ambient temperature range for the appliance depends on the appliance's climate class, which is shown on the type plate.



WARNING!

Do not place the appliance in a room where the temperature can fall below 5 °C: the appliance may not work properly or become defective!

Description	Class	Ambient temperature range °C	Relative humidity
Extended temperate	SN	+10 to +32	≤75%
Temperate	N	+16 to +32	
Subtropical	ST	+16 to +38	
Tropical	T	+16 to +43	

- In environments with high humidity level, condensate droplets may appear on the appliance's exterior surfaces.



WARNING!

Install the appliance in a room with an adequate amount of air. There should be at least 1 m³ of air per every 8 grams of refrigerant. The amount of refrigerant is indicated on the rating plate inside the appliance.



WARNING!

Do not place the appliance in a room where temperature can drop to below 5°C. In such environment, the appliance may not operate correctly, or it may become defective.

Appliance placement

In order to safely install the appliance and for the appliance to operate correctly, it is important to place it onto a surface with adequate load-bearing capacity. If necessary, consult an architect/ structural engineer. The surface should be smooth and level with the floor in the room.

When the appliance is placed on the intended surface, it should be completely level in order to decrease vibration.

- Place the appliance at least 50 mm away from an electric or gas stove, and at least 300 mm away from a heat source (e.g. a radiator or a heater). If such clearance is not possible, then install an insulation panel.
- Do not expose the appliance to direct sunlight.

- At the base of the kitchen unit intended for building in the integrated appliance, there should be at least 400 cm² free space, for adequate air circulation. Ventilation openings must not be covered in any case!

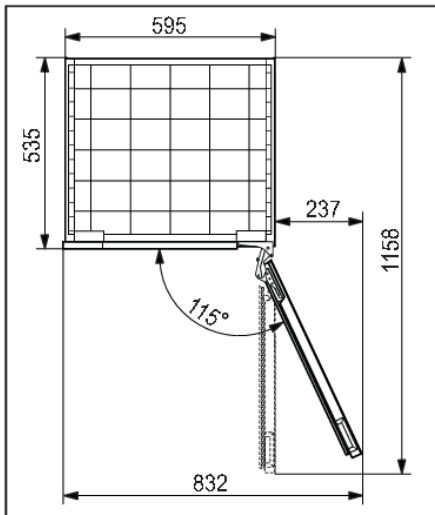
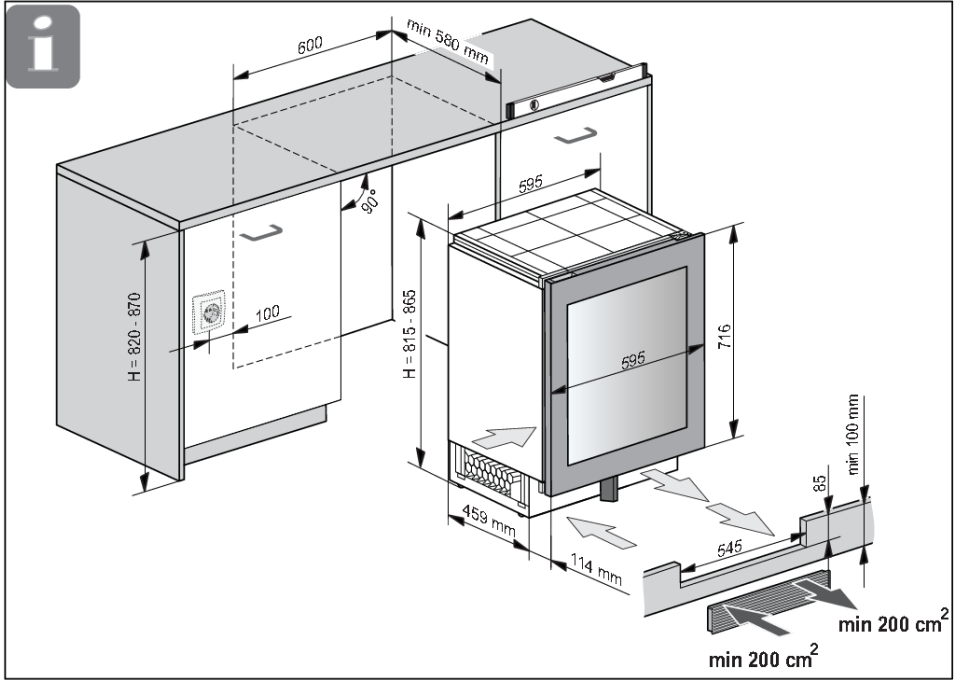

- When the appliance is installed, its plug should always be accessible!

Connecting the appliance

- Connect the appliance to the power supply with a plug. The socket must be earthed. The nominal voltage and frequency required for the appliance are shown on the appliance's type plate/label with basic information.
- The appliance must be connected to the mains and earthed in accordance with the prevailing standards and regulations. The appliance can withstand small variations in the mains voltage to a maximum of plus or minus 6%.



WARNING!

When you are not going to use the appliance for a longer period then switch it off (with function ON/OFF) and disconnect it from the mains. Empty and clean the appliance, than leave the door ajar.

Before using the appliance for the first time

Before you use the appliance for the first time

Do not connect the appliance to the mains until you have carefully read the instructions for the correct and safe use of the appliance. We recommend that you keep these instructions for future use. If you sell the appliance, enclose them with the appliance.

Inspect the appliance for damage and/or irregularities. If the appliance is damaged, contact the store that sold you the appliance.

Allow the appliance to stand upright for at least 4 hours before you connect the appliance to the mains. This reduces the risk of malfunctions resulting from transport effects on the refrigerant unit.

Before using the appliance for the first time, the interior and all internal accessories should be cleaned with lukewarm water and a neutral cleaning agent. Wipe the cleaned parts with a cloth with clean water and then dry them thoroughly.

Clean the wooden parts with a damp cloth. Make sure the wood is not too wet and leave the parts to fully dry before returning them to the appliance.

Energy-saving advice

- Install the appliance as stated in the instructions for use.
- Continuous use of ECO mode is recommended.
- Do not open the door more than necessary.
- Do not cover or block the ventilation slots.
- Replace a damaged door gasket or a gasket that no longer provides a perfect seal as soon as possible.
- When placing bottles on the shelves, make sure the air can freely circulate around them (observe the recommendations from the instruction manual and do not place more bottles on the shelves than recommended or indicated).
- In case of a power supply failure, leave the door closed as long as possible to maintain the temperature inside the appliance.

Storing wine

Wine storage tips

Natural wine cellars are the ideal place to store wine, because of the scarce light, the lack of vibrations and having a special climate. A wine's temperature determines its flavour, and influences enjoyment. Wine ageing depends on the environment conditions in which the wine is stored. By maintaining constant optimum temperature, correct air humidity, and an atmosphere free from any odours, the wine climate cabinet provides excellent conditions for storing your wine. It also provides an environment free from harmful vibrations that could also affect the ageing process. Since every type of wine has an optimum ageing time and climate, we suggest checking the recommended time to open the bottle as advised by the winemaker.

Most people who drink wine, know you serve white wine and champagne chilled, and red wine on room temperature. What people may not know that the "room temperature" that wine professionals are referring to, is the temperature of wine caves in the Bordeaux region of France. Those caves are about 13°C. A good wine climate cabinet, can keep your wines at a perfect serving temperature, reducing the guesswork and sometimes the headache.

It is very important to maintain a constant temperature within the wine climate cabinet. In case of a power failure, open the door as little as possible to maintain the temperature in the appliance interior. A gradual increase in temperature will not have a negative impact on the wine.

The humidity should be between 50% and 80%. Too low humidity will result in a dry cork. Too high humidity will cause mold. The Wine Climate Cabinet provides excellent ventilation with clean air which helps preventing damage to labels and corks during storage.

The humidity levels in wine climate cabinet are particularly important for long term wine storage and ageing. Recommended temperature for wine ageing is between 11°C and 13°C. For that purpose, the wine climate cabinet will maintain optimal ageing conditions and notify the user, if the conditions deviate from them. Extremely high and low temperature settings are intended mainly for the wine serving purposes. Wine is exposed to this conditions for shorter time periods and therefore humidity should not have any negative effect on the wine. However, monitoring of relative humidity levels is available regardless of the compartment temperature setting.

Major temperature changes can cause humidity levels to deviate from the desired levels and it may take longer, e.g. about a week, for them to stabilize again. During this time, the notifications for humidity out of zone will not appear.

Wine should be stored horizontally, especially corked wines. It will keep the cork moist and swollen and prevent wine from unwanted contact with air. Short term storage, within some weeks, storing in tilted position is preferred to keep the cork damp. If the position is too upward, the cork will dry out. Screw and crown caps have less demands regarding the positioning.

The wine cabinet is fitted with an activated carbon filter which prevents odors that can pollute your wines. The Activated Carbon filter is originally called HEGA filter (High Efficiency Gas Absorption). It removes the gas molecules through a process of adsorption (not absorption). During adsorption, the pollutants stick to the outside of the Activated Carbon filter.

By having your own wine climate cabinet in your house, this creates enjoyment of your wine on a premium level like the wine came straight out of a real wine cellar.

Storing bottles

- Moving the bottles or excessive vibration can have a negative effect on the aging process and thus on the wine's flavour. The appliance is fitted with a special sensor that continuously measures vibration. In case of excessive vibration, e.g. when the appliance door is slammed shut, an alarm signal will sound and alarm key will flash on the display.
- Keep the bottles intended for daily use on the front half of the shelves. Keep the wines you intend to store for a long time or age in the bottom part of the cabinet.
- Store the bottles horizontally, so that cork stoppers are also kept moist from within.



INFORMATION!

Mould can appear on bottle labels; this depends on the type of glue used for the label. Clean the bottles and remove any residual glue.



INFORMATION!

White sediment can form on cork stoppers as a result of oxidation due to contact with air.

Wipe the sediment with a dry cloth. The sediment does not affect the quality of the wine.

Description of the appliance

This product contains a light source of energy efficiency class <G>.

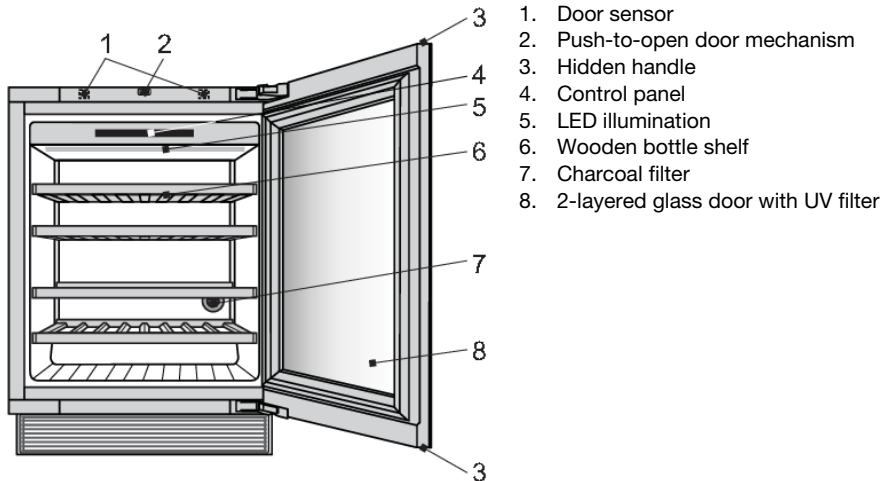

Door sensor (1)

When you open or close the appliance door, light will change according to your preferences. They can be set in SETTINGS MENU.

Door sensor error is detected, when door open time reaches 10 minutes. In that case light is turned off.

Push-to-open door mechanism (2)

The mechanism can be activated for the first time when the appliance is installed and connected to power.

INFORMATION!

Do not place any magnetic items in direct vicinity of the appliance door sensor (1), as this could cause the door to open inadvertently. As the mechanism is in the middle of the appliance, reversing the door opening direction does not affect its operation.

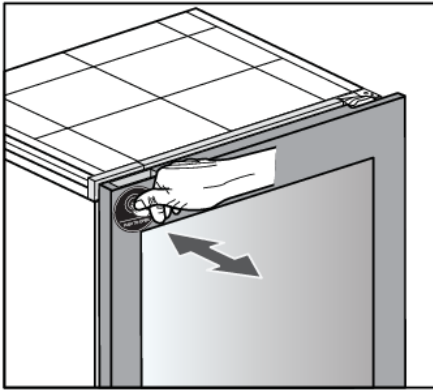

To open the door, push it slightly inwards on the upper left side, then release.

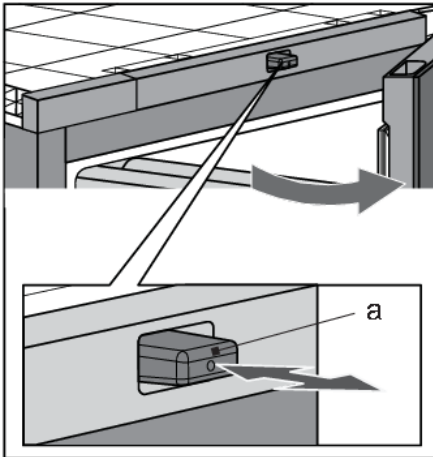

The mechanism's push pin (a) moves forward, and the door opens by approximately 6 cm. Then, you can fully open the door. If you do not open the door completely, it will automatically close. The soft-close mechanism gently closes the door.



INFORMATION!

If the door closes, at least 2 seconds have to pass before it can be opened again.

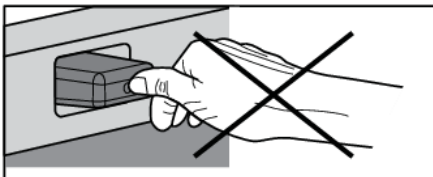

INFORMATION!

When the door opens or closes, do not block it or press it onto the push pin in any way.

Hidden handle (3)

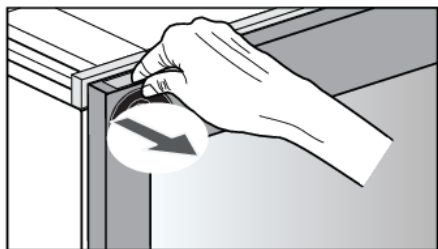

In case of power failure, when push-to-open door mechanism is not operating, hidden handle enables you to open the door.

Control panel (4)

By pressing the keys on display unit, you can control the operation of the wine climate cabinet and set certain functions according to your preferences.

LED illumination (5)

LED illumination is installed on the appliance ceiling. Owing to the use of LED illumination, the wine will not be exposed to UV rays and heat. The intensity, color and time interval of LED illumination can be changed in SETTINGS MENU.

Two light modes can be set and saved to use in different situations: **Ambient mode** and **Functional mode**.

Ambient mode: its purpose is to blend into the living space ambiance. It will be activated when the door is closed (default).

Functional mode: its purpose is to provide a clear view on the shelves. It will be activated when the door is opened (default).

Each light mode consists of a combination of intensity and warmth. These settings can be changed to your preferences. Light color can be changed in range of 2700K-5000K, light intensity can be set from 0% to 99%.

The activating and deactivating of the modes in different situations can be set in SETTINGS MENU.

Priorities for lights control settings

Priority	
1.	Switch light function – it overrides all other light settings, can only be triggered from ConnectLife mobile application.
2.	Night mode
3.	Door sensor

Wooden bottle shelf (6)



INFORMATION!

Before removing any shelf from the appliance, the shelf should be completely empty.

Make sure the door is fully open before removing the shelves. This will prevent any damage to the door gasket.

Be careful when pulling out the wooden shelves. Carefully pull out and push back the wooden shelves in order not to expose the wine bottles to vibration.

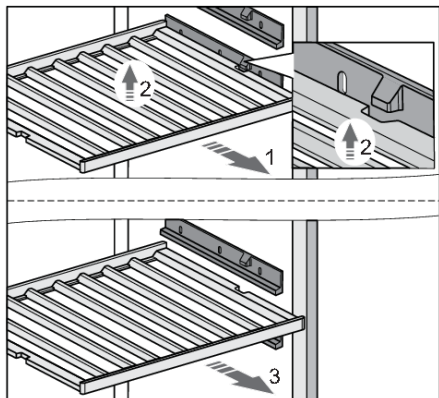

To remove a shelf from the appliance, partly pull it towards you (1) until the two grooves on the shelf and the block on the plastic shelf supports are aligned. Then, lift the shelf (2) and pull it out from the appliance (3). Take care not to damage the door gasket.

To replace the shelf, proceed with the same steps in the opposite direction.

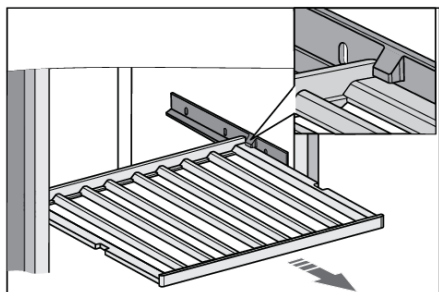

The shelf can also be partly pulled out from the appliance. The blocks on the plastic shelf supports protect the shelf from being fully extended and pulled out, which could result in the shelf falling from the appliance.



INFORMATION!

Take care when pulling out the shelf while it is loaded.

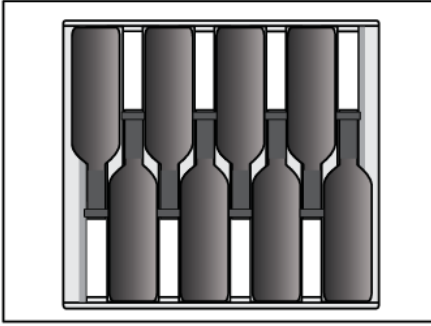

💡 INFORMATION!
Before you start adding bottles to a shelf, check once more whether the shelf is correctly placed on the plastic holders. Up to 8 Bordeaux bottles (0.75 l) can be placed on each standard wooden bottle shelf.

💡 INFORMATION!
Higher humidity level inside the appliance may cause the wooden parts to slightly bend; this, however, will not affect their functioning.

Charcoal filter (7)

Fresh air is drawn into the appliance interior through active charcoal air filter. This ensures freshness, as well as absence of dust and odours. The fan then distributes the air evenly across the appliance interior.

Replace the air filter approximately every 12 months. A notification will appear on the display to remind you it is time to replace the filter.

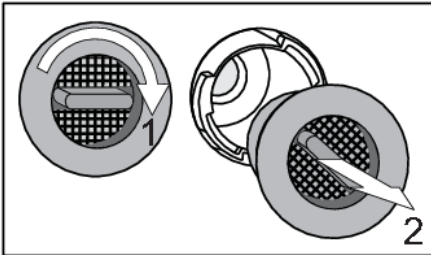

To replace the air filter:

1. Rotate the filter in the clockwise direction (1) and pull it out from the appliance.
2. Insert a new filtering insert into the filter slot; then, rotate the filter anti-clockwise until it clicks into place.

💡 INFORMATION!
Charcoal air filter can be ordered as accessory.

For more informations refer to the local Pelgrim dealer or to the Pelgrim website of your country.

2-layered glass door with UV filter (8)

The 2-layered glass door is filled with argon (a noble gas), which makes them more energy efficient. For maximum protection from sunlight that can harm the wine's aging process, an additional UV film is used that stops 99% of sunlight.

Appliance capacity

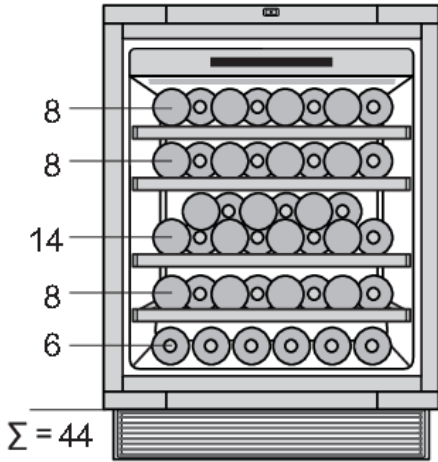

The basic appliance configuration allows storing up to 44 Bordeaux bottles.

The number of bottles you can load onto each shelf is indicated on the drawing.

Operation

Display

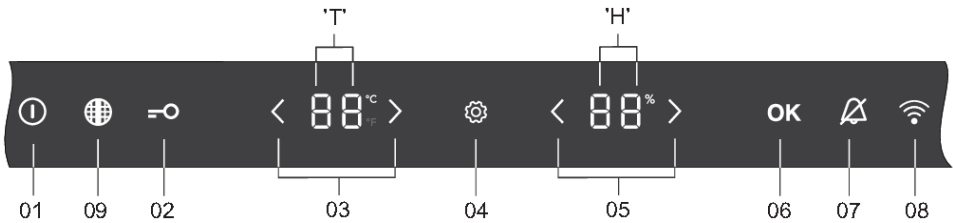

01	On/Off key: <ul style="list-style-type: none">• a long press (2 seconds) to switch the appliance on or off• a short press to switch the appliance to or from Standby
02	Key lock key – to lock or unlock the user interface (3 seconds press)
03	Temperature arrows: <ul style="list-style-type: none">• to increase or decrease the set temperature• to toggle through menu options inside SETTINGS MENU
04	Settings key – to go to SETTINGS MENU
05	Value arrows – to select preferred setting or value inside SETTINGS MENU
06	Confirmation key – to confirm setting from SETTINGS MENU
07	Alarm key – to deactivate alarms
08	Wi-Fi key – shortcut to go inside NETWORK CONNECTION inside SETTINGS MENU
09	Charcoal filter key - shortcut to go inside SYSTEM ' Charcoal filter countdown ' inside SETTINGS MENU
'T'	Temperature display
'H'	Humidity display



INFORMATION!

For the best response, press the keys with the main part of your fingertip



Whenever you press the key, a short tone will sound. Volume of the key sound can be set in SETTINGS MENU.

Keylights intensity depends on the availability of the certain function:

	Keylight intensity with door closed or opened
Function not available	0% - no icon
Function available	50% - 
Function activated or to be activated	100% - 

First plug-in

INFORMATION!

When the appliance is plugged in for the first time or after the appliance was disconnected from the mains for a longer period of time it is mandatory to wait four hours until the appliance can be activated.

Appliance-Off is the default state of the appliance. After the appliance is plugged in to the power supply, it is still Off. To indicate that the power cord is attached to the electricity On/Off key is blinking



softly . **Display is still inactive.**

Appliance-On is normal control state of the appliance.

Appliance is switched on with a 2 seconds press on On/Off key



The appliance will start cooling with the setpoint temperature.

The display will switch to Status display, which is like the 'HOME' page of the appliance.

All functions and control modes are operating according to what is set in SETTINGS MENU. In SETTINGS MENU you can see how to adjust each one of them and it can also be done through the mobile application (refer to chapter "SETTINGS MENU").

Status display: door open



Status display: door closed



Pressing on On/Off key for 2 seconds again, switches the appliance off.

Temperature setting

Default setpoint temperature of the appliance is 12°C. This temperature can be changed instantly in Status display, after the appliance is switched on.

Temperature of the appliance compartment can be set between: 5°C and 20°C.



By pressing on the arrow keys, setpoint temperature on display 'T' changes. With every press, setpoint temperature will change 1°C up or down. The setpoint temperature is saved 2 seconds after the last press on temp-up or temp-down key.

When highest setpoint temperature is reached, increasing arrow key is inactive and next press is ignored.

Vice versa reaction occurs when lowest set point temperature is reached.

Appliance Display Standby

Appliance Display Standby is a mode that display enters for optimal power consumption. Appliance cooling system is operating normal.

Appliance Display Standby activation:

- with a short press on On/Off key  ,
- automatically, after a certain time of inactivity (standby time). It can be set in SETTINGS MENU.

It can not be activated in case of any errors detected and in case of opened door.

If Appliance Display Standby mode is active, it will end:

- by opening the door,
- by a short press on any key,
- when error indication is displayed on display,
- when proximity sensor detects movement, exception: if in SETTINGS MENU/ PROXIMITY AND DOOR SENSOR/ Display changes to/ No change is selected.

When this mode ends, the appliance goes back to Status display.

Key lock mode

When Key lock mode is activated, it is not possible to switch off the appliance or to change any setting. Appliance cooling system is operating normal. Settings can be changed only from **ConnectLife** mobile application. Your preferences on door sensor, light and display actions will be executed.

Key lock mode activation:

- with a 3 seconds press on Key lock key ,
- manually from mobile application,
- automatically, after a certain time of inactivity. It can be set in SETTINGS MENU.

Status display: Key lock key active, door open



If you press on any other key, Key lock key will blink fast, 2 times. Press on any other key is ignored.

Exception: In case that any of the alarms is triggered, short press on alarm key  will cancel the alarm.

Key lock mode deactivation:

- with a 3 seconds press on Key lock key .
- manually from mobile application.

Lock settings

This is a ConnectLife app function that gives extended lock settings options to appliance key lock. Default status in ConnectLife app is “Not active”. These lock settings can only be used when appliance key lock is activated, manually or automatically (from settings menu or from the same ConnectLife app). If appliance key lock is turned on, this will not turn on any lock settings. On the other hand, if Key lock is deactivated, all extended lock settings will be disabled.

Lock settings consists of two functions: door notification and door alarm. They can be enabled separately so one can be on and the other one off, or both on.

Door notification

Door notification is a notification message you will get in your smart device when the door is open.

Door alarm

Door alarm is an alarm sound that plays when the door opens, to hear when appliance is being used.

To stop this alarm, close the door or press key lock key for 3 seconds to turn key lock off. Remember that turning key lock off disables all lock settings, so, to enable again door alarm it can only be done in the ConnectLife app.



In case of a Power failure, lock settings remain active when power returns to the appliance.

Alarms

Please refer also to chapter "Tips & Tricks" to learn more about possible reasons for each particular alarm.

Temperature alarm

Temperature alarm sounds when the temperature in the appliance is out of range, for 3 hours constantly. This means 3°C above or 3°C below the setpoint temperature.

The alarm key  and setpoint temperature  are blinking.

INFORMATION!

Every time the appliance is switched on again, it takes a while until the correct temperature is reached. For this reason, the alarm is disabled for the first 6 hours after the appliance is switched on to prevent the unnecessary activation of the alarm. Each time the door is closed, temperature alarm is blocked for 3 hours.



Stopping the alarm:

Short press on alarm key will stop the alarm from sounding, alarm key is not illuminated anymore. Setpoint temperature continues to blink while the temperature is still out of range. If the temperature is within range and temperature alarm is active, it will be canceled automatically.

Humidity monitoring

Humidity monitoring can be (de)activated in SETTINGS MENU. If it is set to 'OF', then humidity is no longer being monitored (not in the appliance and not in the mobile app). Display 'H' does not show any value and automatically humidity alarm and humidity stabilizer refill notifications are disabled.

Humidity alarm sounds when 7 days average value of compartment humidity falls below 40% or rises above 80%, for 7 days constantly.

The alarm key  is illuminated and alarm sound is heard. On press of alarm icon the alarm is removed. Humidity value is blinking rapidly .

INFORMATION!

Every time the appliance is switched on, it takes a while until the correct humidity is reached. For this reason, the alarm is disabled for the first 24 hours after the appliance is switched on to prevent the unnecessary activation of the alarm. Each time the door is closed, humidity alarm is blocked for 6 hours.

If setpoint temperature is changed, humidity alarm is blocked until the appliance temperature stabilizes.

If setpoint temperature is set above or equal to 16°C, humidity alarm is neglected.

Stopping the alarm:

Short press on alarm key will stop the alarm from sounding, alarm key is not illuminated anymore.

Humidity value continues to blink while the humidity is still out of range.

If humidity value reestablishes between 40% and 80% and humidity monitoring is active, the alarm will be canceled automatically.

Humidity stabilizer refill notification

As a humidity stabilizer accessory set is not included in the appliance equipment, the default state of humidity stabilizer refill notification is 'OF'. If you purchase a humidity stabilizer accessory set, humidity stabilizer refill notification can be set to 'ON', in SETTINGS MENU.

If you purchase a humidity stabilizer accessory set, the appliance can notify you when the humidity stabilizer needs to be refilled. Humidity stabilizer refill notification starts when 7 days average value of compartment humidity is between 40% - 50% for 7 days constantly. So you do not have to remember to check it yourself and it can also help avoid triggering the humidity alarm.



The alarm key

and humidity value are blinking softly



. No alarm sound is heard.

INFORMATION!

Every time the appliance is switched on, it takes a while until the correct humidity is reached. For this reason, the notification is disabled for the first 24 hours after the appliance is switched on to prevent the unnecessary activation of the notification. Each time the door is closed, humidity notification is blocked for 6 hours.

If setpoint temperature is changed, humidity alarm is blocked until the appliance temperature stabilizes.

Stopping the notification:

Short press on alarm key will cancel humidity stabilizer refill notification, alarm key is not illuminated anymore but humidity value continues to blink until value goes between 50% and 80%.

If humidity value reestablishes between 50% and 80% and humidity stabilizer refill notification is active, it will be canceled automatically.

Open door alarm



Door alarm sounds and alarm key is blinking and there is no user interaction.

when the door is open for more than 3 minutes

Short press on any key will stop alarm sounding and blinking of alarm key. If you do not close the door, the alarm will switch on again after 5 minutes.

Closing the door will stop the alarm.

Power outage high temperature alarm

If the electricity power in which the appliance is plugged in fails or outages then appliance stops cooling and temperature inside the compartment can be affected.

The power failure alarm is designed to alert after power is restored and appliance turned on that the temperature inside the compartment is out of range. If the temperature is not out of range, power failure alarm will not be triggered. When the appliance is in a place not frequently visited or you are away for a long time this alarm will help you be aware after restoring the appliance that the temperature of the bottles might have changed.



Alarm sounds and on displays 'T' and 'H' there is a 'PF'

blinking.

Stopping the alarm:

Short press on alarm key will stop the alarm from sounding.

After that, current measured temperature and current humidity value will be shown on displays 'T' and 'H'.

If you press on alarm key again, alarm will be canceled. Compartment setpoint temperature and humidity level will be shown on displays 'T' and 'H'.



INFORMATION!

When **Power outage high temperature** alarm is canceled, **Temperature alarm** can be still active. In that case, alarm behaves like **Temperature alarm**.

SETTINGS MENU

Because the appliance has extensive setting options, a menu system was defined to provide access to all settings. As a default all settings are already set, so it is not necessary to go through SETTINGS MENU. But to adapt the appliance settings to your preferences it is possible to do so.

Enter SETTINGS MENU

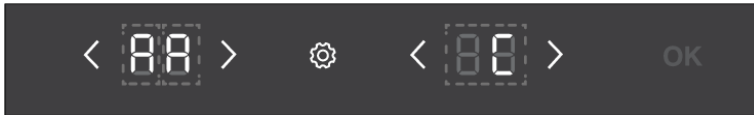

You can enter SETTINGS MENU with a short press on the settings key .

First option in SETTINGS MENU will be shown.



Basic logic



GROUP NAME	MENU option	According settings and values will be displayed
		<i>Options and values will be explained.</i>

The temperature display 'T' will be used to represent the GROUP NAME of menu options and the **MENU option** itself. There are 8 Groups of menu options: GENERAL, SOUNDS, DISPLAY, LIGHT, DOOR SENSOR, NIGHT MODE, NETWORK CONNECTION, SYSTEM.

The humidity display 'H' will be used to represent the settings and values that can be selected. It differs per menu option how many or what kind of settings there are possible.



Arrows can be used to toggle through **MENU options**.

Arrows can be used to select the preferred setting or value.

Example

We will use the first option in SETTINGS MENU as an example:

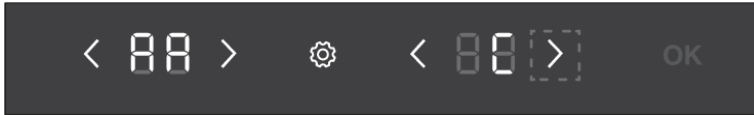

First 'A' is representing MENU option Group: GENERAL.

Second 'A' is representing **Menu option**: Temperature unit.

Pressing the arrow key on the right of display 'H' will switch from 'C' representing °C to 'F' representing °F.

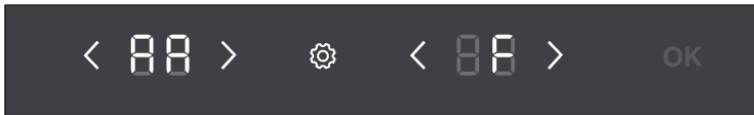

If confirm key is not illuminated, the visible setting is activated.

Pressing the arrow key on the right of display 'T' will enter the next **MENU option**.

Exit SETTINGS MENU

You can exit the SETTINGS MENU with a short press on the settings key  .

Settings menu ends automatically after 5 minutes without user interaction.

INFORMATION!



















If SETTINGS MENU is active, the alarm indications (audio and visual), error notifications and Charcoal filter notifications are not active, they will be activated as soon as SETTINGS MENU is closed.

SETTINGS MENU is not activated again when, after failure, power is restored or when appliance goes back from Appliance-Off to Appliance-On.



















In case of power failure, after power is restored, your settings will be set to values before power was disconnected.

SETTINGS MENU table































GENERAL 	Temperature unit 	Select temperature unit:  from °C to °F 
	Time hours 	Select the hours of time:  from 00 to 23 hours 
	Time minutes 	Select the minutes of time:  from 00 to 59 minutes 
	Date day 	Select the day:  from 01 to 31 days 
	Date month 	Select the month:  from 01 to 12 months 
	Date year 	Select the year:  from 00 up to 99 































SOUNDS 	General sounds 	Select the preferred volume:  from 0 to 5 	
	Alarm sounds 	Select the preferred volume:  from 1 to 5 	
	Key sounds 	Select the preferred volume:  from 0 to 5 	
DISPLAY 	Standby time 	Time of inactivity after which display goes to standby:	
			1 minute
			5 minutes
			15 minutes
			30 minutes
			60 minutes
			12 hours









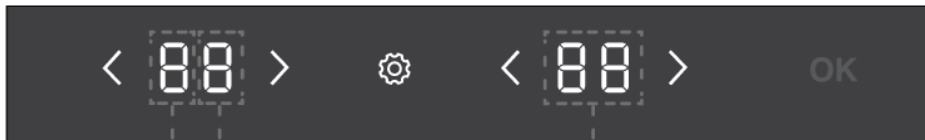

LIGHTS 	Explanation about the light modes can be found in chapter " LED illumination ".														
	Ambient mode Kelvin 	Select the first two digits of the Kelvin value:  from 2700 to 5000 Kelvin 													
	Ambient mode intensity 	Select the light intensity:  from 0 to 99 													
	ON for 	How long will the cabinet be lit in Ambient mode: <table border="1" style="width: 100%; border-collapse: collapse;"> <tr> <td style="text-align: center;"></td> <td>1 minute</td> </tr> <tr> <td style="text-align: center;"></td> <td>5 minutes</td> </tr> <tr> <td style="text-align: center;"></td> <td>15 minutes</td> </tr> <tr> <td style="text-align: center;"></td> <td>30 minutes</td> </tr> <tr> <td style="text-align: center;"></td> <td>60 minutes</td> </tr> <tr> <td style="text-align: center;"></td> <td>90 minutes</td> </tr> <tr> <td style="text-align: center;"></td> <td>always</td> </tr> </table>		1 minute		5 minutes		15 minutes		30 minutes		60 minutes		90 minutes	
	1 minute														
	5 minutes														
	15 minutes														
	30 minutes														
	60 minutes														
	90 minutes														
	always														





















LIGHTS 	Functional mode Kelvin 	Select the first two digits of the Kelvin value:  from 2700 to 5000 Kelvin 													
	Functional mode Intensity 	Select the light intensity:  from 0 to 99 													
	ON for 	How long will the cabinet be lit in Functional mode: <table border="1" style="width: 100%; border-collapse: collapse;"> <tr> <td style="text-align: center;"></td> <td>1 minute</td> </tr> <tr> <td style="text-align: center;"></td> <td>5 minutes</td> </tr> <tr> <td style="text-align: center;"></td> <td>15 minutes</td> </tr> <tr> <td style="text-align: center;"></td> <td>30 minutes</td> </tr> <tr> <td style="text-align: center;"></td> <td>60 minutes</td> </tr> <tr> <td style="text-align: center;"></td> <td>90 minutes</td> </tr> <tr> <td style="text-align: center;"></td> <td>always</td> </tr> </table>		1 minute		5 minutes		15 minutes		30 minutes		60 minutes		90 minutes	
	1 minute														
	5 minutes														
	15 minutes														
	30 minutes														
	60 minutes														
	90 minutes														
	always														











DOOR SENSOR 	Door open – light change 	During door opening, light changes to: No light  Ambient mode  Functional mode 
	Door closed – light change 	When door is closed, light changes to: No light  Ambient mode  Functional mode 

















<p>NIGHT MODE*</p> 	Night mode will dim the light during a set time.	
	<p>Night mode status</p> 	<p>Night mode can be (de)activated:</p> <p> On or Off </p> <p>If Night mode is set to 'On', associated settings will become available.</p>
	<p>Start Time hours</p> 	<p>Set the hours of the night mode starting time:</p> <p> from 00 to 23 hours </p>
	<p>Start Time minutes</p> 	<p>Set the minutes of the night mode starting time:</p> <p> from 00 to 59 minutes </p>
	<p>End Time hours</p> 	<p>Set the hours of the night mode ending time:</p> <p> from 00 to 23 hours </p>
	<p>End Time minutes</p> 	<p>Set the minutes of the night mode ending time:</p> <p> from 00 to 59 minutes </p>
	<p>Light dimming</p> 	<p>Select the light intensity of the night mode:</p> <p> from 0 to 99 </p>















NETWORK CONNECTION 	WLAN Status 	WLAN can be (de)activated:  WLAN on  WLAN off
	Switch on the appliance Wireless Network to use the appliance optimally in combination with our ConnectLife application.	
Explanation about the Connection Setup can be found in chapter “ Connection setup ”.		
	Connection Setup 	Connection setup can be activated:  Connection setup on, press  to confirm  Both will be blinking during setup 
The setup ends automatically if connection was succesfull or after 3 minutes. Please follow the steps in chapter “Connection setup”.		













NETWORK CONNECTION 	Appliance Pairing 	Appliance Pairing can be activated:  Appliance pairing on, press  to confirm  Both will be blinking during pairing 
	Unpair All 	Unpair All can be activated:  Appliance UnPair on, press  to confirm  Are you sure? If YES, press  to confirm
	Remote control 	Remote control can be (de)activated:  Remote control on  Remote control off Remote control must be enabled to be able to control the appliance from paired user accounts.



























SYSTEM 	Key lock mode 	Key lock automatically activate it after:
		 5 minutes
		 15 minutes
		 30 minutes
		 60 minutes
		 never
	Humidity monitoring 	Humidity monitoring can be (de)activated: (This turns the humidity monitoring and alarm on or off.)  Humidity monitoring on  Humidity monitoring off If Humidity monitoring is set to 'On', associated settings will become available.
	Humidity stabilizer refill notification 	When a humidity stabilizer is in the appliance you can turn this notification on to get refill reminders:  Humidity stabilizer refill notification on  Humidity stabilizer refill notification off





















SYSTEM 	Explanation about the charcoal filter can be found in chapter " Charcoal filter countdown and notification ".					
	Charcoal filter countdown 	Charcoal filter lifetime in days:				
		<table border="1"> <tr> <td style="text-align: center;"></td> <td>First digit of 3 digit number</td> </tr> <tr> <td style="text-align: center;"></td> <td>Second and third digit of 3 digit number</td> </tr> </table>		First digit of 3 digit number		Second and third digit of 3 digit number
		First digit of 3 digit number				
	Second and third digit of 3 digit number					
Charcoal filter lifetime is 365 days. Countdown will show the number of days left until the countdown. If a 'minus' is in front of first digit, amount is showing days after expiration date.						
	Charcoal filter RESET 	Charcoal filter lifetime RESET after replacing:  RESET, press  to confirm				



SYSTEM 	Charcoal filter notification 	Set the number of days ahead of the end of the countdown, when you wish to receive a notification:											
		<table border="1"> <tr> <td style="text-align: center;"></td> <td>no notification</td> </tr> <tr> <td style="text-align: center;"></td> <td>on the day itself</td> </tr> <tr> <td style="text-align: center;"></td> <td>1 day in advance</td> </tr> <tr> <td style="text-align: center;"></td> <td>7 days in advance</td> </tr> <tr> <td style="text-align: center;"></td> <td>15 days in advance</td> </tr> <tr> <td style="text-align: center;"></td> <td>30 days in advance</td> </tr> </table>		no notification		on the day itself		1 day in advance		7 days in advance		15 days in advance	
	no notification												
	on the day itself												
	1 day in advance												
	7 days in advance												
	15 days in advance												
	30 days in advance												
	DEMO mode 	<p>DEMO mode can be (de)activated:</p> <p> DEMO on, press  to confirm</p> <p> DEMO off, press  to confirm</p> <p><i>Appliance operation will be disabled. For demonstration purposes the display, light, sounds and door sensor will be active.</i></p>											



SYSTEM 	Sabbath mode* 	<p>Explanation about the Sabbath mode can be found in the chapter "Sabbath mode".</p> <p>Sabbath mode can be (de)activated:</p> <p> Sabbath mode on, press  to confirm</p> <p> Sabbath mode off, press  to confirm</p> <p><i>Appliance will continue to operate, while extra functions like light, display, sounds, alarms and door sensor will be disabled for 72 hours.</i></p> <p>To disable Sabbath mode, press  for 3 seconds.</p>
	ECO mode* 	<p>Explanation about the ECO mode can be found in chapter "ECO mode".</p> <p>ECO mode can be (de)activated:</p> <p> ECO mode on, press  to confirm</p> <p> ECO mode off, press  to confirm</p> <p><i>Eco mode will start 5 minutes after activation. Appliance will continue to operate, while extra functions like light, display and proximity- and door sensor will be disabled.</i></p> <p>Press  will temporarily activate the display. After 5 minutes of display inactivity, ECO mode will be activated automatically.</p>
	Factory RESET 	<p>Appliance can be reset to the factory settings:</p> <p> RESET, press  to confirm</p> <p> Are you sure? If YES, press  to confirm</p> <p><i>If you confirm RESET all personal settings and stored data will be lost.</i></p>

Wi-Fi function



Wine climate cabinet reaches its full potential when connected to the cloud because everything can be operated and monitored through **ConnectLife** mobile application on your smart device. Choosing to remote control it from your device makes it easier to navigate through SETTINGS MENU for example, and be connected to features that are unavailable on the appliance interface, like the light switch control among others. Temperature and humidity values are mirrored at real time. Temperature in the compartment can be changed in the app too, so the door can remain closed.

1. Mobile app

First, download the mobile application with your smart device and create a user account. It is available on Google Play and App Store.

2. Wi-Fi activation:

- directly, with a 2 seconds press on Wi-Fi key  .
- or go to WLAN STATUS inside NETWORK CONNECTION inside SETTINGS MENU.

Wi-Fi icon	Wi-Fi modul	Cloud service	Remote control
No icon	Off	Off	Off
	On	Not connected	(-)
	On	Connected	Off

3. Connection Setup

After the Wi-Fi modul is activated the appliance is ready to connect to the mobile app.

Wi-Fi icon	Wi-Fi modul	Cloud service	Remote control
	On	Connected	Off

The setup ends automatically if connection is successful or if after 3 minutes the connection has not yet been established.

4. Pairing your appliance

After you are successfully connected to cloud service, pairing option is triggered automatically. Appliance will be paired to your smart application user account.

You can pair multiple user accounts, so you can have more than one smart device connected to the wine climate cabinet.

Only on your smart device you can see if the pairing has been successful.

Pairing function ends automatically if pairing connection on the cloud is successful or if after 3 minutes the pairing connection has not been successfully established on the cloud.

5. Remote control

After you successfully pair a user to the wine climate cabinet, the appliance is ready to be operated from the mobile app.

Wi-Fi icon	Wi-Fi modul	Cloud service	Remote control
	On	Connected	Enabled

6. Unpair all

By triggering this option appliance removes all paired user accounts. Data and saved settings remain the same inside the appliance.

Unpairing function ends automatically if the unpairing process on the cloud is successful or if after 1 minute the unpairing has not been successful on the cloud.

7. Deactivate Wi-Fi:

When you wish to stop operating and monitoring the appliance on remote control, you can turn the Wi-Fi module off the same way you activate it:

- directly, with a 2 seconds press on Wi-Fi key .
- or go to WLAN STATUS inside NETWORK CONNECTION inside SETTINGS MENU.

When the Wi-Fi modul is off, you will not be able to use the mobile app. However, this does not mean you will need to repeat the pairing process next time you turn the Wi-Fi modul on again. Instead, the whole process will be automatic. If it occurs that connection between appliance and mobile cannot be established, please give it some time or unpair and pair again your smart device. If problem persists, contact customer support.

In case of power failure, state of Wi-Fi modul is saved. When power is restored, it will be the same as before disconnection.

Software update

Wine Climate Cabinet's appliance software can be updated (for example improved function updates or safety relevant updates). This requires Wine Climate Cabinet to be connected to the cloud.

With **ConnectLife** mobile application you can receive notifications when software updates for the appliance are available but only when a user account is paired to the appliance. If this is not yet established, please proceed with the chapter for Operation, SETTINGS MENU, group NETWORK CONNECTION.

The update can only be triggered from the mobile app. When a new software update is available, mobile app will send a notification. In the mobile app, a screen will appear with the notification that new software update is available with direct access to the update process. Please follow the instructions.

Wine Climate Cabinet display shows  on display 'T' and  on display 'H' while the update is being downloaded and installed.

During the update process the appliance cannot be used. Make sure the power supply and Wi-Fi connection are not terminated. The update process can take between 1-5 minutes. If there is a bad network connection, this time can be longer. It is normal if there may be no response during the update.

INFORMATION!

With the software update also the user interface can also change, so user manuals may not reflect the latest changes. For the latest version of the user manuals please check your ConnectLife application.

In case the process failed, Wine Climate Cabinet remains on the previous software version and should operate normal. Try to trigger SW update process again. If the process continues to fail, contact the service department for further support.

If the appliance is not responding after the update process, please wait for some time. The appliance might be still in the update process. If there is still no response after multiple hours, contact the service department for further support.

Charcoal filter countdown and notification

When the appliance is 'On' for the first time, charcoal filter countdown timer is set to 365.

Every 24 hours, when appliance is connected to power supply, 1 day is deducted.

In case of power failure, Charcoal filter lifetime value is saved. When power is restored, it will be the same as before disconnection.

If you change time or date parameter, it will not affect charcoal filter countdown.

With a 2 seconds press on Charcoal filter key  , you are redirected to Charcoal filter lifetime inside SETTINGS MENU. Display 'H' shows Charcoal filter lifetime value.

When Charcoal filter notification setting is reached, Charcoal filter key  is illuminated.

When Charcoal filter countdown timer is =0, then "0" is blinking on display **H**.



When Charcoal filter countdown timer expires, then Charcoal filter key  is blinking.

After replacing filter, you have to reset Charcoal filter lifetime.

Sabbath mode

Sabbath mode will be activated for 72h directly after activation. All illuminated features and the display will be temporarily disabled. The cooling system is operating normal. Sabbath mode will be activated every week again on the same time of the same day.

Sabbath mode active phase ends:

- automatically 72 hours after activation,
- with a 3 seconds press on Key lock key  .

If any error occurs during Sabbath mode, it won't be showed until Sabbath mode is deactivated.

* Active Sabbath mode overrules ECO mode and Night mode for a maximum of 72 hours.

Eco mode

During ECO mode, the appliance works with the optimum settings: only On/Off key  is active. Appliance cooling system is operating normal.

In case of any errors detected, ECO mode ends. The appliance goes back to Status display. After 5 minutes of inactivity, Eco mode will be activated again.

Maintenance

Defrosting the appliance

- The wine climate cabinet is defrosted automatically. Drops of water will flow through an opening in the rear wall into a tray fitted above the compressor, from where they will evaporate.

Cleaning the appliance



WARNING!

Switch off the appliance and remove the plug from the socket before you start cleaning it.



WARNING!

Do not use abrasive cleaning agents, as they can damage the surface.



WARNING!

Do not remove the rating plate located inside the appliance. The rating plate contains data that you need in case of a repair.

- Before cleaning, remove the bottles from the appliance and store them in a cold place.
- Regularly clean the appliance interior with lukewarm water. If necessary, add a neutral detergent or a special refrigerator detergent to the water. Use a soft cloth to clean all surfaces. Wipe the cleaned parts with a cloth dampened with clean water and dry them thoroughly.
- Do not wash parts of the appliance in a dishwasher as they can be damaged.
- Remove any stains from wooden parts immediately to prevent them from soaking into the wood. Clean the wooden parts with a damp cloth. Make sure the wood is not too wet and leave the parts to dry completely before returning them to the wine cabinet.

Note: Wood is a natural material. Therefore, some stains (especially from red wine) may be hard to remove.

Such stains can be removed by gently rubbing the wood with a very fine sandpaper and then treating the sanded part with wood oil. The substance used to treat the wood should be safe for food contact.

- Clean the glass door with a suitable glass cleaner.
- Clean the gasket with lukewarm water, then wipe it with a soft cloth and dry it thoroughly.
- Regularly clean (using a vacuum cleaner) the ventilation slots on the appliance sides and back. Accumulation of dust on the ventilation slots may result in increased power consumption.



WARNING!

If you do not intend to use the appliance for a long time, switch it off and disconnect it from the power mains. Empty and clean the appliance, then leave the door ajar. This will prevent the appearance of mould inside the appliance.

Reversing the door opening direction

The direction in which the appliance door opens can be reversed.

Changing of door opening direction should only be performed by a qualified professional.

In order to safely reverse the door opening direction, at least two people should carry out the procedure described below. The door weighs about 9,0 kg.

Disconnect the appliance from the power mains before reversing the door opening direction. This will reset the door sensor. Connect the appliance to the mains after having reversed the door opening direction.



WARNING!

In order to avoid damaging the floor, use a floor mat or other suitable protection on the floor in front of the appliance. Also, plan for a suitable spot where you will temporarily place the door during the procedure.

Take care not to damage the door gasket. A damaged gasket will negatively affect appliance operation.



WARNING!

The self-closing hinge could close and damage your fingers. Therefore, please be particularly careful.

Tools required:

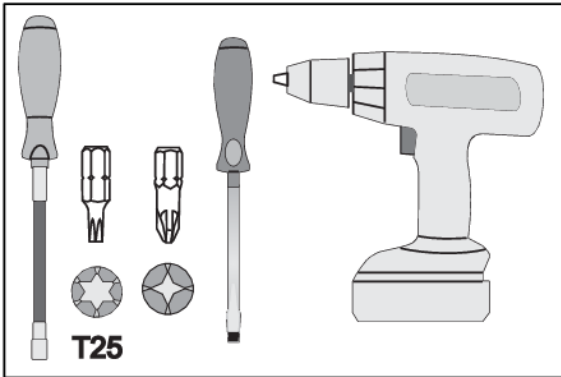

To reverse the door opening direction, proceed as follows:

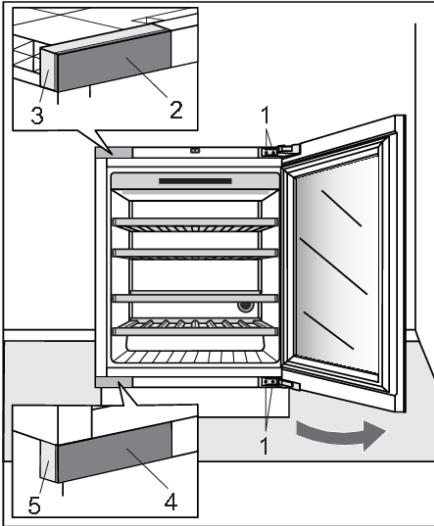

1. Open the appliance door.
 1. Hinge screws
 2. Upper hinge housing cover
 3. Upper hinge housing
 4. Bottom hinge housing cover
 5. Bottom hinge housing

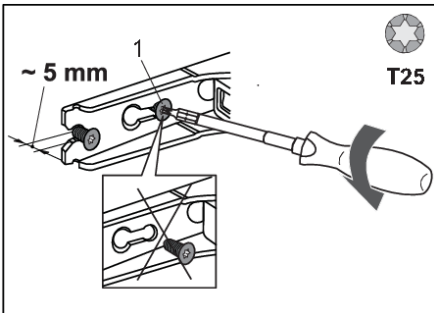

2. Partly (by no more than 5 mm) undo the hinge screws (1) at the top and bottom. Do not completely undo the screws. This way, the door will remain in contact with the housing.

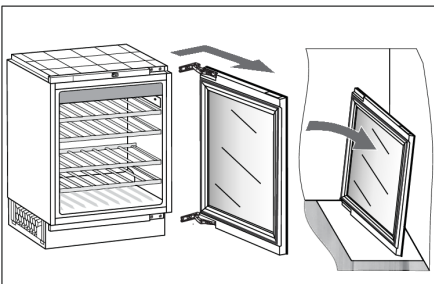

3. Remove the door, complete with the hinges, by moving it in the direction indicated by the arrow. Carefully place the door on the surface prepared for this purpose.

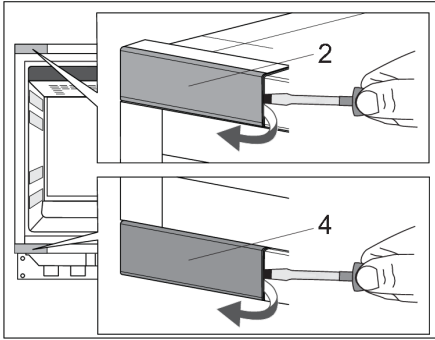

4. Carefully remove the upper (2) and bottom (4) hinge housing covers with the help of a flat-head screwdriver. Set them aside, as you will need them later on.

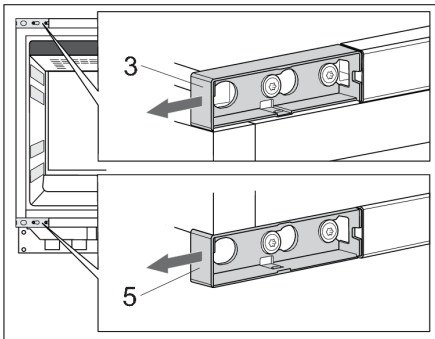

5. Remove the upper (3) and bottom (5) hinge housings. Set them aside, as you will need them later on.

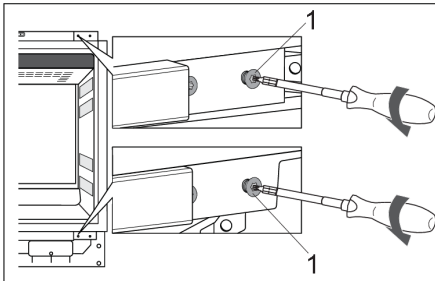

6. Undo the hinge screws (1) at the top and bottom. Set them aside, as you will need them later on.

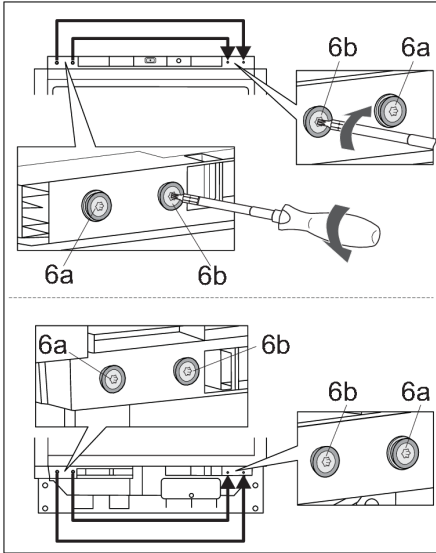

7. On the left side, at the top and bottom, undo:
- the screws (6a) together with the caps and washers,
 - the screws (6b) together with the caps.

Attach them on the opposite side of the housing.

The screws (6a) should always be attached on the far side, closer to the edge of the appliance housing.

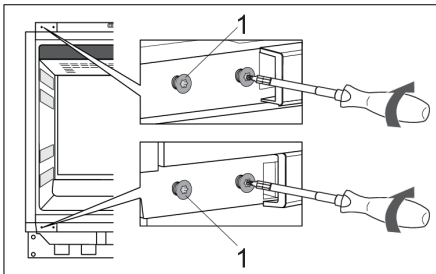

8. Partly attach the screws (1) into the holes at the top and bottom on the left side of the housing.

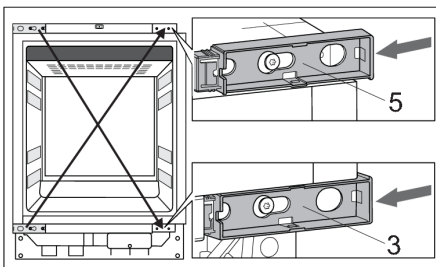

9. Take the already removed hinge housings (3, 5) and slide them into place on the diagonal position.

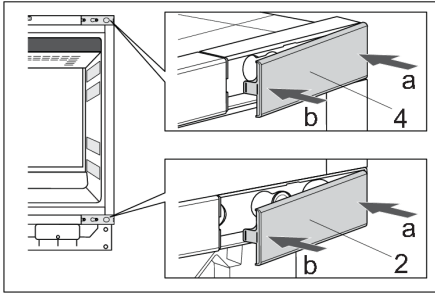

10. Take the already removed upper (2) and bottom (4) hinge housing covers and place them on the diagonal position where they came from. First push in the direction of arrow "a" then arrow "b".

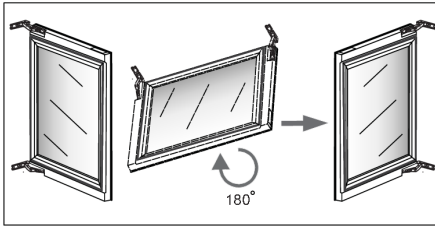

11. Carefully rotate the door by 180 degrees.

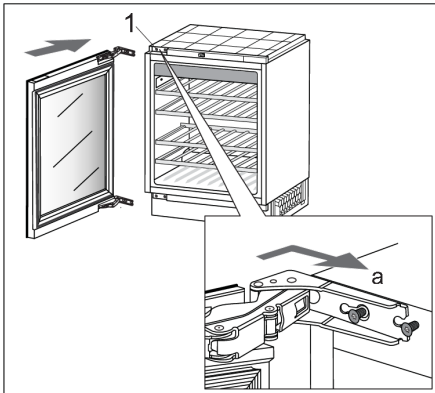

12. Hang the door onto the screws (1) at the top and bottom and slide it in the direction indicated by the arrow (a).

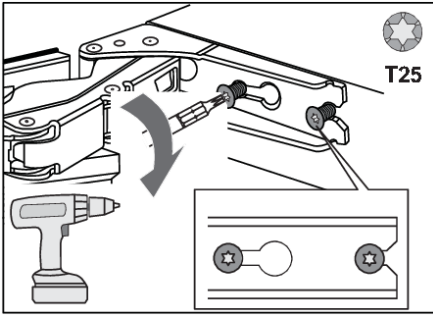

13. Tighten the screws. The screws should be tightened to a torque of 6.2 Nm.

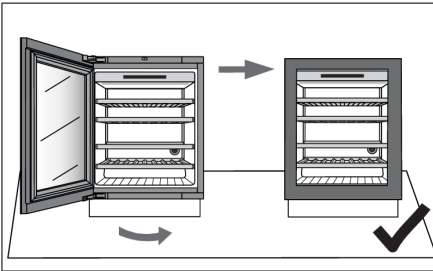

14. Close the door and make sure it is aligned with the housing. The housing side and the edge of the door should be parallel.

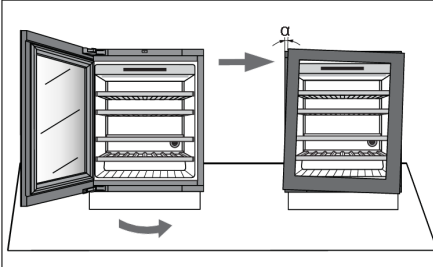

15. If the door is not aligned with the housing (the angle α is not 0°),

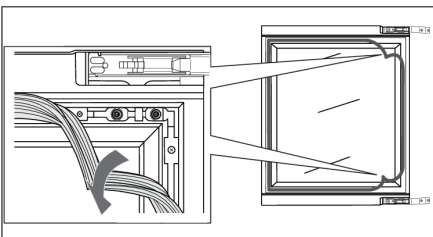

then proceed as follows:

1. Open the door and detach the gasket from its groove in the corners at the top and bottom hinge.

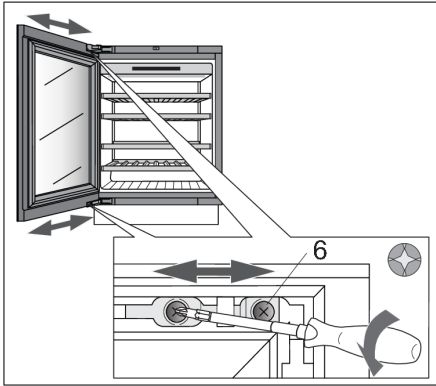

2. Release the screws (6) at the top and bottom. Do not undo them completely! Align the door at the side and tight the screws back.

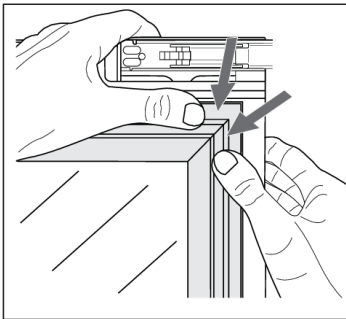

3. Carefully press the gasket back into the groove in the door.

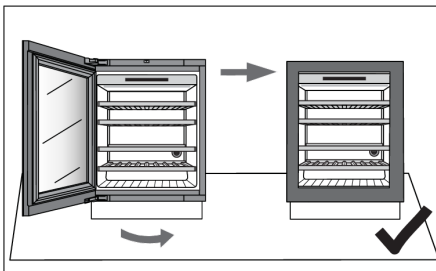

4. The housing side and the edge of the door should be parallel.

Now you can continue with the installation of the appliance.

Installation of the appliance

If the appliance is not properly installed in a kitchen cabinet, it may tip over.

In order to safely install the appliance, at least two people should carry out the procedure described below.

Before installation, make sure that the installation niche has the specified installation dimensions. The installation niche must be horizontally and vertically aligned.

When pushing the appliance into the niche, be careful not to damage the power cord!

If the floor is sensitive, also be careful not to damage the floor covering. The floor has to be horizontal and flat.

The wall socket must be located outside the area of the back of the appliance and easily accessible in an emergency.

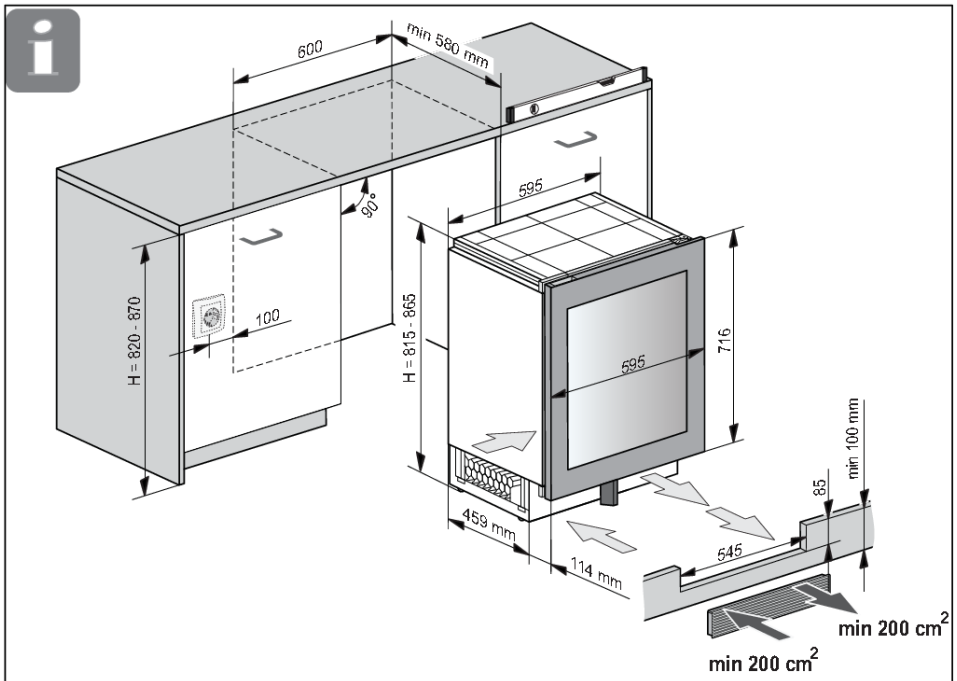

Ventilation of the appliance takes place through the slots in the base. These must not be covered. In addition, dust must be regularly cleaned from the slots.

Tools required:

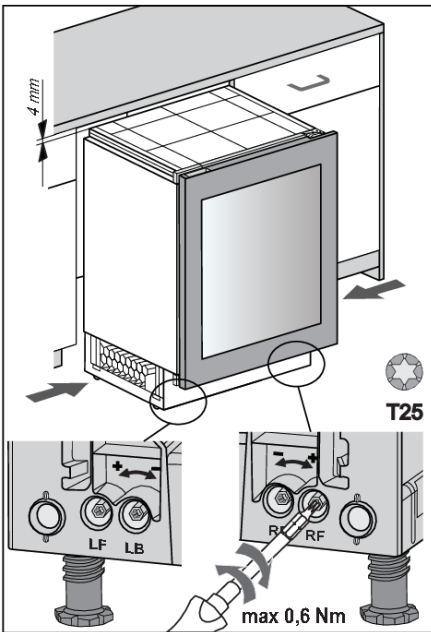
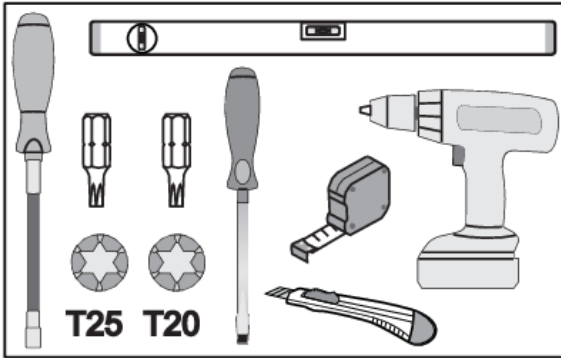

1. Before pushing the appliance into the niche, set the height of the appliance to 4 mm less than the opening. This can be done by turning the adjustable feet: LF - left front , LB - left back, RF - right front, RB - right back.

⚠ WARNING!

Be careful with the amount of force you use. The maximum recommended torque is 0.6 Nm.

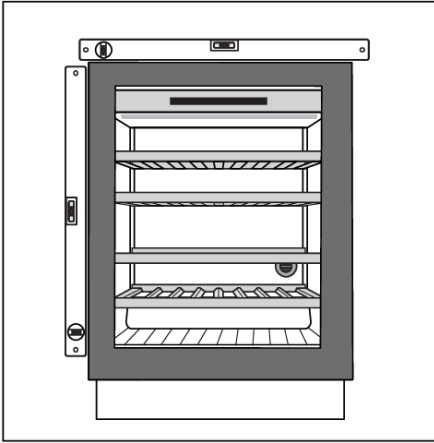

2. The appliance must be aligned horizontally and vertically, otherwise it may deform and it will not be possible to close the door properly.

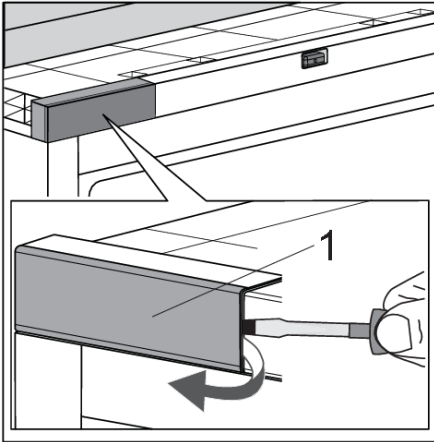

3. Open the appliance door. Carefully remove the upper hinge housing cover (1) with the help of a flat-head screwdriver. Set it aside, as you will need it later on. In case you have changed door opening direction, start in the top right-hand corner.

4. Install fixation spacer (1 or 2) according to door opening direction on your appliance.

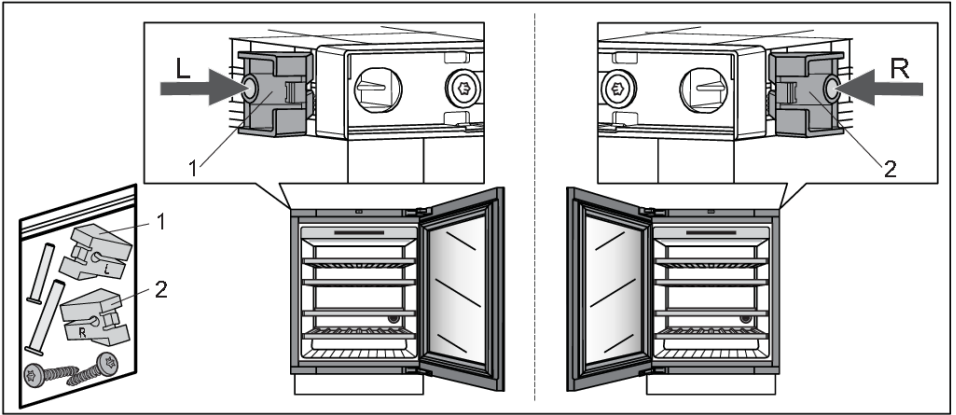

5. Push the appliance into the niche until the front surface of the door is aligned with kitchen cabinet door.

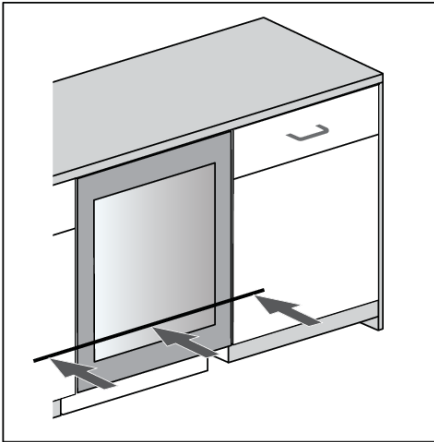

6. Attach the appliance to the adjacent kitchen element – first in the top left-hand corner.

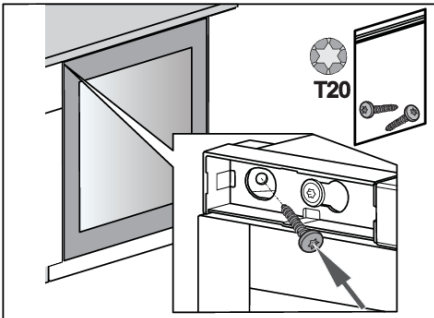

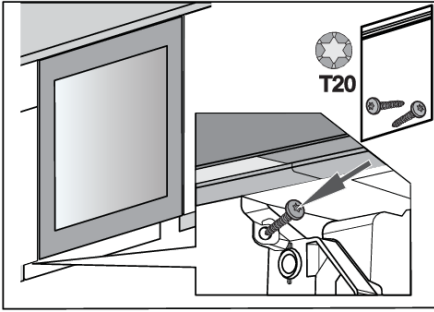

7. Attach the appliance to the adjacent kitchen element at the bottom, on the opposite side of the hinge.

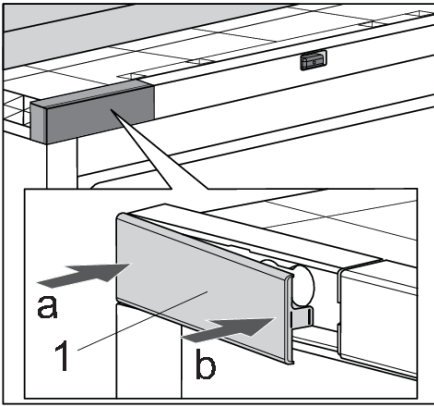

8. Reinstall the upper hinge housing cover (1). First push in the direction of arrow "a" then arrow "b".

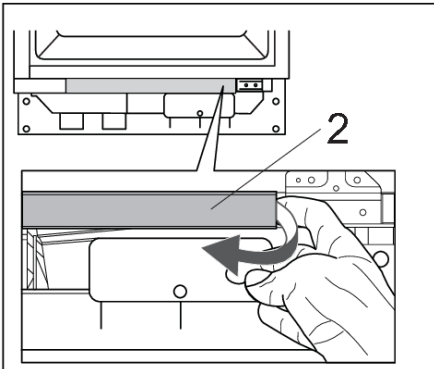

9. Remove the bottom front cover (2).

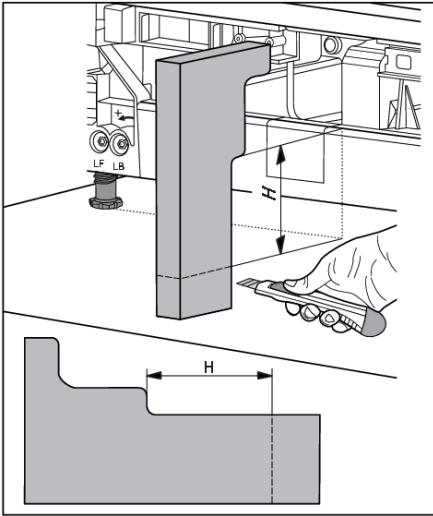

10. Measure dimension "H" on the appliance and then cut the foam airflow divider according to the sketch.

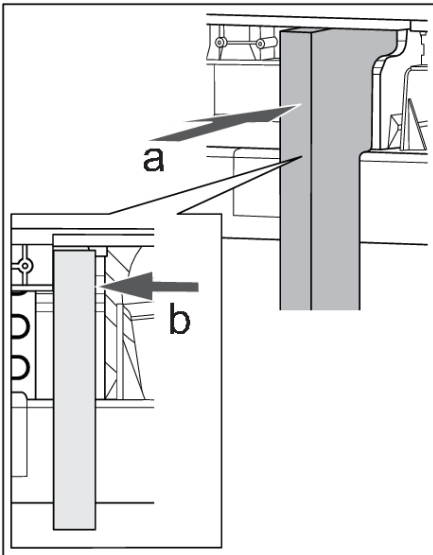

11. Push the foam airflow divider in the direction of arrows "a" and "b".

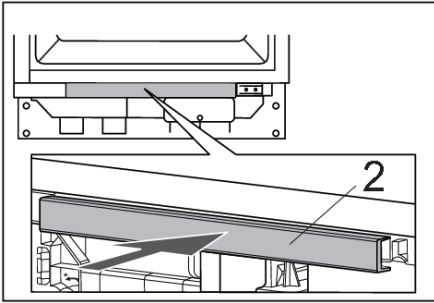

12. Snap the bottom front cover (2) back into its position.

13. Take the hinge covers (1 and 2) and install them according to the door opening direction on your appliance.

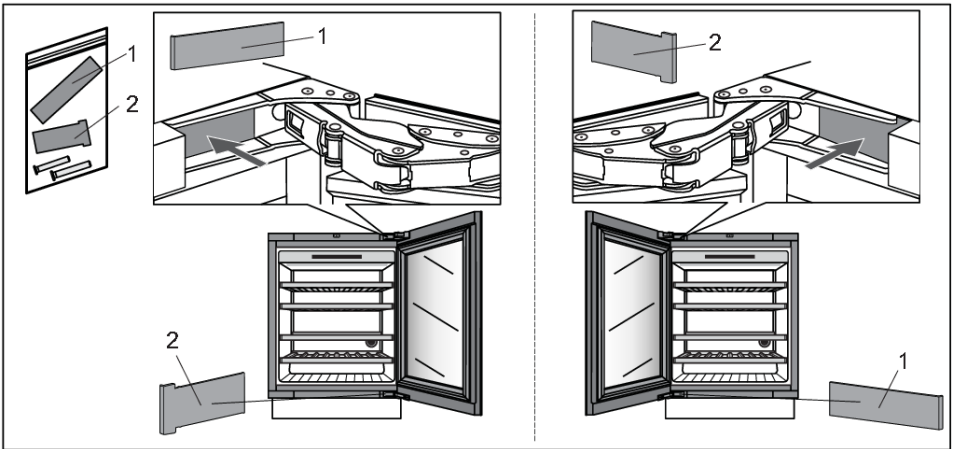

14. If the appliance is placed in a way that does not allow the door to be opened to the 115° angle, the opening angle can also be restricted to 90°. In this case, use the door restrictors (1 and 2) and install them according to the door opening direction on your appliance. Carefully open the door to an angle less than 90° and insert the restrictor into the provided opening in the upper hinge. Repeat the same process for the lower hinge. When inserting the restrictor into the hinge, you may also use a small hammer.

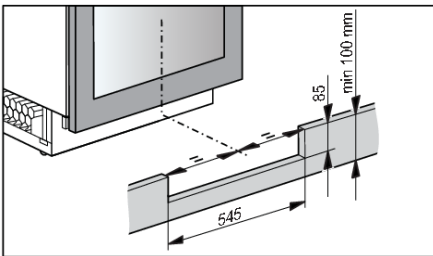
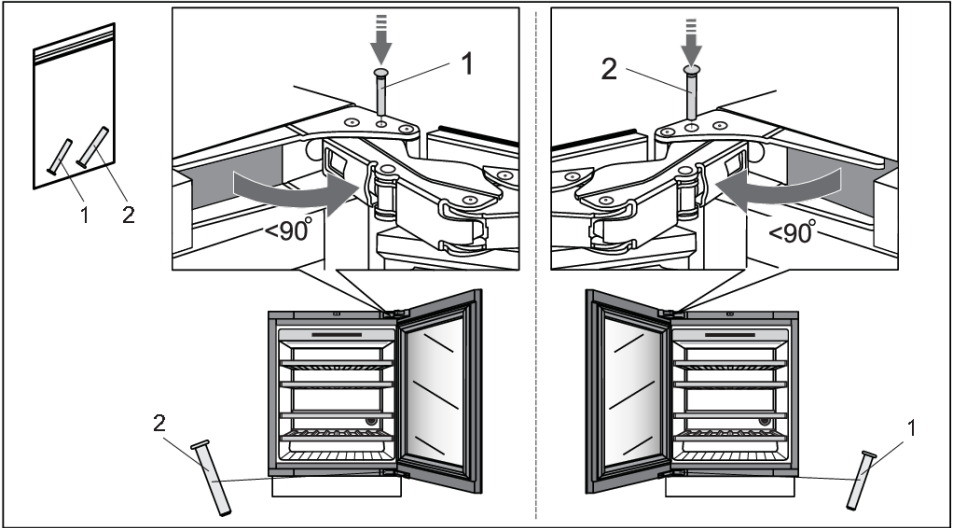

15. Prepare the plinth board. The cut-out in the plinth board for the ventilation grille must be centred with the appliance. This is the only way to ensure correct operation of the appliance.

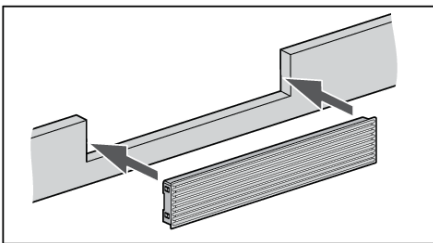

16. Install the ventilation grille into the wooden plinth board.

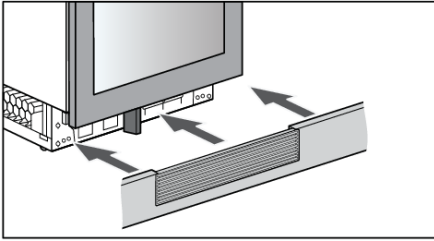

17. Assemble the plinth board with the ventilation grille. Installation of the appliance is finished.

Solving problems

If you have any doubts about whether your appliance is working properly, we recommend to first read suggestions below.

Tips & Tricks

When temperature or humidity in the appliance is out of range an alarm will be triggered.

Alarm sounds and alarm key is blinking on display.



To remove the sound, short press alarm key

The temperature or humidity will be blinking on the display until it has been recovered.

If the alarm has not been removed and the temperature or humidity has been recovered, the alarm sound will stop and blinking on the display will end.

Temperature out of range

Possible cause	Countermeasures
Frequent and/or long door openings.	Try to minimize opening the door of the wine climate cabinet appliance. Prepare loading plan of large quantities of bottles in advance to minimize the required time for loading. Try to use the ConnectLife mobile application as much as possible to change appliance settings.
Recent big changes in temperature settings.	Making larger changes of the temperature settings may take the appliance a few hours to reach new settings.
Introduction of new bottles.	Especially introduction of larger quantities of new bottles to the appliance may take longer for the appliance to reach the set temperature range. If possible, we recommend to introduce already cooled bottles to the appliance. We recommend to let the appliance cool down to the set temperature before introducing the first batch of your wine bottles.
Recent start-up of the appliance.	It may take a few hours for the appliance to cool to the requested setting after being turned on. We recommend to let the appliance cool down to the set temperature before introducing the first batch of your wine bottles.
Extreme ambient temperatures.	Make sure that the appliance is installed in a well ventilated room and is not exposed to extremely high or extremely low temperatures. For detailed appliance installation instructions please refer to the user manual [see chapter "Selecting the location"].

In case none of the above countermeasures helped and the "temperature out of range" warning persists, please contact a service center.

Humidity out of range

Possible cause	Countermeasures
Frequent and/or long door openings.	Try to minimize opening the door of the wine climate cabinet appliance. Try to use the ConnectLife mobile application as much as possible to change appliance settings.
Recent big changes in temperature settings.	Making larger changes of the temperature settings may take the appliance a few hours to reach new settings. Humidity levels in the appliance are strongly dependent on the temperature changes and take longer to stabilize.
Recent start-up of the appliance.	It may take a few hours for the appliance to cool to the requested setting after being turned on. Humidity levels in the appliance are strongly dependent on the temperature changes and take longer to stabilize.
Extreme ambient temperatures and/or humidity levels.	Make sure that the appliance is installed in a well ventilated room and is not exposed to extremely high or extremely low temperatures. Humidity levels in the appliance are strongly dependent on the temperature changes and take longer to stabilize. For detailed appliance installation instructions please refer to the user manual [see chapter "Selecting the location"]. In case of use in ambient with extremely high or extremely low humidity levels you can purchase a humidity stabilizer accessory set.

In case none of the above countermeasures helped and the "humidity out of range" warning persists, please contact a service center.

Power failure

Possible cause	Countermeasures
Recent and/or frequent power failure.	If this power cut-outs appear to be frequent, contact professional electrician to check electrical fuses, outlets and appliance's power connecting cable.

Power supply reset

In case of power failure or appliance is unplugged when it is functioning (Appliance-On), compressor operation is blocked for 300 seconds when power is restored.

After power is restored, appliance control mode will be the same as set before disconnection.

Error notifications

If a component inside the appliance is failing, a notification will pop-up.

The notification will display a code. Codes for these errors can be found in the table below.

Error Code	Description	Code shown on Display 'T'	Code shown on Display 'H'
A1	Automatic door opening time error.	A	1
A2	Automatic door opening time error.	A	2
A3	Automatic door opening overload error.	A	3
E0	Communication error from power board to user interface electronics.	E0	E0
E1	Wi-Fi module can not turn on.	E	1
E4	Wi-Fi module can not connect to Cloud Service.	E	4
E5	'Hard Pairing' process not successful.	E	5
E6	'Unpair all' process not successful.	E	6
E8	Communication error from user interface electronics to power board.	E8	E8
E9	Door sensor error.	E	9
F1	Appliance's compartment fan error.	F	1
F2	Condenser fan error.	F	2
H1	Appliance's compartment humidity sensor error.	H	1
t1	Environment temperature/humidity sensor error.	t	1
t2	Appliance's compartment temperature sensor error.	t	2
81	Wi-fi modul error.	8	1

In case of door sensor error unplug the appliance, wait for several minutes, and plug-in the appliance again. If E9 is still being shown, there might be a door sensor error.

In case there is a communication error between power board and user interface electronics, other errors will not be displayed.

If any error indication on displays 'T' and 'H' is active, then other action on display is not possible.

For that there are, anyway, some exceptions:

- in case of any of alarms is active: alarm key is active (to reset active alarm),
- in case of active Key Lock mode: key lock key is active (for deactivating key lock),
- On/Off key is active, to enter Off mode with a 3 seconds press.





If several different errors are active in the same time, they will be displayed sequentially.

If after 3 hours since the user closed the message, the error is still not resolved, the error message is displayed again.

General problems

Problem	Cause/Solution
Appliance cools continuously for a long time.	<ul style="list-style-type: none"> • The ambient temperature is too high. • The door has been opened for too long or too frequently. • The door does not seal properly (the seal is dirty, the door is misaligned or the seal is damaged, etc.). • A larger quantity of bottles is newly inserted. • Insufficient air circulation around the compressor and condenser. Check that there is sufficient ventilation around the appliance.
Appliance makes a noise.	<ul style="list-style-type: none"> • The appliance is cooled by a cooling system with a noise-causing compressor. The noise level depends on the installation of the appliance, its correct use and age. • When you connect the appliance to the power supply, the noise made by the compressor or liquid refrigerant may be slightly louder. This does not indicate a fault and has no effect on the service life of the appliance. The appliance will produce more noise for some time. • The appliance may temporarily produce more noise after the door has been opened for too long or too frequently or, there is a large amount of newly inserted bottles. • The appliance may produce more noise when operating in a high temperature environment.
LED light is not working.	<p>Check if LED lighting is turned on. For additional information see chapter »Settings/Light«.</p> <p>You may not try to repair LED lighting. Please contact a service center.</p>

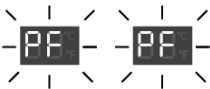
Other display warnings

Warning	Cause/Solution
<p>The door is open:</p> 	<ul style="list-style-type: none"> • The door has been open too long: close the door. • If the warning keeps showing, call the service center to arrange repairs. The appliance operates in a safe mode until it is corrected. The appliance automatically maintains the most suitable temperature.
<p>The humidity is out of range:</p> 	<p>The value of humidity in the compartment is outside the permitted limits.</p> <p>Ensure that the appliance is located in a well-ventilated area and not exposed to extremely low or extremely high temperatures.</p> <p>You can find more information regarding possible causes and potential solutions for this notification in section »Tips & Tricks«.</p> <p>In the event that this occurs for a longer period of time since the last intervention on the device (change setting, loading bottles, opening doors,...) and all counter measures have been implemented, it may mean that the moisture sensor is out of order. Contact a service center to correct the error. The appliance will operate in safe mode until repaired by a service technician.</p>
<p>The humidity is below 50%:</p>	<p>We advise to refill humidity stabilizer to stop the notification.</p>
<p>The temperature is out of range:</p> 	<p>The temperature in the compartment is outside the permitted limits. You can find more information regarding possible causes and potential solutions for this notification in section »Tips & Tricks«.</p> <p>In the event that this occurs for a longer period of time since the last intervention in the device (change of setting, loading of bottles, opening of doors,...) and all counter measures have been implemented, it may mean that the temperature sensor is out of order. Contact a service center to correct the error. The appliance will operate in safe mode until repaired by a service technician. The appliance will automatically maintain the most suitable temperature.</p>
<p>After the power is restored – measured temperature is out of range:</p> 	<p>After power is restored to the appliance, measured temperature in the appliance is out of range. This means 3°C above or 3°C below the setpoint temperature.</p> <p>To handle PF alarm, please follow instructions in chapter »Power outage high temperature alarm«.</p>
<p>Charcoal filter is expired:</p> 	<p>Replace the air filter.</p>

**INFORMATION!**

When calling a service center, you will have to state the type, model and serial number indicated on the type plate on the inside of the appliance [see chapter “Selecting the location”].

When waiting for a service technician, do not open the appliance door to avoid an unnecessary rise in temperature.

Environmental aspects

Disposal of packaging and appliance

This appliance is made from sustainable materials. This appliance must be disposed of in a responsible manner at the end of its service life. Contact the local authorities for information about the method.



INFORMATION!

See also the chapter 'Disposal' in the Safety instructions.

The packaging of the appliance is recyclable. The following materials may have been used:

- Cardboard.
- Polyethylene foil (PE).
- CFC-free polystyrene (hard PS foam).

These materials must be disposed of in a responsible manner and in accordance with government regulations.



The appliance is marked with a crossed out wheeled bin symbol to draw your attention to the requirement for the separate disposal of domestic electrical appliances. This means that the appliance may not be disposed of in unsorted household waste at the end of its service life. The appliance must be taken to a special municipal waste processing location for separated waste or to a dealer who provides this service.

Collecting and disposing of domestic appliances separately avoids detrimental consequences for humans and the environment. This ensures that the materials used to make the appliance can be recovered and that substantial savings in the use of energy and raw materials can be achieved.



Declaration of conformity

We hereby declare that our products conform to the applicable European Directives, Regulations and requirements, as well as all requirements in the standards to which reference is made.

Pelgrim

The instructions for use can also be found on our website:
www.pelgrim.nl



909789-a1

