

RSK595
RSK986
RSK975
RSK981

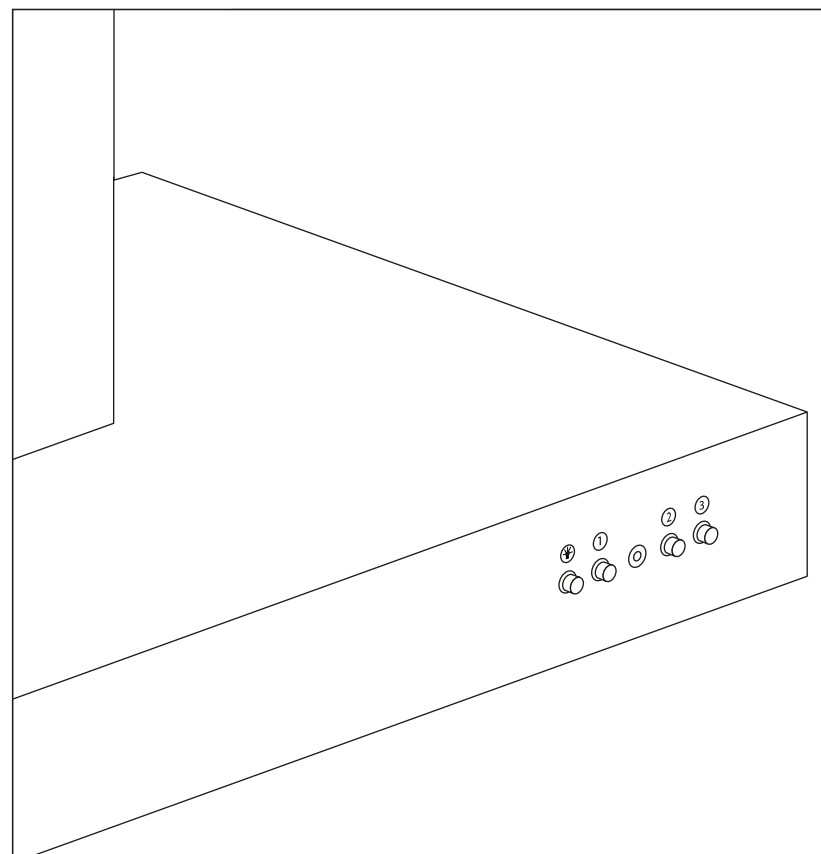

Pelgrim

manual

handleiding - notice d'utilisation - anleitung

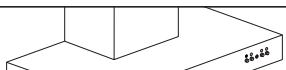

NL

handleiding 3 – 15

GB

manual 17 – 29

FR

notice d'utilisation 31 – 43

DE

Anleitung 45 – 57

gebruik pictogrammen - pictograms used
pictogrammes utilisés - benutzte Piktogramme



belangrijk om te weten - important information
important à savoir - Wissenswertes



tip - tip - conseil - Tipp

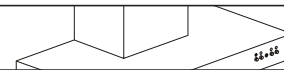

uw schouwkap

beschrijving 4
inleiding 5

veiligheid

waar u op moet letten 6
afvoersystemen 6

gebruik

bediening 7

onderhoud

panelen verwijderen 9
filterrooster verwijderen 9
lampen vervangen 10
reinigen 10

installatie

algemeen 11
montage van de schouwkap 12
technische gegevens 14
verpakking en toestel afvoeren 15

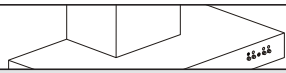

RSK595 / RSK986

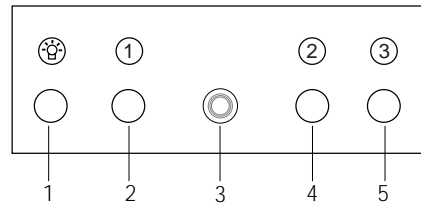

Beschrijving

1. verlichting
2. ventilator stand 1
3. aan/uit indicatielampje
4. ventilator stand 2
5. ventilator stand 3

RSK975 / RSK981

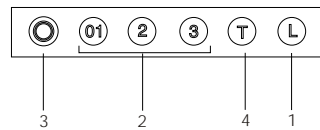

Beschrijving

1. verlichting aan/uit
2. snelheidsschakelaar
3. indicatielampje
4. intensiefstand

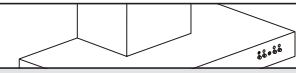

Inleiding

Als u deze gebruiksaanwijzing doorleest, bent u snel op de hoogte van alle mogelijkheden die dit toestel u biedt. U vindt informatie voor uw veiligheid en over het onderhoud van het toestel.



Bewaar de gebruiksaanwijzing en het installatievoorschrift. Een eventueel volgende gebruiker van dit toestel kan daar zijn voordeel mee doen.

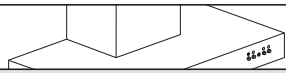

Waar u op moet letten

- Laat het toestel aansluiten door een erkend installateur (zie hoofdstuk "Installatie").
- Het verwijderen van de metalen panelen dient te gebeuren door ze recht naar beneden te trekken. Gebruik hiervoor twee handen.
- De metalen panelen worden heet tijdens gebruik. Wacht, na het koken, minimaal 30 minuten met het schoonmaken van de panelen.
- Bij reparatie of schoonmaakbeurten moet het toestel stroomloos gemaakt worden. Neem de stekker uit het stopcontact of draai de schakelaar in de meterkast op nul.
- Schakel, voordat u met koken begint, de afzuigkap in. Laat na het koken de afzuigkap nog ca. 5 minuten ingeschakeld staan.
- Vet en olie zijn bij oververhitting brandbaar. Blijf in de buurt tijdens het bereiden van gerechten.
- Een met vet verzadigd filter is brandbaar. Flambeer nooit onder de afzuigkap en maak het filter op tijd schoon.
- Maak eerst het toestel stroomloos als u de lampen wilt vervangen! Gebruik uitsluitend dezelfde lampen met aangegeven wattage.
- In verband met eventuele scherpe randen aan de ombouwkoek adviseren wij u tijdens de montage van de koker werkhandschoenen te gebruiken.

Afvoersystemen

De afzuigkap moet op een afvoerkanaal aangesloten worden.

De aangezogen kookdampen worden naar buiten afgevoerd, nadat de dampen gefilterd zijn. De afzuigkap wordt aan de bovenzijde, met behulp van het bijgesloten aansluitpijpmontage, op het afvoerkanaal aangesloten.

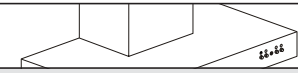

Bediening (RSK595 / RSK986)

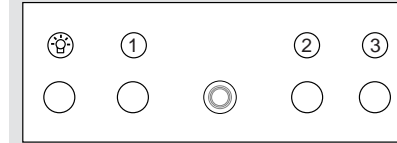

Verlichting in- en uitschakelen

Druk op de verlichtingstoets  .

De verlichting gaat branden.

Druk nogmaals op de toets en de verlichting gaat uit.

Ventilator inschakelen

Druk op toets ①, ② of ③ .

De afzuigkap schakelt in op de gekozen stand. Het aan/uitlampje tussen de toetsen licht op.

Bediening (RSK975/RSK981)

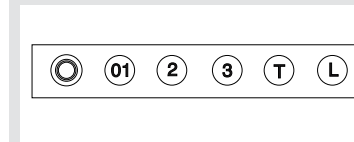

Verlichting in- en uitschakelen

Druk op de verlichtingstoets  .

De verlichting gaat branden.

Druk nogmaals op de toets en de verlichting gaat uit.

Ventilator inschakelen

Druk op toets  .

De afzuigkap schakelt in.

Wijzig de snelheid door op de motorsnelheidsschakelaars ② of ③ te drukken.

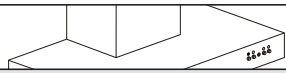

Intensiefstand

U kunt de afzuigkap tijdelijk in de hoogste stand inschakelen, bijvoorbeeld om snel de geur af te voeren als er iets aangebrand is.

Druk op toets **T** om de intensiefstand in te schakelen.

De afzuigkap schakelt gedurende 5 minuten in op de hoogste stand (4) en keert daarna terug naar de oorspronkelijke stand.

Timer

Druk gedurende 2 seconden op schakelaar **01**, **2** of **3**.

De afzuigkap blijft nog 5 minuten ingeschakeld op de gekozen stand, daarna worden de afzuigkap en de verlichting automatisch uitgeschakeld.

Reinigingsindicatie

Druk bij uitgeschakelde motor (indicatielampje is uit) op toets **T**. Het indicatielampje geeft het aantal bedrijfsuren (werkende motor) van de afzuigkap weer. Hier kunt u aan afleiden of u de vetfilters en de metalen panelen dient te reinigen. Dit is slechts een indicatie, de mate van verzadiging is sterk afhankelijk van de gebruikintensiteit.

Groen: minder dan 6 bedrijfsuren, reinigen vetfilters en metalen panelen niet nodig.

Oranje: tussen 6 en 12 bedrijfsuren, reinigen vetfilters en metalen panelen aanbevolen bij intensief gebruik.

Rood: meer dan 12 bedrijfsuren, reinigen vetfilters en metalen panelen vereist.

Nadat u de vetfilters gereinigd heeft kunt u de reinigingsindicatie resetten door de toets **T** langer dan 5 seconden ingedrukt te houden.

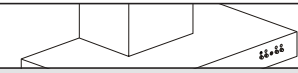

Panelen verwijderen

Trek de panelen rechtstandig naar beneden uit de vier houders. Gebruik hiervoor beide handen.

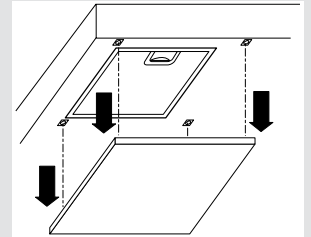

Filterrooster verwijderen

Schakel de netspanning uit! Neem de stekker uit het stopcontact of zet de schakelaar in de meterkast op nul. Trek het rooster naar u toe en kantel het naar voren toe omlaag.

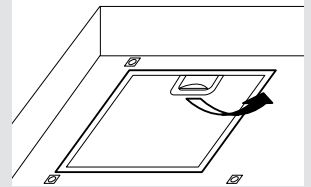

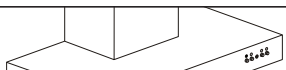

Lampen vervangen

RSK595

Verwijder de panelen en het filterrooster. Vervang de lamp.

RSK986 / RSK975 / RSK981

Draai de vergrendeling (1) linksom en verwijder deze. Trek de lamp (2) in de pijlrichting uit de houder en plaats de nieuwe lamp. Druk het deksel weer vast.

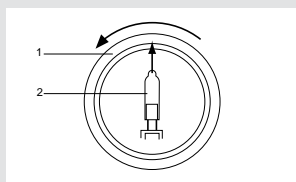

Denk erom, dat wanneer u het lampje vervangt, u dit niet met de handen aanraakt. Direct contact met de huid kan tot gevolg hebben dat het lampje doorbrandt.

Reinigen

Afzuigkap

Maak de afzuigkap schoon met een sopje en een zachte doek. Daarna met schoon water nabehandelen. Gebruik geen agressieve schoonmaakmiddelen zoals bijvoorbeeld soda. Het lakwerk van de afzuigkap blijft mooi als u zo nu en dan de lak met was inwrijft.

Roestvrijstalen schouwkappen

Niet behandelen met schuursponsjes of andere schuurmiddelen. Nabehandelen met Stahlfix en met de structuur van het roestvrijstaal meepoetsen.

Panelen

De panelen kunnen voor reiniging in de vaatwasmachine geplaatst worden. Plaats de panelen met de openingen naar beneden in de vaatwasmachine zodat het water eruit kan lopen.

Filters

Aluminiumfilters elke week reinigen in een sopje. Het aluminiumfilter wordt door de reinigingsmiddelen dof. Dit is normaal.

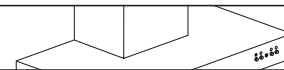

Algemeen

De aansluiting van dit apparaat op het lichtnet moet worden uitgevoerd door een erkend installateur, die de juiste veiligheidsvoorschriften kent en toepast. Het apparaat voldoet aan de Europese voorschriften CEE 89/336 EMC en CEE 73/23; 93/68 LVD.

Belangrijk om te weten:

- Monteer de afzuigkap altijd met een minimale vrije afstand van 650 mm tot de kookplaat.
- Als de afzuigkap wordt aangesloten op een bestaand afvoerkanaal, mogen geen andere apparaten op dat kanaal aangesloten zijn (zoals een geiser of kachel).
- Neem de plaatselijk geldende voorschriften in acht met betrekking tot de beluchting van gasapparaten.
- Hoe korter de afvoerpijp en hoe minder bochten, des te beter is de werking van de afzuigkap.
- Controleer voordat u met boren begint of er geen installatieleiding(en) aanwezig is (zijn).
- De aansluitpijp van de schouwkap heeft een diameter van 150 mm (RSK975/RSK986/RSK981) of 125 mm (RSK595). Het beste is de afvoerpijp ook met deze diameter uit te voeren.



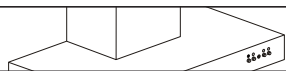

Montage van de schouwkap (RSK986 / RSK975)

- Bepaal eerst plaats en afstand met betrekking tot de ophangbeugels. Teken de te boren gaten af op de wand en boor de gaten.
- Bevestig de beugels (A) aan de wand met behulp van de pluggen en de schroeven.
- Schroef de kap op de muur met behulp van de pluggen en de schroeven (B).
- Aan de achterzijde van de schouwkap zijn 2 gaten van 8 mm om de kap te fixeren met behulp van 2 pluggen/schroeven (C).
- Sluit de afvoerpijp aan.
- Bevestig de korte koker aan de bevestigingsbeugel (A) en trek de lange koker tot op de bovenzijde van de schouwkap.
- Schroef de koker vast vanuit de binnenzijde van de schouwkap (filters weghalen).

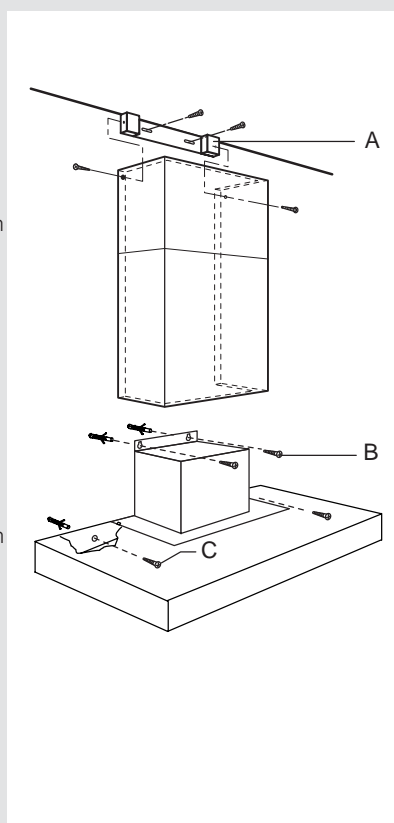

De installatie van de afzuigkap kan vereenvoudigd worden door het zwarte filterraam te verwijderen. Hiervoor dienen de bevestigingsschroeven losgedraaid te worden. Nadat de installatie is voltooid dient het filterraam teruggeplaatst te worden.

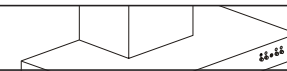

Montage van de schouwkap (RSK981)

- Bepaal eerst plaats en afstand met betrekking tot de ophangbeugels. Teken de te boren gaten af op de wand en boor de gaten.
- Bevestig de beugels (A) aan de wand met behulp van de pluggen en de schroeven.
- Schroef de kap op de muur met behulp van de pluggen en de schroeven (B).
- Aan de achterzijde van de schouwkap zijn 2 gaten van 8 mm om de kap te fixeren met behulp van 2 pluggen/schroeven (C).
- Sluit de afvoerpijp aan.
- Bevestig de korte koker aan de bevestigingsbeugel (A) en trek de lange koker tot op de bovenzijde van de schouwkap.
- Schroef de koker vast vanuit de binnenzijde van de schouwkap (filters weghalen).

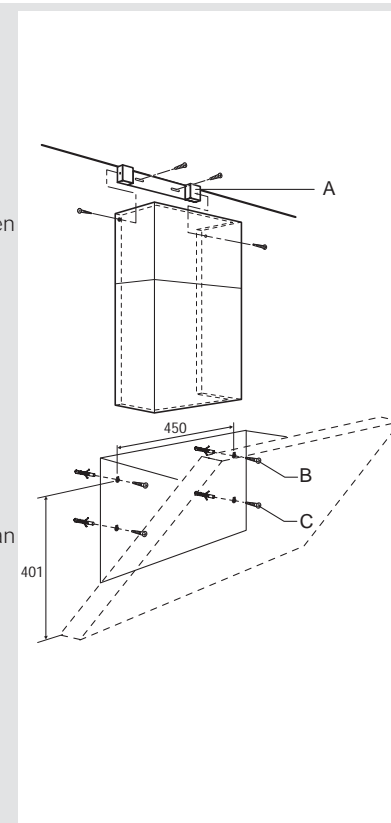

De installatie van de afzuigkap kan vereenvoudigd worden door het zwarte filterraam te verwijderen. Hiervoor dienen de bevestigingsschroeven losgedraaid te worden. Nadat de installatie is voltooid dient het filterraam teruggeplaatst te worden.

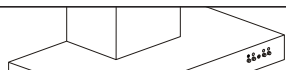

Montage van de schouwkap (RSK595)

- Bepaal eerst plaats en afstand met betrekking tot de ophangbeugels. Teken de te boren gaten af op de wand en boor de gaten.
- Bevestig de beugels (A) aan de wand met behulp van de pluggen en de schroeven.
- Schroef de kap op de muur met behulp van de pluggen en de schroeven (B).
- Aan de achterzijde van de schouwkap zijn 2 gaten van 8 mm om de kap te fixeren met behulp van 2 pluggen/schroeven (C).
- Sluit de afvoerpijp aan.
- Bevestig de korte koker aan de bevestigingsbeugel (A) en trek de lange koker tot op de bovenzijde van de schouwkap.
- Schroef de koker vast vanuit de binnenzijde van de schouwkap (filters weghalen).

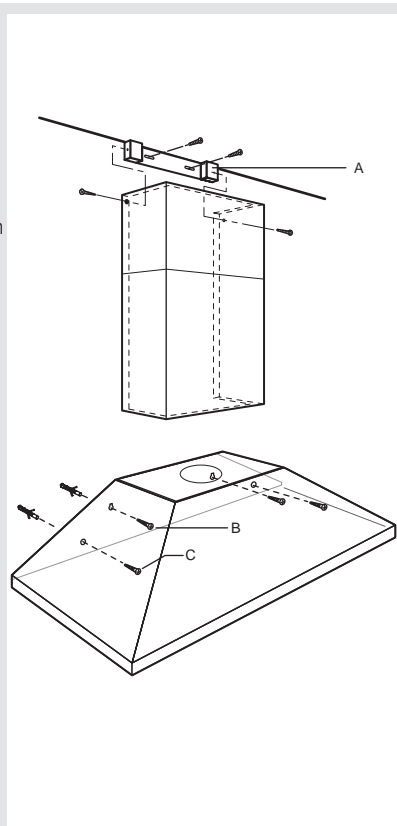

De installatie van de afzuigkap kan vereenvoudigd worden door het zwarte filterraam te verwijderen. Hiervoor dienen de bevestigingsschroeven losgedraaid te worden. Nadat de installatie is voltooid dient het filterraam teruggeplaatst te worden.

Technische gegevens

Zie gegevensplaatje voor technische gegevens.

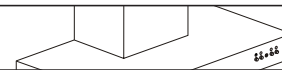

Afvoeren verpakking en toestel

De verpakking van het toestel is recyclebaar. Gebruikt zijn:

- karton
- poly-ethyleenfolie (PE)
- CFK-vrij polystyreen (PS-hard-schuim)
- polypropyleen banden om de doos

Deze materialen op verantwoorde wijze en conform de overheidsbepalingen afvoeren.

De overheid kan u ook informatie verschaffen over het op verantwoorde wijze afvoeren van afgedankte huishoudelijke apparaten.

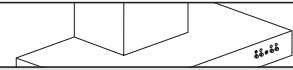
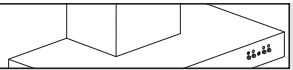

your canopy hood

- description 18
- introduction 19

safety

- precautions you must take 20
- extraction systems 20

use

- controls 21

maintenance

- removing panels 23
- removing the filter panels 23
- changing the light bulbs 24
- cleaning 24

installation

- general 25
- mounting the canopy hood 26
- technical specifications 28
- disposal of packaging and appliance 29

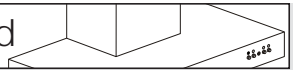

RSK595 / RSK986

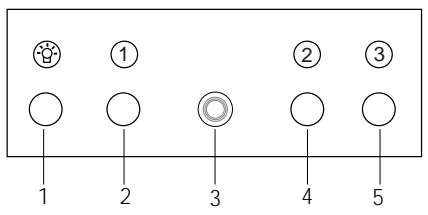

Description

- 1. lighting
- 2. fan setting 1
- 3. on/off indicator light
- 4. fan setting 2
- 5. fan setting 3

RSK975 / RSK981

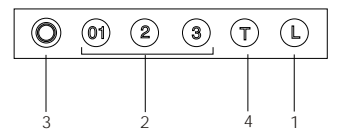

Description

- 1. lighting on/off
- 2. speed switch
- 3. indicator light
- 4. intensive setting

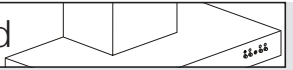

Introduction

When you have read these instructions for use, you will quickly be aware of all the facilities the appliance can offer you. You can read about safety and how you should look after the appliance.



Keep the instructions for use and the installation instructions. Any later user of this appliance could benefit from them.

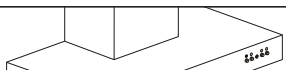

Precautions you must take

- Have the appliance connected by a qualified fitter (see section "Installation").

- The metal panels can be removed by pulling them directly downwards. Use both hands for this purpose.



- The metal panels get hot during cooking. Wait 30 minutes before start cleaning the panels after cooking.
- The power supply must be disconnected before the appliance is cleaned or repaired. Remove the plug from the socket or switch the electricity off at the mains.
- We advise you to switch the cooker hood on before you start cooking. Leave the cooker hood on for another 5 minutes or so after you have finished cooking.
- Fats and oils become inflammable on overheating. Never leave such foods unattended during preparation.
- A grease-saturated filter mat is inflammable, so never flambé under the cooker hood, and clean the filter regularly.
- Switch off the electricity before replacing the light bulbs! Only use the same sort of light bulbs with the same Wattage.
- In view of possible sharp edges on the chimney we advise you to wear working gloves when fitting the chimney.

Extraction systems

The extractor hood must be connected to a duct.

The cooking vapours extracted by suction are carried outside, once the vapours have been filtered. The cooker hood is connected to the duct at the top using the outlet flange supplied.

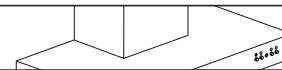

Controls (RSK595/RSK986)

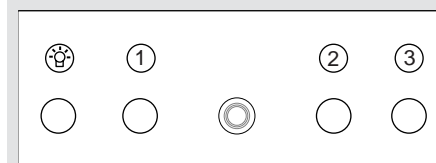

Switching lighting on and off

Press the lighting button .

The lighting comes on.

Press the button again and the lighting goes out.

Switching on the fan

Press the ,  or  button.

The extractor hood comes on at the setting selected. The control light between the buttons lights up.

Controls (RSK975/RSK981)

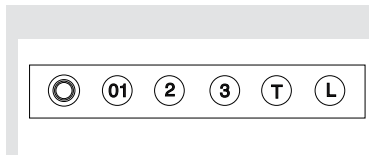

Switching lighting on and off

Press the lighting button .

The lighting comes on.

Press the button again and the lighting goes out.

Switching on the fan

Press the  button.

The extractor hood switches on.

Change the speed by pressing speed switch  or .

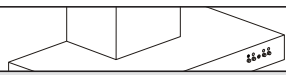

Intensive setting

You can temporarily switch the extractor hood to the highest setting – in order, for example, to remove the odour quickly if something has burned.

Press switch  to switch to the intensive setting.

The extractor hood switches to its highest setting (4) for 5 minutes, and then switches back to the original setting.

Timer

Press switch ,  or  for 2 seconds.

The extractor hood remains at the selected setting for 5 minutes, after which the extractor hood and the lighting are automatically switched off.

Cleaning indication

With the motor switched off (indicator light is off), press the button . The indicator light shows the number of operating hours (motor running) of the extractor hood. You can deduce from this whether you should clean the grease filters and the metal panels. This is only an indication; the degree of saturation depends strongly on the intensity of use.

Green: less than 6 operating hours: cleaning of grease filters and metal panels not necessary.

Orange: between 6 and 12 operating hours: cleaning of grease filters and metal panels recommended in the case of intensive use.

Red: more than 12 operating hours: cleaning of grease filters and metal panels required.

Once you have cleaned the grease filters, you can reset the cleaning indication by pressing the button  for longer than 5 seconds.

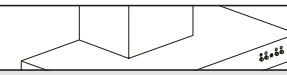

Removing panels

Pull the panels straight downwards out of the clips. Use two hands to remove the panels.

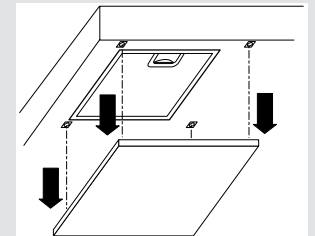

Removing the filter panel

Switch off the electricity! Remove the plug from the socket or switch the electricity off at the mains. Pull the grille towards you and tilt it downwards at the front.

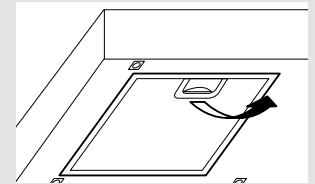

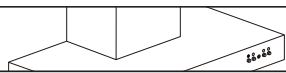

Changing the light bulbs

RSK595

Remove the metal panels and the filter panel. Change the light bulb.

RSK868/RSK975/RSK981

Remove the cover (1) by turning it counter clockwise. Pull the bulb (2) in the direction of the arrow and out of the holder, then fit the new bulb.

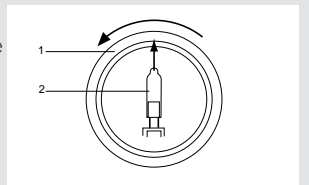

Take care not to touch the bulb with your hands when you replace it, since direct contact with the skin can result in the bulb burning out.

Cleaning

Cooker hood

Clean the cooker hood with soapy water and a soft cloth. Then wipe with clean water to rinse. Do not use aggressive cleaning agents such as soda. The cooker hood paintwork will stay looking nice if you wax it occasionally.

Stainless steel canopy hoods

Do not use any sort of scourer. Treat with Stahlfix (supermarket) and polish with the structure of the stainless steel.



Metal panels

The panels can be placed in the dishwasher for cleaning. The openings must be placed downwards to let the water run out of the panels.

Filters

Wash aluminium filters every week in soapy water. The cleaning agents will make the aluminium filter turn dull, this is normal.

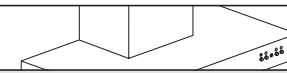

General

This appliance should be connected to the power supply by a recognized fitter who is familiar with, and works according to the correct safety regulations. This appliance meets the European requirements CEE 89/336 EMC and CEE 73/23; 93/68 LVD.



Important that you know:

- The cooker hood should be mounted at least 650 mm above the hob.
- If the cooker hood is to be fitted to an existing duct no other appliances, such as a geyser or heater, may be connected to that same duct.
- Consider local regulations with respect to the ventilation of gas appliances!
- The shorter the duct, and the fewer the bends in it, the better the cooker hood will work.
- Before you start drilling check that there are no installation cables present.
- The connecting pipe for the extractor hood has a diameter of 150 mm (RSK975/RSK986/RSK981) or 125 mm (RSK595). It is best also to use a flue pipe of the same diameter.

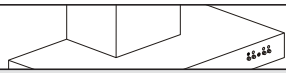

Mounting the canopy hood (RSK986/RSK975)

- First determine the position and distance with regard to the mounting brackets. Mark the holes that must be drilled and drill the holes.
- Fix brackets (A) to the wall with the plugs and screws provided.
- Screw the hood to the wall with the plugs and screws (B) provided.
- On the back of the canopy hood are 2 holes with a diameter of 8 mm for the 2 plugs/ screws (C) to fix the hood.
- Connect the duct.
- Fit the short cylinder to the mounting bracket (A) and pull the long cylinder to the top of the canopy hood.
- Screw the chimney in place from the inside of the canopy hood (remove filters).

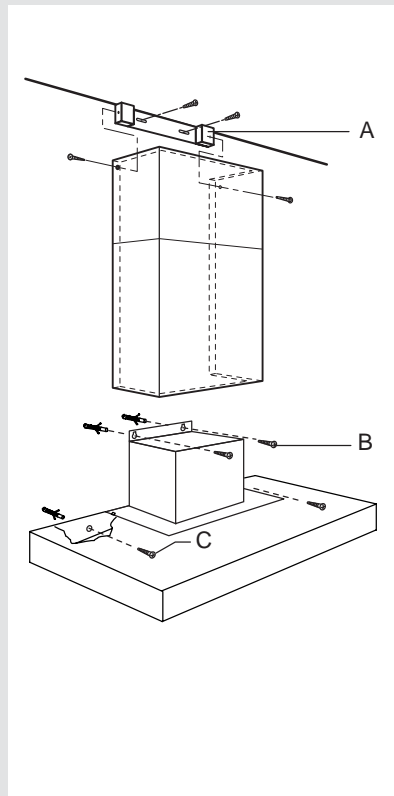

Installation of the extractor hood can be simplified by removing the black filter frame. To do so, unscrew the fastening screws. Once installation is complete, the filter frame should be replaced.

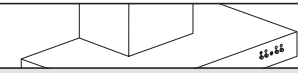

Mounting the canopy hood (RSK981)

- First determine the position and distance with regard to the mounting brackets. Mark the holes that must be drilled and drill the holes.
- Fix brackets (A) to the wall with the plugs and screws provided.
- Screw the hood to the wall with the plugs and screws (B) provided.
- On the back of the canopy hood are 2 holes with a diameter of 8 mm for the 2 plugs/ screws (C) to fix the hood.
- Connect the duct.
- Fit the short cylinder to the mounting bracket (A) and pull the long cylinder to the top of the canopy hood.
- Screw the chimney in place from the inside of the canopy hood (remove filters).

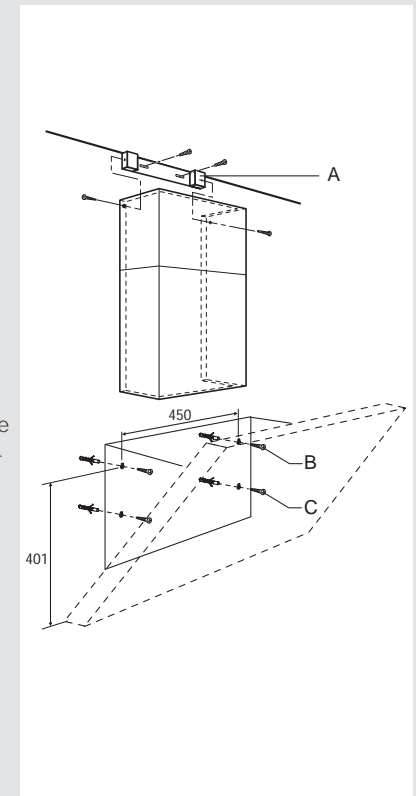

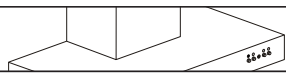

Mounting the canopy hood (RSK595)

- First determine the position and distance with regard to the mounting brackets. Mark the holes that must be drilled and drill the holes.
- Fix brackets (A) to the wall with the plugs and screws provided.
- Screw the hood to the wall with the plugs and screws (B) provided.
- On the back of the canopy hood are 2 holes with a diameter of 8 mm for the 2 plugs/ screws (C) to fix the hood.
- Connect the duct.
- Fit the short cylinder to the mounting bracket (A) and pull the long cylinder to the top of the canopy hood.
- Screw the chimney in place from the inside of the canopy hood (remove filters).

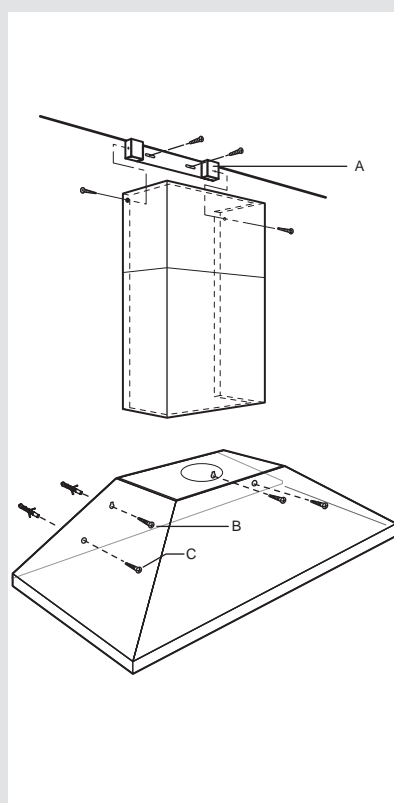

Installation of the extractor hood can be simplified by removing the black filter frame. To do so, unscrew the fastening screws. Once installation is complete, the filter frame should be replaced.

Technical specifications

See identification plate for technical specifications.

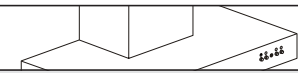

Disposal of packaging and appliance

The packaging of the appliance is recyclable. It is made up of:

- cardboard
- polyethylene
- CFC free polystyrene (PS rigid foam)
- polypropylene straps around the box

Please dispose of these materials in a responsible way in accordance with the regulations of your local authority.

Your local authority will also be able to give you information about disposing disused household appliances in a responsible way

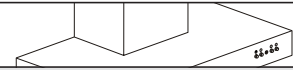
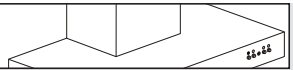

votre hotte cheminée

- description 32
- introduction 33

sécurité

- recommandations 34
- système d'évacuation 34

utilisation

- commande 35

entretien

- élimination des panneaux 37
- démontage de la grille d'aspiration 37
- changement d'ampoules 38
- nettoyage 38

installation

- généralités 39
- montage de la hotte cheminée 40
- spécifications technique 42
- élimination de l'emballage et appareil 43

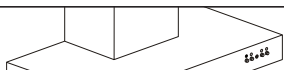

RSK595 / RSK986

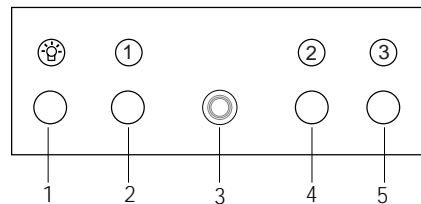

Description

1. éclairage
2. ventilateur position 1
3. voyant marche/arrêt
4. ventilateur position 2
5. ventilateur position 3

RSK975 / RSK981

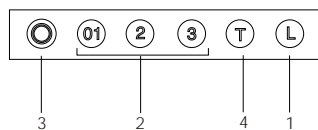

Description

1. interrupteur de l'éclairage
2. sélecteur de puissance
3. lampe témoin
4. position intensité

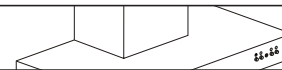

Introduction

Ce manuel est un aperçu des possibilités offertes par cet appareil. Il vous fournira des renseignements précieux sur le plan de la sécurité.



Conservez le mode d'emploi et les directives d'installation. Ainsi, un éventuel prochain usager de l'appareil pourra en profiter.

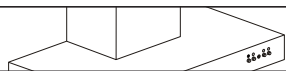

Recommandations

- Faites raccorder votre appareil par un installateur agréé (voir chapitre "Installation").
- L'élimination des panneaux métalliques doit se produire en les tirant droit vers le bas. Utilisez ici vos deux mains.
- Les panneaux métalliques chauffent pendant l'utilisation. Après cuisson, attendez au moins 30 minutes avant de commencer le nettoyage des panneaux.
- Avant de réparer ou de nettoyer l'appareil, coupez le courant. Débrancher la fiche de prise de courant ou mettre le disjoncteur en position d'interruption du courant.
- Les matières grasses animales et l'huile sont inflammables en cas de surchauffe. Ne pas vous éloigner de la plaque de cuisson lors de la préparation des plats.
- Il est recommandé de mettre la hotte en marche avant le début d'une cuisson. Laisser fonctionner la hotte pendant environ 5 minutes après la fin d'une cuisson.
- Un filtre saturé de graisses est inflammable. Ne pas faire flamber d'aliments sous la hotte et nettoyer fréquemment le filtre à graisses.
- Avant de changer une ampoule, toujours débrancher l'appareil ! N'utiliser que des ampoules semblables à celles d'origine et avec le même voltage.
- Les bords de la gaine pouvant être pointus, nous vous conseillons de mettre des gants de travail avant de procéder au montage de la gaine.

Système d'évacuation

La hotte doit être connectée à un conduit d'air. La hotte est raccordée à un conduit d'évacuation, les vapeurs de cuisson aspirées sont évacuées dehors après la filtration des particules de graisse. Le raccordement au conduit d'évacuation se fait au dessus de la hotte à l'aide de la buse livrée simultanément.

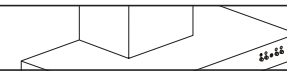

Commande (RSK595 / RSK986)



Mise en/hors service de l'éclairage

Appuyez sur la touche  pour l'éclairage.

L'éclairage va s'enclencher.

Appuyez encore une fois sur la touche pour éteindre la lumière. Le témoin lumineux sur la touche va s'éteindre.

Mise en service du ventilateur

Appuyez sur la touche  ,  ou  .

La hotte se met en marche sur la position programmée. Le voyant marche/arrêt situé au centre des touches s'enclenche.

Commande (RSK975 / RSK981)



Mise en/hors service de l'éclairage

Appuyez sur la touche  pour l'éclairage.

L'éclairage va s'enclencher.

Appuyez encore une fois sur la touche pour éteindre la lumière. Le témoin lumineux sur la touche va s'éteindre.

Mise en service du ventilateur

Appuyez sur la touche  .

Le changement de vitesse s'effectue avec les boutons  ou  .

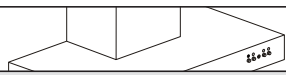

Position intensité

Vous pouvez enclencher temporairement la hotte sur la position la plus élevée, par exemple, pour évacuer rapidement des odeurs de brûlé.

Appuyez sur la touche **T** pour enclencher la position intensive. La hotte fonctionnera pendant 5 minutes sur la position la plus élevée (4) pour revenir ensuite sur la position d'origine.

Minuterie

Appuyez pendant 2 secondes sur l'interrupteur **01**, **2** ou **3**. La hotte va encore fonctionner pendant 5 minutes sur la position sélectionnée. La mise hors service de la hotte et de l'éclairage se fera ensuite automatiquement.

Témoins de nettoyage

Si le moteur est à l'arrêt, appuyez sur la touche **T** (témoin lumineux est éteint). Le témoin lumineux indique le nombre d'heures de service (moteur actif) de la hotte. Il vous permet de déduire si vous devez nettoyer les filtres à graisse et les panneaux métalliques. Ceci n'est qu'une indication, le degré de saturation dépend fortement de l'intensité d'utilisation.

Vert : moins de 6 heures de service, le nettoyage des filtres à graisse et des panneaux métalliques n'est pas nécessaire.

Orange : entre 6 et 12 heures de service, il est recommandé lors d'un usage intensif de nettoyer les filtres à graisse et les panneaux métalliques.

Rouge : plus de 12 heures de service, nettoyez les filtres à graisse et les panneaux métalliques.

Après avoir nettoyé les filtres à graisse, vous pouvez réinitialiser le témoin de nettoyage en appuyant pendant plus de 5 secondes sur la touche **T**.

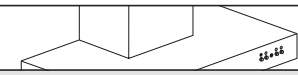

Elimination des panneaux

Enlevez les panneaux des quatre supports en les tirant verticalement vers le bas. Utilisez ici vos deux mains.

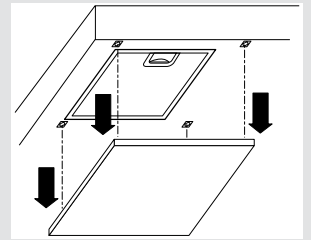

Demontage de la grille d'aspiration

Coupez ! Débrancher la fiche de prise de courant ou mettre le disjoncteur en position d'interruption du courant. Tirer l'avant de la grille vers le bas

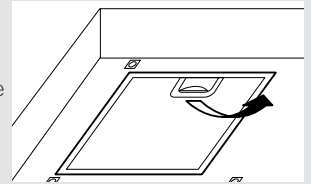

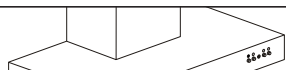

Changement d'ampoules

RSK595

Enlever des panneaux et la grille du filtre. Remplacer l'ampoule.

RSK986 / RSK975 / RSK981

Tournez le dispositif de verrouillage vers la gauche (1) avant de l'enlever. Sortir la lampe (2) de son support en la tirant dans la direction de la flèche et placer la nouvelle lampe.

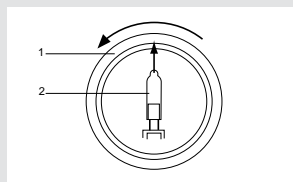

Si vous devez remplacer l'ampoule, ne la touchez pas avec les mains car le contact direct de la peau peut la faire griller.

Nettoyage

Hotte

Vous pouvez nettoyer la hotte à l'eau savonneuse et une serviette douce, puis rincer à l'eau claire. Ne pas utiliser de produits d'entretien abrasifs. Frotter la peinture laquée de votre hotte avec de la cire pour qu'elle conserve sa beauté.

Hottes à cheminée en acier inoxydable

Ne pas nettoyer la cheminée avec une éponge à récurer ou avec des produits abrasifs. Frotter la cheminée en acier inoxydable avec du Stahlfix.

Panneaux

Il est possible de laver les panneaux dans le lave-vaisselle. Placez les panneaux en mettant les ouvertures vers le bas dans le lave-vaisselle pour permettre à l'eau de s'écouler.

Filters

Nettoyer les filtres en aluminium chaque semaine à l'eau savonneuse. Les produits d'entretien donnent aux filtres en aluminium une couleur terne. Cela est tout à fait normal.

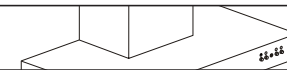

Généralités

Le raccordement électrique de cet appareil doit être effectué par un installateur agréé, qui connaît et applique les normes de sécurité en vigueur. Cet appareil est conformément aux directives Européens CEE 89/336 EMC et CEE 73/23 ; 93/68 LVD.

Important:

- Lorsque vous montez la hotte, toujours laisser une distance d'au moins 650 mm entre la table de cuisson et la hotte.
- Si la hotte est raccordée à un conduit d'évacuation existant, aucun autre appareil électroménager ne doit être raccordé au même conduit (exemples : chauffe-eau, poêle).
- Ne pas oublier les règlements locaux en vigueur concernant l'aération des appareils à gaz.
- Un conduit d'évacuation court et un nombre limité de coudes assurent un meilleur fonctionnement de la hotte.
- Avant de commencer à percer, assurez vous qu'il ne passe pas de conduites à l'endroit choisi.
- Le tuyau de connexion a un diamètre de 150 mm (RSK975/RSK986/RSK981) ou de 125 mm (RSK595). Il est conseillé d'utiliser aussi ces diamètres pour le tube de connexion.



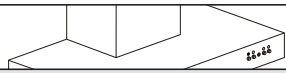

Montage de la hotte cheminée (RSK986 / RSK975)

- Déterminer d'abord l'endroit où la cheminée doit être fixée et l'espace à laisser entre les plaques de fixation. Percer trous dans le mur.
- Visser les plaques de suspension (A) au mur à l'aide des vis et des chevilles fournies.
- Visser la hotte au mur à l'aide des vis (B) et des chevilles fournies.
- A l'arrière de la cheminée se trouvent deux trous d'un diamètre de 8 mm permettant de visser la hotte directement au mur à l'aide des 2 vis/chevilles fournies (C).
- Raccorder le tuyau d'évacuation.
- Fixer la gaine courte à la plaque de suspension (A) et tirer la gaine longue jusqu'au dessus de la cheminée.
- Visser la gaine à l'intérieur de la hotte (pour cela, enlever d'abord les filtres).

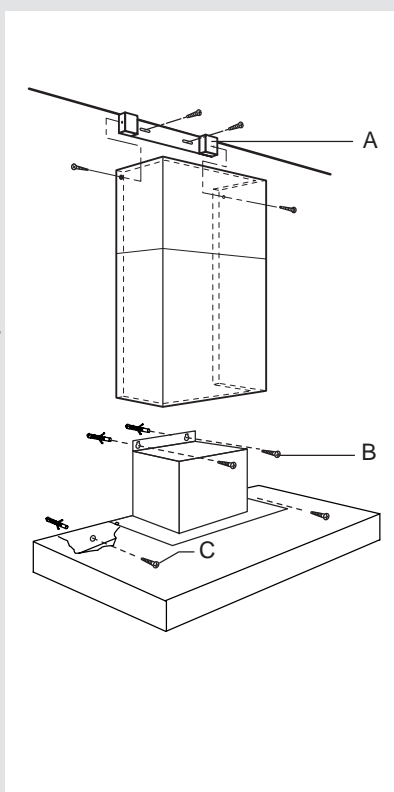

L'installation de la hotte peut être simplifiée en éliminant le cadre à filtre noir. Dans ce cas, dévissez les vis de serrage. Après avoir terminé l'installation, remplacez le cadre à filtre.

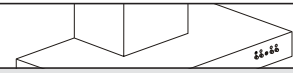

Montage de la hotte cheminée (RSK981)

- Déterminer d'abord l'endroit où la cheminée doit être fixée et l'espace à laisser entre les plaques de fixation. Percer trous dans le mur.
- Visser les plaques de suspension (A) au mur à l'aide des vis et des chevilles fournies.
- Visser la hotte au mur à l'aide des vis (B) et des chevilles fournies.
- A l'arrière de la cheminée se trouvent deux trous d'un diamètre de 8 mm permettant de visser la hotte directement au mur à l'aide des 2 vis/chevilles fournies (C).
- Raccorder le tuyau d'évacuation.
- Fixer la gaine courte à la plaque de suspension (A) et tirer la gaine longue jusqu'au dessus de la cheminée.
- Visser la gaine à l'intérieur de la hotte (pour cela, enlever d'abord les filtres).

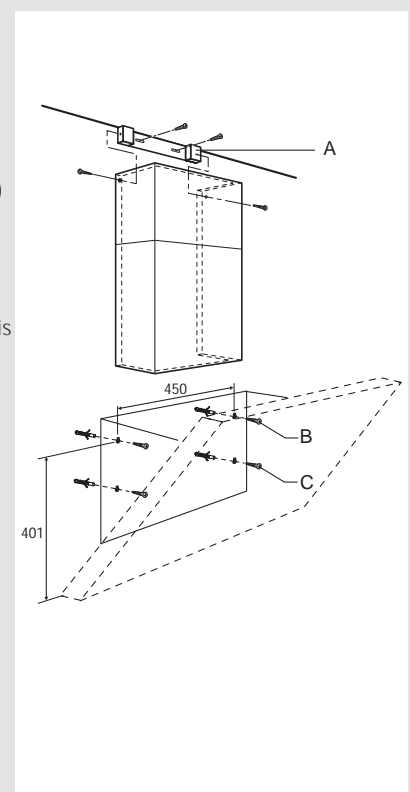

L'installation de la hotte peut être simplifiée en éliminant le cadre à filtre noir. Dans ce cas, dévissez les vis de serrage. Après avoir terminé l'installation, remplacez le cadre à filtre.

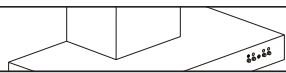

Montage de la hotte cheminée (RSK595)

- Déterminer d'abord l'endroit où la cheminée doit être fixée et l'espace à laisser entre les plaques de fixation. Percer trous dans le mur.
- Visser les plaques de suspension (A) au mur à l'aide des vis et des chevilles fournies.
- Visser la hotte au mur à l'aide des vis (B) et des chevilles fournies.
- A l'arrière de la cheminée se trouvent deux trous d'un diamètre de 8 mm permettant de visser la hotte directement au mur à l'aide des 2 vis/chevilles fournies (C).
- Raccorder le tuyau d'évacuation.
- Fixer la gaine courte à la plaque de suspension (A) et tirer la gaine longue jusqu'au dessus de la cheminée.
- Visser la gaine à l'intérieur de la hotte (pour cela, enlever d'abord les filtres).

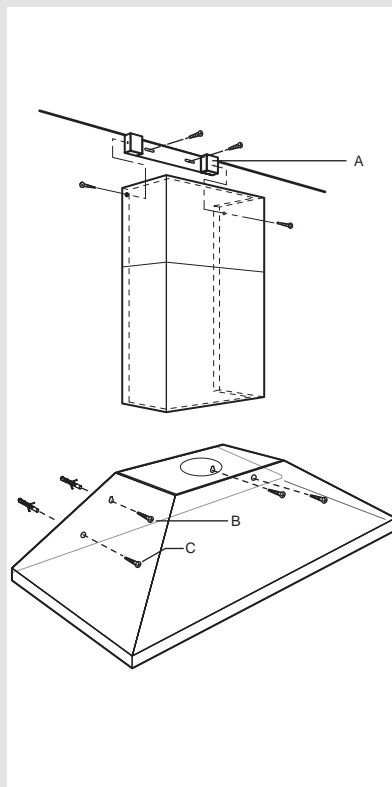

L'installation de la hotte peut être simplifiée en éliminant le cadre à filtre noir. Dans ce cas, dévissez les vis de serrage. Après avoir terminé l'installation, replacez le cadre à filtre.

Fiche technique

Voir plaque d'identification pour spécifications techniques.

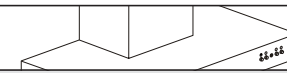

Élimination de l'emballage et appareil

L'emballage de l'appareil est recyclable.

Il contient :

- du carton
- une feuille de polyéthylène (PE)
- du polystyrène exempt de CFC (Lmousse dure de PS)
- bandes de polypropylène autour du carton

Éliminer ces matériaux de façon adéquate et conformément à la réglementation en vigueur dans votre commune.

L'administration communale vous informera des moyens adéquats de vous débarrasser de vos anciens appareils ménagers.

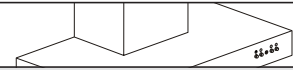
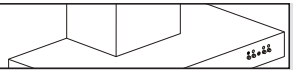

Inhalt

Ihre Haube

- Beschreibung 46
- Einleitung 47

Sicherheit

- Worauf Sie achten müssen 48
- Abluftsystem 48

Gebrauch

- Bedienung 49

Pflege

- Blende entfernen 51
- Filterrost entfernen 51
- Lampen auswechseln 52
- Reinigen 52

Installation

- Allgemein 53
- Montage der Haube 54
- Technische Daten 56
- Beseitigung von Verpackung und Gerät 57

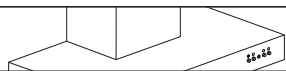

RSK595 / RSK986

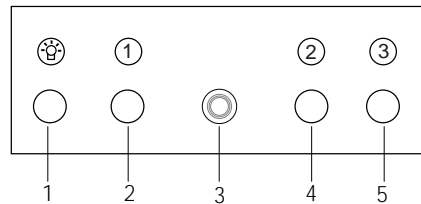

Beschreibung

1. Beleuchtung
2. Ventilator Stufe 1
3. Kontrollleuchte Ein/Aus
4. Ventilator Stufe 2
5. Ventilator Stufe 3

RSK975 / RSK981

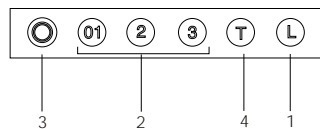

Beschreibung

1. An-/Ausschalter Beleuchtung
2. Geschwindigkeitsschalter
3. Kontrollleuchte
4. Höchstgeschwindigkeit

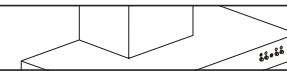

Einleitung

Wenn Sie diese Gebrauchsanleitung lesen, sind Sie rasch über alle Möglichkeiten informiert, die dieses Gerät Ihnen bieten kann. Sie können sich über Sicherheit und Pflege des Gerätes informieren.



Bewahren Sie diese Gebrauchsanweisung und die Installationsanweisungen sorgfältig – einem eventuell folgenden Benutzer des Gerätes kann dies von Nutzen sein.

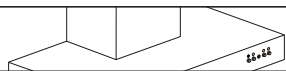

Worauf Sie achten müssen

- Lassen Sie das Gerät durch einen anerkannten Installateur anschließen. (Siehe Kapitel "Installation").
- Entfernen Sie die Metallblenden, indem Sie diese mit beiden Händen senkrecht nach unten ziehen.
- Die Metallblenden werden bei Gebrauch heiß. Warten Sie nach dem Kochen mindestens 30 Minuten mit der Reinigung der Blenden.
- Bei Reparaturen oder beim Reinigen muß das Gerät vom Stromnetz entfernt werden. Nehmen Sie den Stecker aus der Wandsteckdose oder drehen Sie den Schalter im Zählerkasten auf Null.
- Wir empfehlen Ihnen, bevor Sie mit dem Kochen beginnen, die Dunstabzugshaube einzuschalten. Nach der Zubereitungszeit die Dunstabzugshaube noch ca. 5 Minuten eingeschaltet lassen.
- Fette und Öle sind bei Überhitzung brennbar. Bleiben Sie in der Nähe während der Zubereitung von Gerichten.
- Ein mit Fett gesättigter Filter ist brennbar, also regelmäßig den Filter säubern. Niemals unter der Dunstabzugshaube flambieren.
- Schalten Sie erst das Gerät vom Strom ab wenn Sie die Lampen wechseln. Benutzen Sie ausschließlich die gleichen Lampen mit angegebener Wattzahl.
- Hinsichtlich eventueller scharfer Ränder des Turmes empfehlen wir Ihnen, während der Montage des Turmes Arbeitshandschuhe zu tragen.

Abluftsysteme

Die Dunstabzugshaube ist an einen Abluftkanal anzuschließen. Die angesaugten Kochdünste werden nach außen abgeführt, nachdem die Fettteile gefiltert sind. Die Dunstabzugshaube wird an der Oberseite mittels beigeliefertem Anschlußkragen an den Abluftkanal

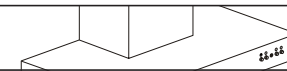

Bedienung (RSK595 / RSK986)

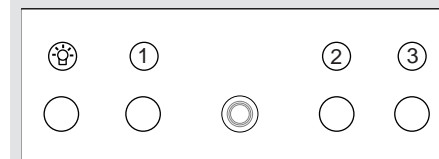

Beleuchtung ein- und ausschalten

Drücken Sie für die Beleuchtung die Taste .

Die Beleuchtung ist eingestellt.

Drücken Sie nochmals die Taste zur Ausschaltung der Beleuchtung.

Gebläse einschalten

Drücken Sie Taste ,  oder .

Die Dunstabzugshaube schaltet sich in der eingegebenen Stufe ein.

Die Ein-/Auslampe in der Tastenmitte leuchtet auf.

Bedienung (RSK975/RSK981)

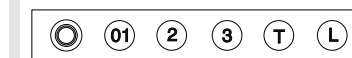

Beleuchtung ein- und ausschalten

Drücken Sie für die Beleuchtung die Taste .



Die Beleuchtung ist eingestellt.

Drücken Sie nochmals die Taste zur Ausschaltung der Beleuchtung.

Gebläse einschalten

Drücken Sie Taste .

Die Dunstabzugshaube schaltet ein.

Das Ändern der Geschwindigkeit erfolgt durch drücken der Geschwindigkeitstasten  oder .

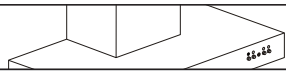

Intensivstufe

Sie können die Dunstabzugshaube vorübergehend auf die höchste Stufe einschalten, z.B. um den Geruch schnell abzusaugen, wenn etwas angebrannt ist.

Drücken Sie zum Einschalten der Intensivstufe die Taste **T**.

Die Dunstabzugshaube schaltet 5 Minuten lang auf die höchste Stufe (4) und kehrt dann auf die ursprüngliche Stufe zurück.

Zeitschalter

Drücken Sie 2 Sekunden lang Schalter **01**, **2** oder **3**.

Die Dunstabzugshaube bleibt noch 5 Minuten in der gewählten Stufe eingeschaltet. Dann werden die Dunstabzugs-haube und die Beleuchtung automatisch ausgeschaltet.

Reinigungsweise

Drücken Sie bei ausgeschaltetem Motor (Anzeigelampe ist aus) auf die Taste **T**. Die Anzeigelampe zeigt die Betriebsstundenzahl (Motor in Betrieb) der Dunstabzugshaube an. Daraus wird ersichtlich, ob die Fettfilter und die Metallblenden zu reinigen sind. Dies gilt nur als Hinweis. Der Sättigungsgrad hängt stark von der Benutzungsintensität ab.

Grün: weniger als 6 Betriebsstunden. Reinigen von Fettfiltern und Metallblenden nicht erforderlich.

Orange: zwischen 6 und 12 Betriebsstunden. Reinigung der Fettfilter und Metallblenden wird bei intensiver Benutzung empfohlen.

Rot: mehr als 12 Betriebsstunden. Reinigung von Fettfiltern und Metallblenden erforderlich.

Nach erfolgter Reinigung der Fettfilter können Sie die Reinigungsanzeige resetten (rücksetzen), indem Sie die Taste **T** länger als 5 Sekunden gedrückt halten.

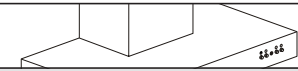

Blenden entfernen

Ziehen Sie die Blenden mit beiden Händen aus den vier Halterungen senkrecht nach unten.

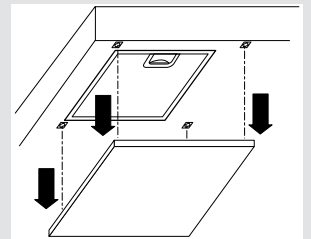

Filterrost entfernen

Netzspannung ausschalten! Den Stecker aus der Wandsteckdose ziehen oder den Schalter im Sicherungskasten auf Null stellen. Den Rost nach unten ziehen.

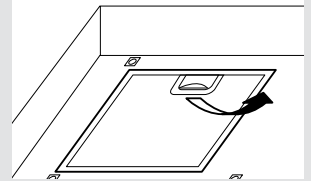

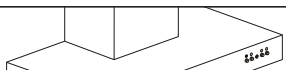

Lampen auswechseln

RSK595

Entfernen Sie die Blenden und den Filterrost. Wechseln Sie die Lampe aus.

RSK986 / RSK975 / RSK981

Die Verriegelung (1) nach links drehen und herausnehmen. Nehmen Sie die Lampe (2) in die Pfeilrichtung heraus, und bringen Sie eine neue Lampe an.

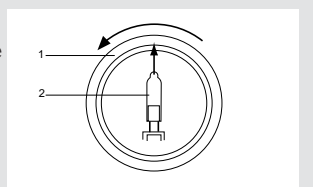

Achten Sie darauf die Lampe beim Austausch nicht mit den Händen anzufassen, da der direkte Kontakt mit der Haut das Durchbrennen der Lampe bewirken könnte.

Reinigen

Dunstabzugshaube

Die Dunstabzugshaube können Sie mit Seifenlauge und einem weichen Tuch reinigen, danach mit klarem Wasser nachspülen. Gebrauchen Sie keine aggressiven Putzmittel, wie z. B. Soda. Der Lack der Dunstabzugshaube bleibt gut, wenn Sie ihn ab und zu mit Wachs einreiben.

Rostfreie Hauben

Nicht mit einem Scheuerschwamm oder anderen Scheuermitteln behandeln. Nachbehandeln mit Stahlreiniger und in Strukturrichtung des Edelstahls putzen.



Blenden

Die Blenden können im Geschirrspüler gereinigt werden. Setzen Sie die Blenden mit den Öffnungen nach unten in den Geschirrspüler, so dass das Wasser herauslaufen kann.

Filters

Aluminiumfilter jede Woche mit Seifenlauge reinigen. Der Aluminiumfilter wird durch die Reinigungsmittel stumpf, das ist normal.

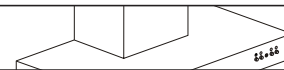

Allgemein

Der Anschluß dieses Gerätes an das Lichtnetz muß durch einen anerkannten Installateur geschehen, der die Sicherheitsvorschriften gut kennt und anwendet. Dieses Gerät entspricht den europäischen Vorschriften CEE 89/336 EMC und CEE 73/23; 93/68 LVD.

Wichtig zu wissen:

- Montieren Sie die Dunstabzugshaube immer über der Kochzone, mit einem minimalen Abstand von 650 mm.
- Wenn die Dunstabzugshaube an einen bestehenden Abluftkanal angeschlossen wird, dürfen auf diesem keine anderen Geräte angeschlossen sein, wie: Gasdurchlauferhitzer und Gasofen.
- Denken Sie an die örtlichen Vorschriften bezüglich Entlüftung von Gasgeräte.
- Je kürzer das Abluftrohr und je weniger Krümmungen es hat, um so besser ist die Wirkung der Dunstabzugshaube.
- Kontrollieren Sie, bevor Sie zu bohren beginnen, ob in der Mauer keine Installationsleitung(en) vorhanden sind.
- Das Anschlussrohr der Kaminhaube hat einen Durchmesser von 150 mm (RSK975/RSK986/RSK981) oder 125 mm (RSK595). Es empfiehlt sich, das Abluftrohr auch mit diesem Durchmesser auszuführen.



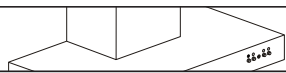

Montage der Haube (RSK986 / RSK975)

- Bestimmen Sie erst die Stelle und den Abstand für die Befestigungsbügel. Zeichnen Sie die Löcher für die Befestigungsbügel ab und bohren Sie die Löcher.
- Befestigen Sie die Bügel (A) mit Hilfe von Dübeln und Schrauben an der Wand.
- Schrauben Sie die Haube mit Hilfe von Dübeln und Schrauben (B) an der Wand.
- An der Rückseite der Hauben befinden sich 2 Löcher von 8 mm, um die Haube mit Hilfe von 2 Dübeln + Schrauben (C) festzusetzen.
- Abluftrohr anschließen.
- Befestigen Sie das kurze Rohr an den Befestigungsbügeln (A) und ziehen Sie das lange Rohr bis an die Oberseite der Haube.
- Rohr von der Innenseite der Haube aus festschrauben (Filter entfernen).

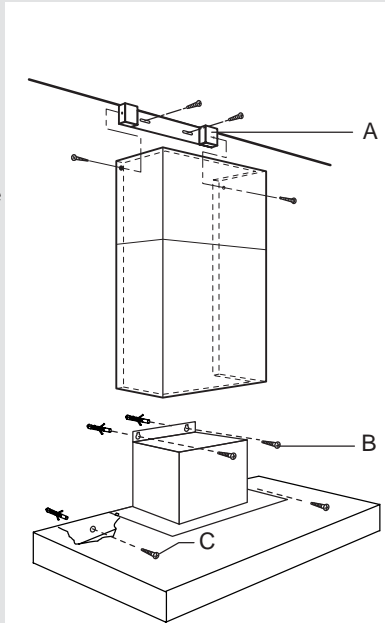

Die Installation der Dunstabzugshaube kann durch Entfernung des schwarzen Filterrahmens vereinfacht werden. Lösen Sie zu diesem Zweck die Befestigungsschrauben. Nach beendeter Installation ist der Filterrahmen wieder einzusetzen.

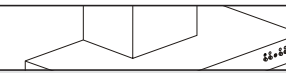

Montage der Haube (RSK981)

- Bestimmen Sie erst die Stelle und den Abstand für die Befestigungsbügel. Zeichnen Sie die Löcher für die Befestigungsbügel ab und bohren Sie die Löcher.
- Befestigen Sie die Bügel (A) mit Hilfe von Dübeln und Schrauben an der Wand.
- Schrauben Sie die Haube mit Hilfe von Dübeln und Schrauben (B) an der Wand.
- An der Rückseite der Hauben befinden sich 2 Löcher von 8 mm, um die Haube mit Hilfe von 2 Dübeln + Schrauben (C) festzusetzen.
- Abluftrohr anschließen.
- Befestigen Sie das kurze Rohr an den Befestigungsbügeln (A) und ziehen Sie das lange Rohr bis an die Oberseite der Haube.
- Rohr von der Innenseite der Haube aus festschrauben (Filter entfernen).

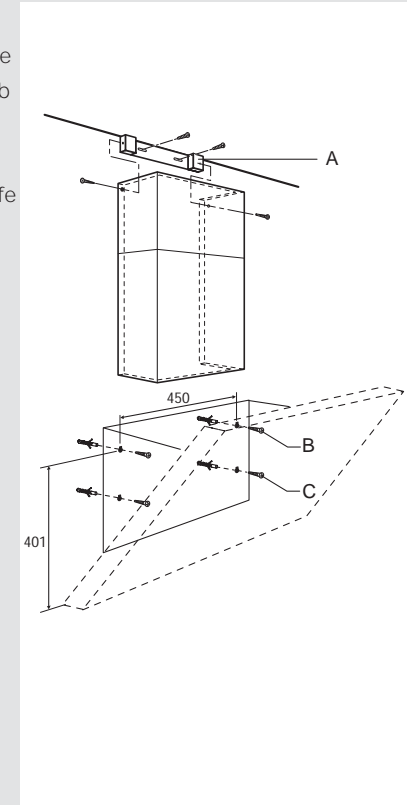

- Rohr von der Innenseite der Haube aus festschrauben (Filter entfernen).

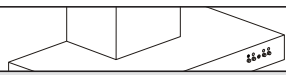

Montage der Haube (RSK595)

- Bestimmen Sie erst die Stelle und den Abstand für die Befestigungsbügel. Zeichnen Sie die Löcher für die Befestigungsbügel ab und bohren Sie die Löcher.
- Befestigen Sie die Bügel (A) mit Hilfe von Dübeln und Schrauben an der Wand.
- Schrauben Sie die Haube mit Hilfe von Dübeln und Schrauben (B) an der Wand.
- An der Rückseite der Hauben befinden sich 2 Löcher von 8 mm, um die Haube mit Hilfe von 2 Dübeln + Schrauben (C) festzusetzen.
- Abluftrohr anschließen.
- Befestigen Sie das kurze Rohr an den Befestigungsbügeln (A) und ziehen Sie das lange Rohr bis an die Oberseite der Haube.
- Rohr von der Innenseite der Haube aus festschrauben (Filter entfernen).

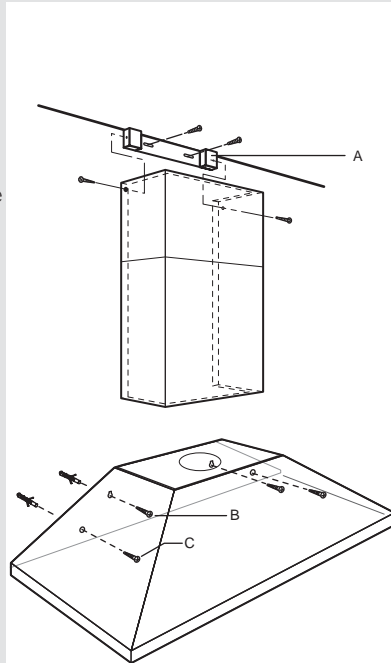

Die Installation der Dunstabzugshaube kann durch Entfernung des schwarzen Filterrahmens vereinfacht werden. Lösen Sie zu diesem Zweck die Befestigungsschrauben. Nach beendeter Installation ist der Filterrahmen wieder einzusetzen.

Technische Daten

Siehe Typenschild für Technische Daten.

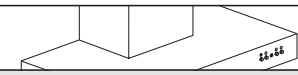

Beseitigung von Verpackung und Gerät

Die Verpackung des Geräts ist recycelbar. Als Verpackungsmaterial werden gebraucht:

- Karton
- Polyethylenfolie (PE)
- FCKW-freies Polystyrol (PS-Hardschaum)

Diese Materialien sind auf umweltgerechte und den jeweiligen kommunalen Vorschriften entsprechende Weise zu beseitigen.

Die Gemeinde kann Sie auch über die umweltgerechte Beseitigung von ausrangierten Haushaltsgeräten beraten.