



MSL605

Handleiding
Afzuigkappen

Notice d'utilisation
Hotte cheminée

Bedienungsanleitung
Dunstabzugshaube

Instructions for use
Cooker hood

Pelgrim

NL	Handleiding	NL 3 - NL 9
FR	Notice d'utilisation	FR 3 - FR 9
DE	Anleitung	DE 3 - DE 9
EN	Manual	EN 3 - EN 9

Gebuurkte pictogrammen - Pictogrammes utilisés

Benutzte Piktogramme - Pictograms used



Belangrijk om te weten - Important à savoir

Wissenswertes - Important information



Tip - Conseil - Tipp - Tip

INHOUD

Uw afzuigkap

Inleiding	4
Afvoersysteem	5
Beschrijving	5

Gebruik

Bediening	6
-----------	---

Onderhoud

Reinigen	7
Vetfilter verwijderen	8
Verlichting	8

Milieuaspecten

Afvoeren verpakking en toestel	9
--------------------------------	---



Registreer uw toestel voor garantie / waarborg

Wij zijn overtuigd van de kwaliteit van onze producten. Daarom geven wij maar liefst tot 8 jaar* garantie. Het enige dat u hoeft te doen is uw toestel te registreren op pelgrim.nl (bij aankopen in Nederland) en pelgrim.be (bij aankopen in België).

*Kijk voor de volledige garantievoorwaarden op www.pelgrim.nl of www.pelgrim.be.

Inleiding

Gefeliciteerd met uw keuze voor deze Pelgrim afzuigkap. In het ontwerp van dit product heeft eenvoudige bediening en optimale gebruiksvriendelijkheid centraal gestaan.

De afzuigkap doet zijn werk geruisloos en zuigt met maximale effectiviteit af. Kookluchtjes behoren hiermee voorgoed tot het verleden. De MSL605 is speciaal ontworpen voor gebruik op een centraal afzuigstelsel.



Lees eerst de afzonderlijke veiligheidsinstructies voordat u het apparaat gaat gebruiken!

Lees deze gebruikershandleiding door voordat u het apparaat in gebruik neemt, en berg de handleiding daarna veilig op voor toekomstig gebruik.

UW AFZUIGKAP

Afvoersysteem

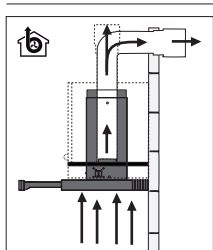

De afzuigkap kan op 1 manier worden aangesloten:
Als afzuigkap op een centraal afzuigsysteem.

Beschrijving

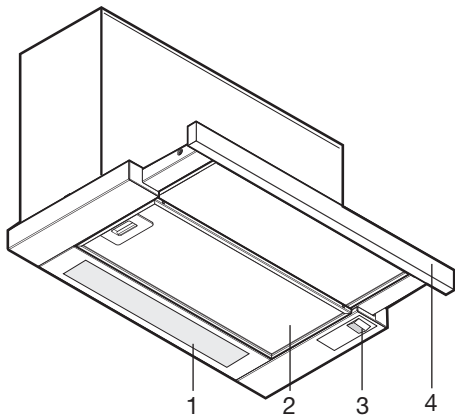

1. Verlichting
2. Vetfilter
3. Verlichting in/uitschakelen
4. Luifel

Bediening

Gebruik van de afzuigkap

Schuif de luifel tot aan de aanslag naar buiten.

Verlichting in- of uitschakelen

Schakel de verlichting in of uit met de verlichtingsschakelaar.

Reinigen



Let op! Maak, voor ieder onderhoud, eerst de afzuigkap spanningsloos door de stekker te verwijderen uit het stopcontact of door de hoofdschakelaar van de woning uit te schakelen. De kap moet regelmatig schoon gemaakt worden, zowel binnen als buiten (tenminste met dezelfde regelmaat waarmee de vetfilters gereinigd worden). Gebruik geen producten die schuurmiddelen bevatten.

Gebruik geen alcohol!



Let op! Als u deze aanwijzingen met betrekking tot het reinigen van het apparaat en het reinigen of vervangen van de filters niet opvolgt, kan dit tot brand leiden. Deze aanwijzingen beslist opvolgen!

De fabrikant is niet aansprakelijk voor schade aan de motor of schade ten gevolge van brand die het gevolg zijn van ondeskundig onderhoud of niet opvolgen van de bovengenoemde veiligheidsvoorschriften.

Afzuigkap

Maak de afzuigkap schoon met een sopje en een zachte doek. Daarna met schoon water nabehandelen. Gebruik geen agressieve schoonmaakmiddelen zoals bijvoorbeeld soda. Het lakwerk van de afzuigkap blijft mooi als u zo nu en dan de lak met was inwrijft.

Metalen vetfilters

Metalen filters moeten eenmaal per maand worden gereinigd (of als de filter reinigingsindicatie – indien aanwezig op het model – dit aangeeft). Reinig de filters met neutrale reinigingsmiddelen, met de hand of in de vaatwasmachine op lage temperaturen en met een kort programma. Plaats de vetfilters met de openingen naar beneden in de vaatwasmachine zodat het water eruit kan lopen. Aluminium vetfilters worden door de reinigingsmiddelen in de vaatwasser dof. Dit is normaal en beïnvloedt de werking niet.



De verzadiging van het filter is afhankelijk van de intensiteit van het gebruik, de manier van koken en de regelmaat waarmee de vetfilters worden schoongemaakt.

Vetfilter verwijderen

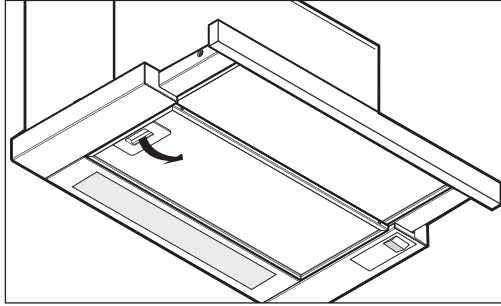

1. Schuif de luifel geheel naar buiten.
2. Druk het handgreepje van het filter in en verwijder het vetfilter.

Verlichting

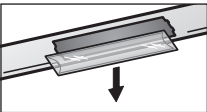

1. Verwijder het kunststof kapje.
2. Schroef het lampje uit de fitting (E14) en vervang deze door een LED lamp met hetzelfde wattage.



De lamp in dit huishoudelijke apparaat is uitsluitend bedoeld voor verlichting van dit apparaat. De lamp is niet geschikt voor de verlichting van een huishoudelijke ruimte.

Afvoeren verpakking en toestel

Bij de vervaardiging van dit toestel is gebruik gemaakt van duurzame materialen. Dit toestel moet aan het eind van zijn levenscyclus op verantwoorde wijze worden afgevoerd. De overheid kan u hieromtrent informatie verschaffen.

De verpakking van het toestel is recyclebaar. Gebruikt kunnen zijn:

- karton;
- polyethyleenfolie (PE);
- CFK-vrij polystyreen (PS-hardschuim).

Deze materialen op verantwoorde wijze en conform de overheidsbepalingen afvoeren.



Om op de verplichting tot gescheiden verwerking van elektrische huishoudelijke apparatuur te wijzen, is op het product het symbool van een doorgekruiste vuilnisbak aangebracht. Dit betekent dat het apparaat aan het einde van zijn levensduur niet bij het gewone huisvuil mag worden gevoegd. Het toestel moet naar een speciaal centrum voor gescheiden afvalinzameling van de gemeente worden gebracht of naar een verkooppunt dat deze service verschaft.

Het apart verwerken van een huishoudelijk apparaat voorkomt mogelijk negatieve gevolgen voor het milieu en de gezondheid die door een ongeschikte verwerking ontstaat. Het zorgt ervoor dat de materialen waaruit het apparaat bestaat, teruggewonnen kunnen worden om een aanmerkelijke besparing van energie en grondstoffen te verkrijgen.



Conformiteitsverklaring

Wij verklaren dat onze producten voldoen aan de van toepassing zijnde Europese Richtlijnen, Besluiten en Verordeningen en de eisen die zijn vermeld in de normen waar naar wordt verwezen.

SOMMAIRE

Votre hotte cheminée

Introduction	4
Système d'évacuation	5
Description	5

Utilisation

Commandes	6
-----------	---

Entretien

Nettoyage	7
Filtre à graisse	8
L'éclairage	8

Environnement

Mise au rebut	9
---------------	---

Enregistrez votre appareil pour bénéficier de la garantie



Nous sommes convaincus de la qualité de nos produits. Pour cette raison, nous offrons jusqu'à 8 ans de garantie. La seule condition est d'enregistrer votre appareil sur pelgrim.nl (pour les achats aux Pays-Bas) et sur pelgrim.be (pour les achats en Belgique).

*Consultez les conditions de garantie complètes sur pelgrim.nl ou pelgrim.be.

Introduction

Nous vous félicitons d'avoir choisi ce hotte cheminée Pelgrim. La souplesse de l'utilisation est le principe qui a guidé son développement.

La hotte effectue son travail sans faire de bruit et assure un rendement d'aspiration optimal, détruisant ainsi toutes les odeurs de cuisine incommodes. La hotte MSL601 a été spécialement conçue pour une utilisation dans un système d'extraction central.



Veillez lire les consignes de sécurité fournies séparément avant d'utiliser l'appareil !

Lisez attentivement ce manuel avant d'utiliser l'appareil et rangez-le en lieu sûr pour vous y référer ultérieurement.

VOTRE HOTTE CHEMINÉE

Systeme d'évacuation

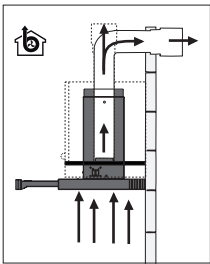

La hotte aspirante peut être raccordée à un manière :
Vers un système d'extraction central.

Description

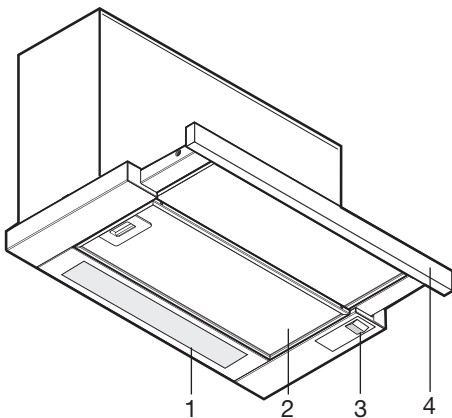

1. L'éclairage
2. Filtre anti-graisse
3. Marche/arrêt de l'éclairage
4. Casquette de la hotte

Commande

Utilisation de la hotte aspirante

Faites sortir la visière jusqu'au stop.

Marche et arrêt de l'éclairage

Marche et arrêt de l'éclairage avec l'interrupteur d'éclairage.

Nettoyage



Attention ! Avant toute intervention d'entretien, isolez la hotte de l'alimentation électrique en débranchant l'appareil ou en coupant le courant au compteur. La hotte doit être nettoyée régulièrement (au moins aussi souvent que les filtres à graisse), à l'intérieur comme à l'extérieur. Ne pas utiliser de produit abrasif.

Ne pas utiliser d'alcool !



Attention ! Le non respect des recommandations de base pour le nettoyage de la hotte aspirante et le nettoyage/remplacement des filtres peut être à l'origine d'un incendie. Nous conseillons par conséquent de respecter ces instructions.

Le constructeur décline toute responsabilité en cas de détérioration du moteur ou d'incendie lié à un entretien négligé ou au non respect des consignes de sécurité précédemment mentionnées.

Hotte aspirante

Nettoyez la hotte aspirante avec de l'eau savonneuse et un chiffon doux. Rincez ensuite à l'eau claire. N'utilisez pas de produits de nettoyage agressifs comme la soude. Frottez la peinture de votre hotte à la cire pour qu'elle conserve son brillant.

Filtres à graisse métalliques

Ils doivent être nettoyés une fois par mois (ou lorsque le système d'indication de saturation des filtres – éventuellement présent sur votre modèle – l'indique) avec des détergents non agressifs, à la main ou dans le lave-vaisselle à faible température et cycle rapide. Les ouvertures doivent être orientées vers le bas dans le lave-vaisselle pour permettre à l'eau de s'écouler. Les filtres en aluminium ternissent légèrement sous l'effet du passage au lave-vaisselle. Ceci est normal et n'affecte pas leur performance.



La saturation du filtre dépend de la fréquence d'utilisation, du style de cuisine et du rythme de nettoyage des filtres à graisses.

ENTRETIEN

Dépose de filtre à graisse

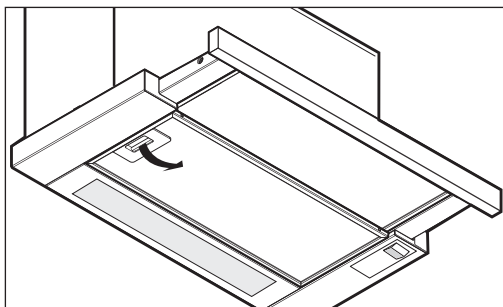

1. Tirer la casquette.
2. Appuyer légèrement sur la poignée et démontage le filtre à graisse.

L'éclairage

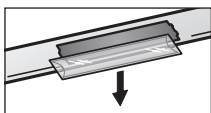

1. Démontage couvercle en plastique tous changement.
2. Dévissez l'ampoule de son culot (E14) et remplacez-la par une ampoule LED correspondant à la puissance.



La lampe intégrée à cet appareil ménager sert uniquement à l'éclairer. Elle n'est pas faite pour éclairer la pièce d'une maison.

Mise au rebut

Mise au rebut de l'appareil et de l'emballage

Cet appareil a été fabriqué avec des matériaux durables. Il doit être mis au rebut de manière responsable à la fin de son cycle de service. Les autorités de votre pays pourront vous fournir des informations à ce sujet.

L'emballage de cet appareil est recyclable. Il peut être composé de :

- carton ;
- film polyéthylène (PE) ;
- de polystyrène exempt de CFC (mousse rigide PS).

Ces matériaux doivent être mis au rebut de manière responsable et conforme aux dispositions gouvernementales.



Pour rappeler l'obligation de traiter séparément les appareils électroménagers, un symbole représentant un conteneur à ordures barré d'une croix a été apposé sur le produit. Cela signifie qu'à l'issue de son cycle de service, l'appareil ne peut être mis au rebut avec les déchets ménagers classiques. Il doit être déposé dans un centre spécial de collecte des déchets géré par l'état, ou chez un revendeur assurant ce service.

Le traitement distinct des appareils ménagers évite tout impact négatif sur l'environnement et la santé publique. Il permet de récupérer les matériaux qui les composent dans le but d'une économie importante en termes d'énergie et de ressources.

Déclaration de conformité

Nous déclarons que nos produits satisfont aux Directives, Mesures et Règlements européens en vigueur ainsi qu'aux exigences qui sont mentionnées dans les normes auxquelles il est fait référence.



INHALT

Ihre Haube

Einleitung	4
Abluftsystem	5
Beschreibung	5

Gebrauch

Bedienung	6
-----------	---

Pflege

Reinigen	7
Fettfilter entfernen	8
Beleuchtung	8

Umwelt

Entsorgung von Gerät und Verpackung	9
-------------------------------------	---

Registrieren Sie Ihr Gerät, damit Sie die Garantie/Gewährleistung in Anspruch nehmen können



Wir sind von der Qualität unserer Produkte überzeugt. Aus diesem Grund gewähren wir eine Garantie von nicht weniger als acht Jahren*. Um diese Garantie in Anspruch nehmen zu können, müssen Sie lediglich Ihr Gerät auf der Internetseite pelgrim.nl (bei einem Kauf in den Niederlanden) oder pelgrim.be (bei einem Kauf in Belgien) registrieren.

*Die vollständigen Garantiebedingungen finden Sie auf der Internetseite www.pelgrim.nl oder www.pelgrim.be.

Einführung

Herzlichen Glückwunsch zum Kauf Ihrer Pelgrim-Haube. Bei der Entwicklung dieses Produkts stand der Gedanke der optimalen Benutzerfreundlichkeit im Mittelpunkt.

Die Dunstabzugshaube funktioniert geräuschlos, mit maximaler Absaugleistung. Schluss also mit lästigen Küchendünsten. Die Modelle MSL601 ist speziell zur Verwendung in einem zentralen Abzugssystem konzipiert.



Lesen Sie zuerst die gesonderten Sicherheitsanweisungen aufmerksam durch, bevor Sie das Gerät verwenden.

Lesen Sie diese Bedienungsanleitung vor der Inbetriebnahme des Geräts, und bewahren Sie sie zur künftigen Verwendung sicher auf.

IHRE HAUBE

Abluftsystem

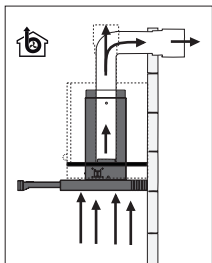

Die Dunstabzugshaube kann auf eine Weise angeschlossen werden:

An eine zentrale Absauganlage.

Beschreibung

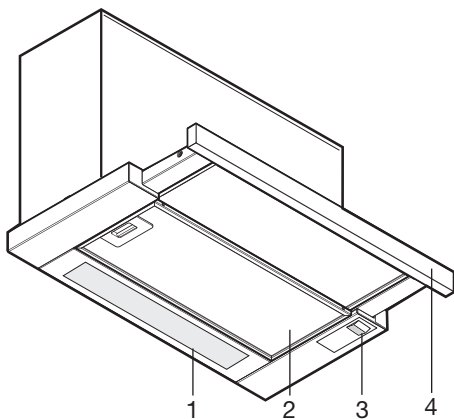

1. Beleuchtung
2. Fettfilter
3. Beleuchtung Ein- Ausschalten
4. Schirm

Bedienung

Beleuchtung ein- oder ausschalten

Schalten Sie die Beleuchtung mithilfe des Beleuchtungsschalters ein- oder aus.

Dunstabzugshaube verwenden

Ziehen Sie den Schirm bis zum Anschlag heraus.

Reinigung



Achtung! Vor jeder Reinigung und Pflege muss die Dunstabzugshaube durch Abziehen des Netzsteckers oder Ausschalten der Sicherung vom Stromnetz getrennt werden. Die Dunstabzugshaube muss regelmäßig (mindestens so häufig wie die Fettfilter) innen und außen gereinigt werden. Keine Produkte verwenden, die Scheuermittel enthalten.

Keinen Alkohol verwenden!



Achtung! Eine Nichtbeachtung dieser Anweisungen zur Reinigung des Gerätes und zum Wechsel bzw. zur Reinigung der Filter kann zum Brand führen. Aus diesem Grund raten wir Ihnen, diese Anweisungen unbedingt einzuhalten. Der Hersteller übernimmt keine Haftung für irgendwelche Schäden am Motor oder Brandschäden, die auf eine unsachgemäße Wartung oder Nichteinhaltung der oben angeführten Sicherheitsvorschriften zurückzuführen sind.

Dunstabzugshaube

Reinigen Sie die Dunstabzugshaube mit Seifenwasser und einem weichen Tuch. Danach mit sauberem Wasser abspülen. Verwenden Sie keine aggressiven Reinigungsmittel wie etwa Soda. Die Lackierung der Dunstabzugshaube bleibt schön, wenn Sie sie gelegentlich mit Wachs einreiben.

Edelstahlfilter

Diese müssen einmal monatlich gereinigt werden (oder wenn das Sättigungsanzeigesystem der Filter – sofern bei Ihrem Modell vorhanden – dies anzeigt). Das kann mit einem milden Waschmittel von Hand, oder im Geschirrspüler bei niedriger Temperatur im Kurzspülgang erfolgen. Setzen Sie die Fettfilter mit den Öffnungen nach unten in den Geschirrspüler, so dass das Wasser herauslaufen kann. Beim Waschen in einem Geschirrspüler können Fettfilter aus Aluminium leicht die Farbe ändern. Das ist normal und hat keine Auswirkung auf ihre Filtereigenschaften.



Die Sättigung des Filters hängt von der Intensität der Nutzung, der Kochweise und der Häufigkeit der Reinigung der Fettfilter ab.

Filterrost entfernen

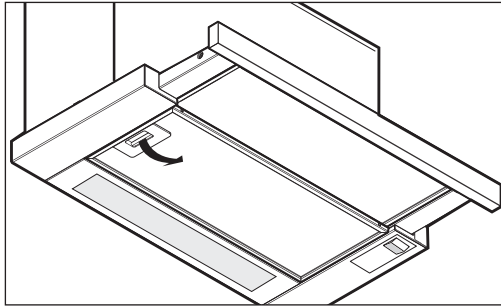

1. Schirm ganz ausziehen.
2. Handgriff der Filterrost leicht eindrücken und Filterrost entfernen.

Beleuchtung

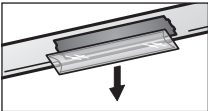

1. Kunststoff Deckel entfernen.
2. Schrauben Sie die lampe aus der Fassung (E14) und tauschen Sie diese gegen eine LED lampe mit die gleiche Wattleistung aus.



Die Lampe in diesem Haushaltsgerät ist nur für die Beleuchtung dieses Geräts geeignet. Die Lampe ist nicht zur Raumbeleuchtung im Haushalt geeignet.

Entsorgung

Entsorgung von Gerät und Verpackung

Dieses Gerät wurde unter der Verwendung umweltfreundlicher Materialien hergestellt. Nach Ablauf seiner Nutzungsdauer muss es verantwortungsbewusst entsorgt werden. Hierzu erhalten Sie Informationen bei den zuständigen Behörden.

Die Verpackung des Gerätes kann recycelt werden. Verwendet können sein:

- Pappe;
- Polyethylenfolie (PE);
- CFRP-freies Polystyrol (PS-Hartschaum).

Diese Werkstoffe sind ordnungsgemäß und gemäß den behördlichen Vorschriften zu entsorgen.

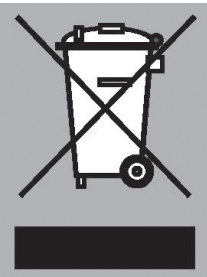

Zur Erinnerung an die Verpflichtung, die Elektrohaushaltsgeräte getrennt zu beseitigen, ist das Produkt mit einer durchgestrichenen Mülltonne gekennzeichnet. Dies bedeutet, dass das Produkt am Ende seiner Nutzungszeit nicht zusammen mit dem Hausabfall beseitigt werden darf. Stattdessen muss es zur Entsorgung bei einer von den städtischen Behörden eingerichteten Sammelstelle oder zu einem Fachhändler, der einen Rücknahmeservice anbietet, gebracht werden.

Die getrennte Entsorgung eines Haushaltsgerätes vermeidet mögliche negative Auswirkungen auf die Umwelt und die menschliche Gesundheit, die eine nicht vorschriftsmäßige Entsorgung zur Folge hat. Außerdem wird die Wiederverwertung der Materialien ermöglicht, aus denen das Gerät besteht, was wiederum eine bedeutende Einsparung an Energie und Ressourcen mit sich bringt.

Konformitätserklärung

Wir erklären, dass unsere Produkte die für sie relevanten europäischen Richtlinien, Beschlüsse und Verordnungen erfüllen, sowie die Anforderungen der angegebenen Normen.



CONTENTS

Your canopy hood

Introduction	4
Extraction system	5
Description	5

Use

Controls	6
----------	---

Maintenance

Cleaning	7
Grease filter	8
Lighting	8

Environment

Disposal	9
----------	---



Register your appliance for warranty purposes

We are convinced of the quality of our products. This is why we offer a warranty period of up to 8 years*. All you need to do is register your appliance on pelgrim.nl (when purchased in the Netherlands) and pelgrim.be (when purchased in Belgium).

*Visit www.pelgrim.nl or www.pelgrim.be for full warranty terms and conditions.

YOUR CANOPY HOOD

Introduction

Congratulations on the purchase of this Pelgrim canopy hood. This product is designed to offer optimum user-friendliness.

The extractor hood operates silently and provides maximum extraction effect. This banishes cooking smells completely. The MSL601 is specially designed for use on a central extraction system.



Please read the separate safety instructions carefully before using the appliance!

Read this manual before using the appliance and keep it in a safe place for future use.

YOUR CANOPY HOOD

Extraction systems

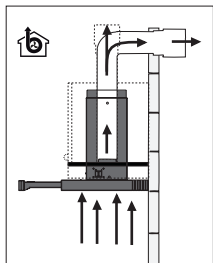

The cooker hood can be connected in one way:
To a central extraction system.

Description

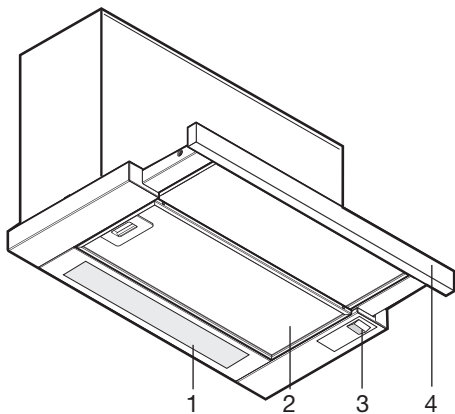

1. Lighting
2. Grease filter
3. Switching the lighting on/off
4. Visor

Controls

Use of the cooker hood

Slide the visor out until the stop.

Switching the lighting on or off

Switch the lighting on or off with the lighting switch.

Cleaning



Attention! Before performing any maintenance operation, isolate the hood from the electrical supply by unplugging the appliance or switching off your household's master switch. The cooker hood should be cleaned regularly (at least as frequently as the grease filters are cleaned) both internally and externally. Do not use abrasive products.

Do not use alcohol!



Attention! Failure to comply with the basic recommendations for cleaning the cooker hood and cleaning/replacing the filters may lead to a fire. Therefore, we recommend that you observe these instructions. The manufacturer declines all responsibility for any damage to the motor or any fire damage linked to inappropriate maintenance or failure to observe the above safety recommendations.

Cooker hood

Clean the cooker hood with soapy water and a soft cloth. Then wipe with clean water to rinse. Do not apply aggressive cleaning agents such as caustic soda. The paintwork on the cooker hood will remain shiny if it is periodically rubbed with wax.

Stainless steel canopy hoods

Do not use any sort of scourer. Treat with a stainless steel care product and polish with the structure of the stainless steel.

Metal grease filters

These must be cleaned once a month (or when indicated by the filter saturation indication system, if present on your model) using non-aggressive detergents, either by hand or in the dishwasher, which must be set to a low temperature and a short cycle. The openings must be placed downwards to let the water run out of the filters. When washed in a dishwasher, aluminium grease filters may be discoloured slightly. This is normal and does not affect their filtering capacity.



The degree of saturation of the filter depends on the intensity of use, the manner of cooking and the regularity with which the grease filters are cleaned.

MAINTENANCE

Removing the grease filter

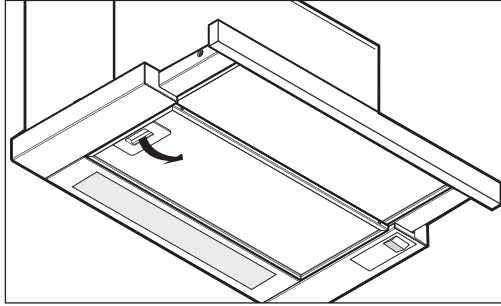

1. Pull out the visor.
2. Press the handle slightly and remove the gease filter.

Lighting

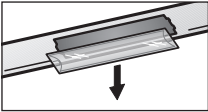

1. Remove the plastic cover.
2. Unscrew the lamp from the fitting (E14) and replace it with a LED lamp matching the wattage.



The lamp in this household appliance is only suitable for illumination of this appliance. The lamp is not suitable for household room illumination.

Disposal

Disposal of appliance and packaging

This appliance was manufactured using sustainable materials. It must be disposed of responsibly at the end of its life cycle. The local authorities can provide you with the relevant information.

The packaging of this appliance is recyclable. It may have been made from:

- cardboard;
- polythene film (PE);
- CFRP-free polystyrene (PS hard foam).

You need to dispose of these materials responsibly in accordance with official regulations.



To draw attention to the fact that the segregated processing of household electrical appliances is compulsory, this appliance carries the symbol of a crossed-out dustbin. This means that you may not dispose of the appliance as household refuse at the end of its useful life. Instead, it should be taken to a special segregated refuse collection centre run by the local authority or to a dealer providing this service.

Segregated processing of household appliances prevents any negative impact on the environment and public health that might otherwise arise. It allows the recovery of the materials used to manufacture this appliance, thus generating considerable savings in terms of raw materials and energy.



Declaration of conformity

We hereby declare that our products satisfy the applicable European directives, orders and regulations, as well as the requirements stated in the referenced standards.

Pelgrim



680803