

- NL** Inbouwfmetingen (apparaten met één deur)
- F** Dimensions de montage (appareils à 1 porte)
- D** Einbaumaße (eintürige Geräte)
- GB** Dimensions of mounting slot (one-door appliances)

A (mm)	B (mm)	H (mm)
858	875-880	875
1008	1025-1030	1025
1208	1225-1230	1225

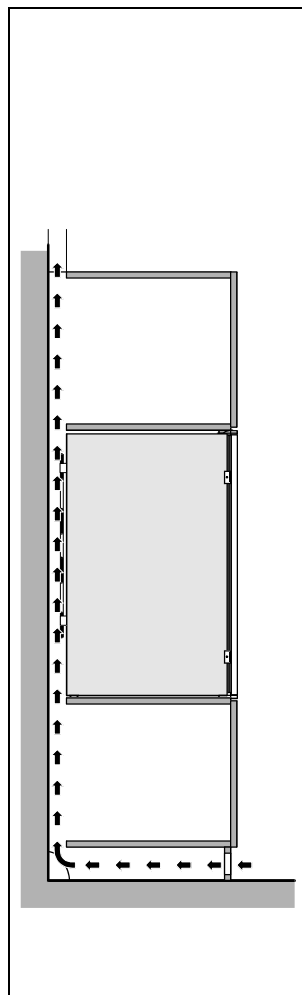

- NL** Inbouwafmetingen (apparaten met twee deuren)
- F** Dimensions de montage (appareils à 2 portes)
- D** Einbaumaße (zweitürige Geräte)
- GB** Dimensions of mounting slot (two-door appliances)

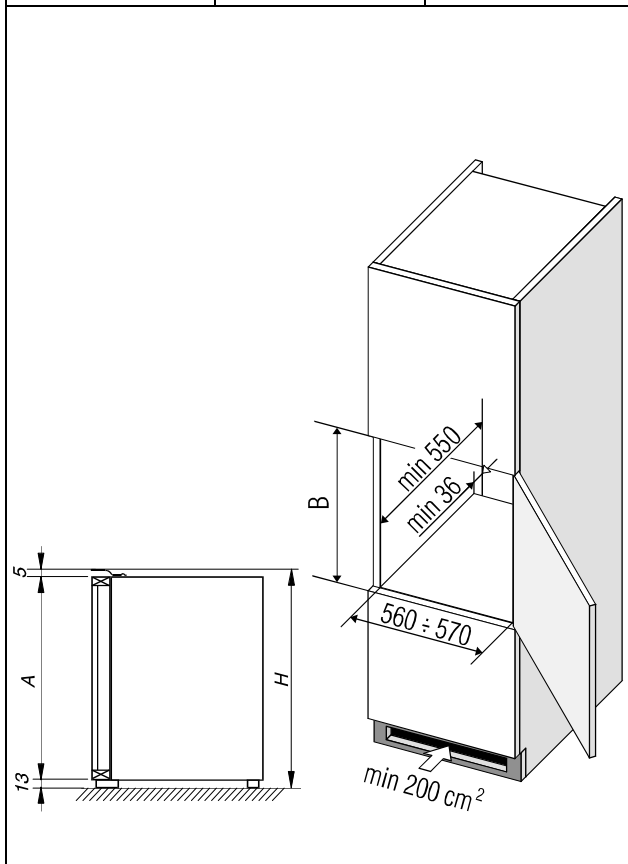
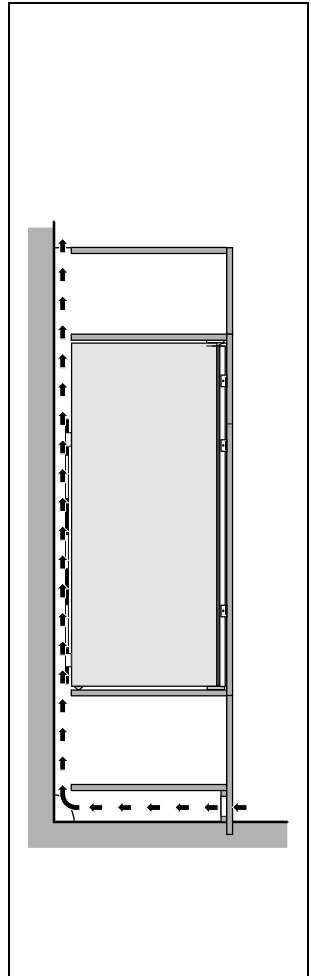
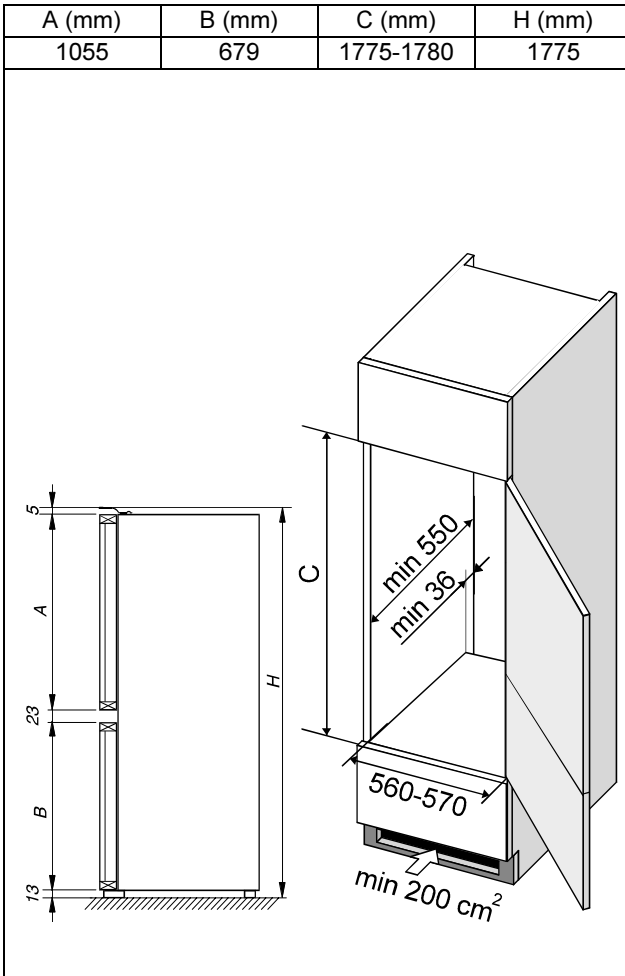

- (NL)** Het bevestigen van de deur van het keukenelement
- (F)** Fixation de la porte du meuble de
- (D)** Montage der Tür des Möbelementes
- (GB)** Fixing of the kitchen cabinet door

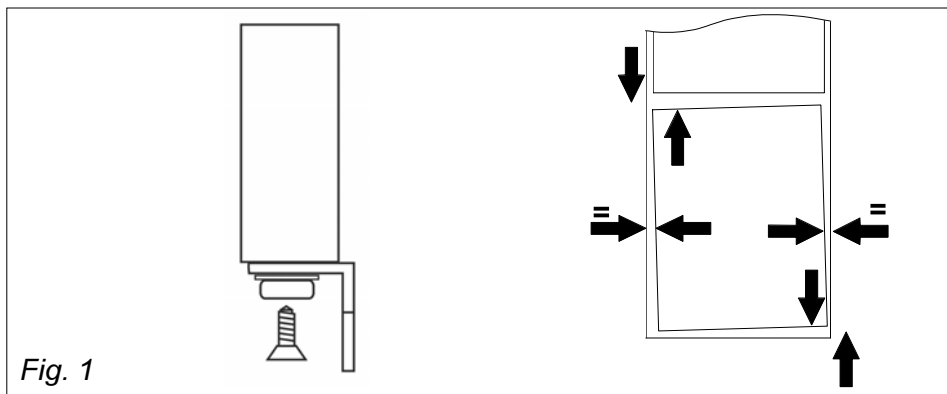

Fig. 1

(NL)

- Schroef de stoelhoeken in de gaten van de deur(en). (Fig. 1)
- Stel het apparaat zuiver waterpas.

(F)

- Fixer avec des vis les équerres a la porte. (Fig. 1)
- Placer l'appareil bien horizontal.

(D)

- Schrauben Sie die Haken an die Tür. (Fig. 1)
- Stellen Sie das Gerät waagrecht.

(GB)

- Screw the squares in the holes of the door/s/. (Fig. 1)

- Level the appliance properly.

(NL)

- Maak het apparaat aan de onder- en bovenzijde vast. (Fig. 2)
- Bevestig de scharnieren met schroeven aan de zijwand van de ombouwkast.
- Sluit de ruimte af aan de tegenoverliggende zijde van het scharnier met de bijgeleverde rubberen afdekstrook.

(F)

- Visser l'appareil en haut et en bas. (Fig. 2)
- Visser les charnières à la côté de l'armoire.
- Remplir l'ouverture à l'autre côté des charnières avec le bandeau de caoutchouc livrée avec.

(GB)

- Fix the appliance on the top and bottom part. (Fig. 2)
- Fix the hinges with screws to the side wall of the tall housing unit.
- Fill-in the gap on the opposite side of the hinge with the rubber filler /enclosed/.

(D)

- Befestigen Sie das Gerät an Oberseite und Unterseite. (Fig. 2)
- Befestigen Sie die Scharniere mit Schrauben an der Seitenwand des Hochschrankes.
- Füllen Sie der Spalt an der gegenüberliegende Seite des Scharniers mit dem mitgeliefertem Gummi Streifen.

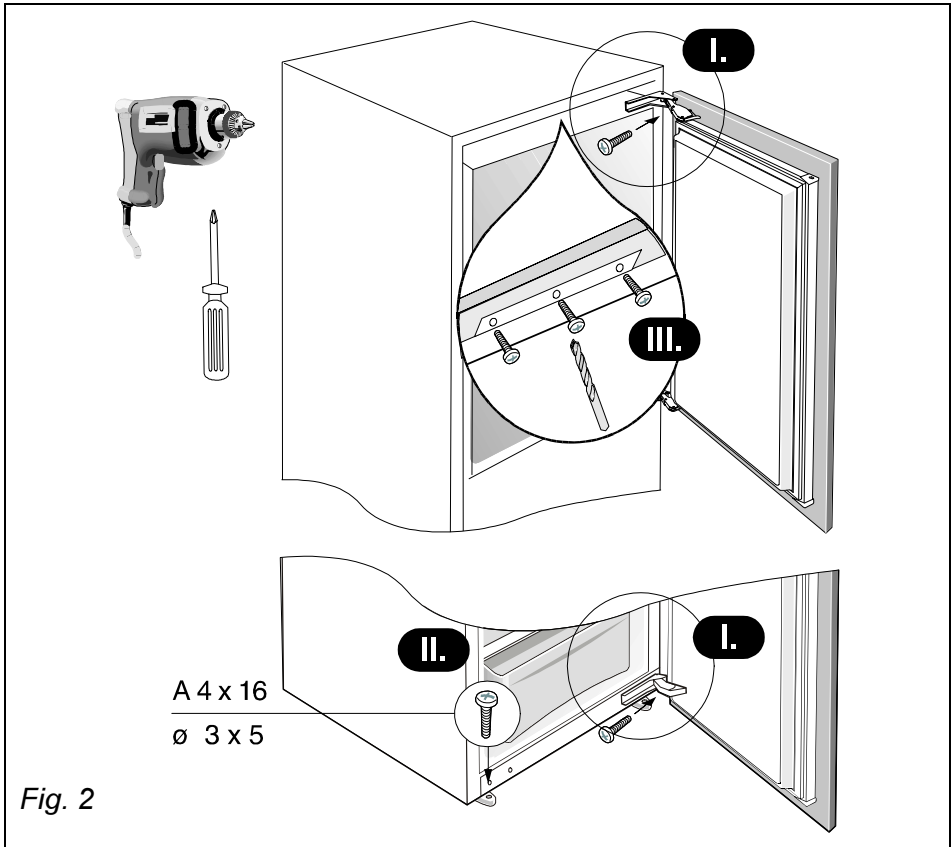

Fig. 3

- NL** Variant 1
- F** Variante 1
- D** Variante 1
- GB** Version 1

- NL** Bovenste deur
- F** Porte supérieure
- D** Obere Tür
- GB** Upper door

- NL** Onderste deur
- F** Porte inférieure
- D** Untere Tür
- GB** Bottom door

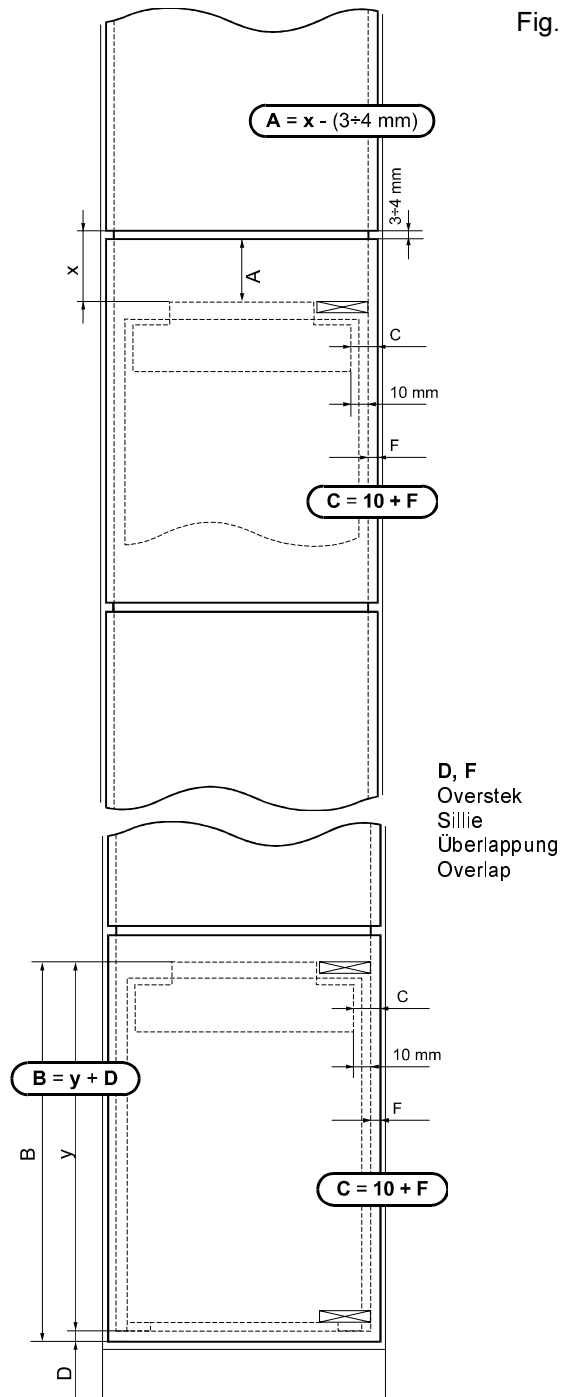
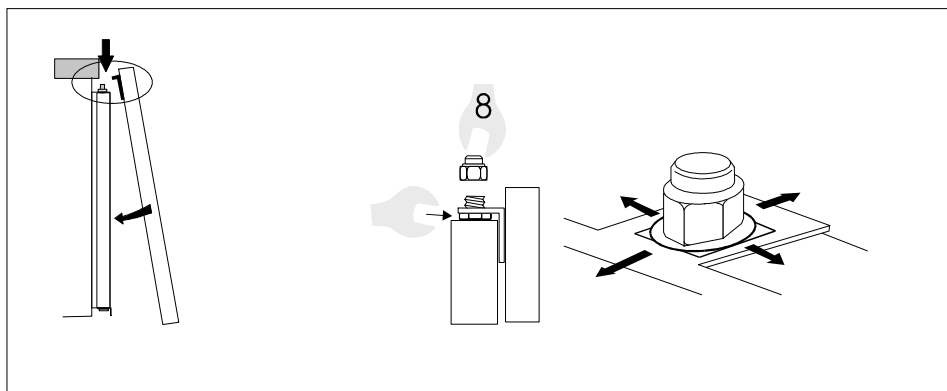
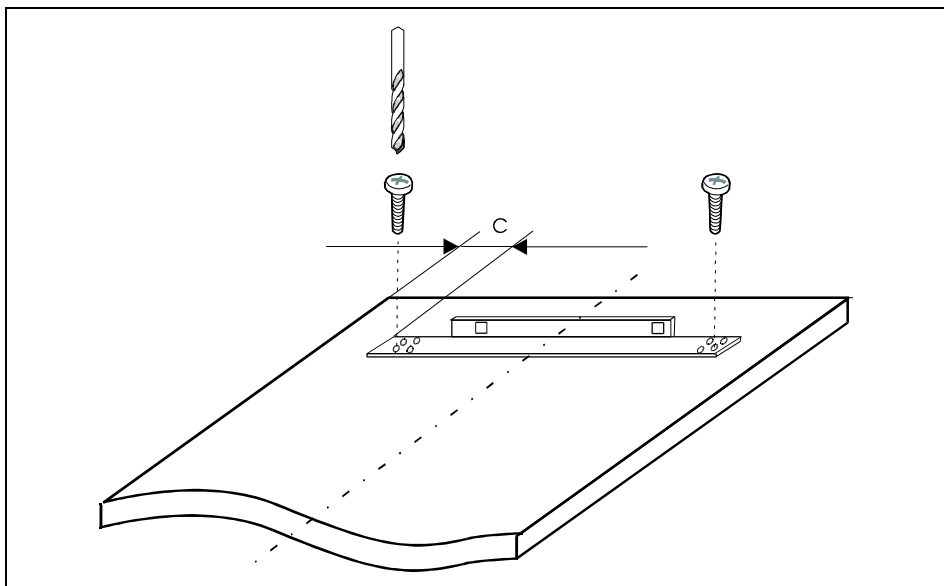
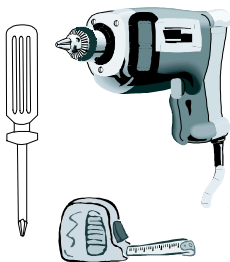

Fig. 4



NL Variant 2

F Variante 2

D Variante 2

GB Version 2

Fig. 5

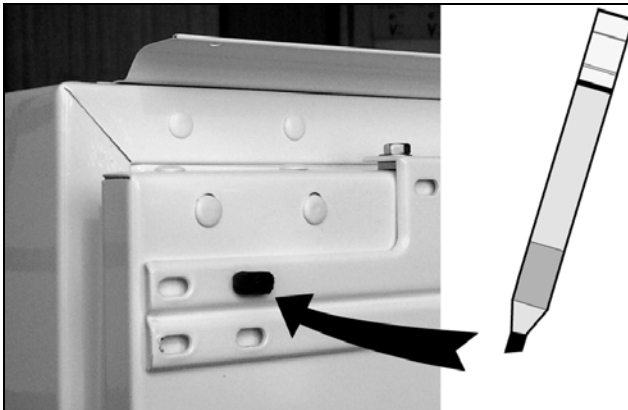
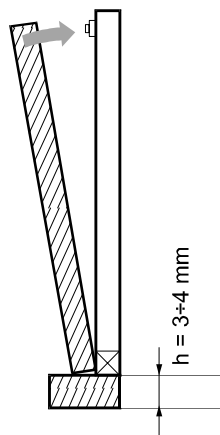
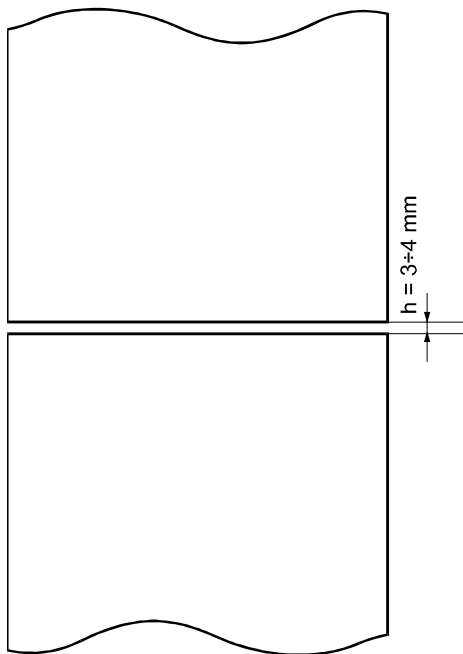
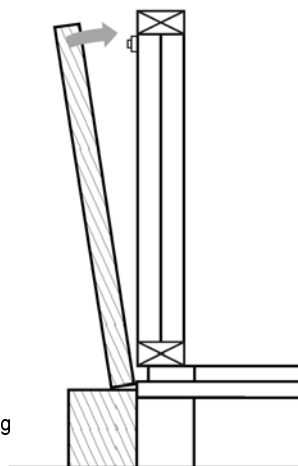

Fig. 6

- NL** Bovenste deur
- F** Porte supérieure
- D** Obere Tür
- GB** Upper door



- NL** Onderste deur
- F** Porte inférieure
- D** Untere Tür
- GB** Bottom door



Support
Steun
Unterstützung
Support

- Plaats de bijgeleverde zachte doppen in de gaten van de deurdragers deur en verf ze (bijvoorbeeld met een viltstift). (Fig. 5)
- Stel de deur van het keukenelement af en druk hem tegen de deur van de apparaat (de zachte doppen laten een afdruk achter). (Fig. 6)
- Verwijder het profiel van het apparaat.
- Boor gaten op de plaats van de afdruk, verwijder de deurdrager en schroef hem op de deur van het keukenelement.
- Plaats de meubeldeur terug op het apparaat en bevestig het aan de bovenzijde. (Fig. 4)
- Maak de stoelhoeken met schroeven vast aan de meubeldeur. (Fig. 1)
- Boor twee gaten door het hoekstuk in de deur van het keukenelement en draai hem met de schroeven vast.

F

- Placez les éponges dans les trous perforés sur la charnière inférieure de la porte et colorez-les (par exemple avec un crayon feutre). (Fig. 5)
- Ajustez la porte du meuble et poussez-la contre la porte de l'appareil (les éponges colorées laissent une empreinte sur la porte du meuble). (Fig. 6)
- Enlever le profil de l'appareil.
- Percez deux trous sur les empreintes, enlevez la charnière inférieure de la porte de l'appareil et fixez-la avec deux vis sur la porte du meuble.
- Placer la porte du meuble sur l'appareil en fixer bien au dessus. (Fig. 4)
- Fixer avec des vis les équerres a la porte du meuble. (Fig. 1)
- Percez deux trous dans la porte du meuble à travers les perforations des équerres et vissez-la.

D

- Setzen Sie die beigelegten Schaumgummistücke in die Türöffnungen und färben Sie diese ein (z.B. mit einem Filzstift). (Fig. 5)
- Richten Sie die Tür des Möbelementes waagrecht aus und drücken Sie sie an die Tür des Geräts (die Schaumgummistücke hinterlassen Markierungen). (Fig. 6)
- Entfernen Sie das Profil vom Gerät.
- Bohren Sie durch das Winkelstück zwei Löcher in die Tür des Elements und schrauben sie diese mit den beigelegten Schrauben fest.
- Plazieren Sie die Möbeltür zurück auf das Gerät und befestige es an der obere Seite. (Fig. 4)
- Befestigen Sie die Haken mit Schrauben an der Möbeltür. (Fig.1)
- Bohren Sie durch das Winkelstück zwei Löcher in die Tür des Elements und schrauben sie diese mit den beigelegten Schrauben fest.

- Insert enclosed sponges in holes on door support and colour them (e.g. with a flowmaster). (Fig. 5)
- Adjust the cabinet door and push them against the appliance door (sponges will leave the impression marks). (Fig. 6)
- Remove the bar from the appliance.
- Drill the holes on the spot where you have the marks, remove the appliance door support and screw it on the cabinet door.
- Hang the cabinet door back on the appliance door and fix it from the top side. (Fig. 4)
- Fix the squares with screws on the furniture door. (Fig. 1)
- Drill the holes into the cabinet door through squares and screw down with the screws.

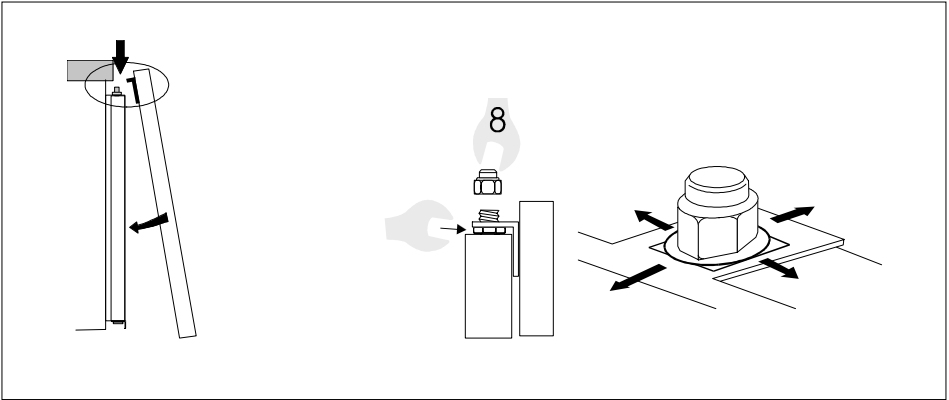

- NL** Verandering van de openingsrichting van de deur (indien nodig)
- F** Réversibilité de la porte (si nécessaire)
- D** Auswechseln der Tür (falls notwendig)
- GB** Door exchange (if applicable)

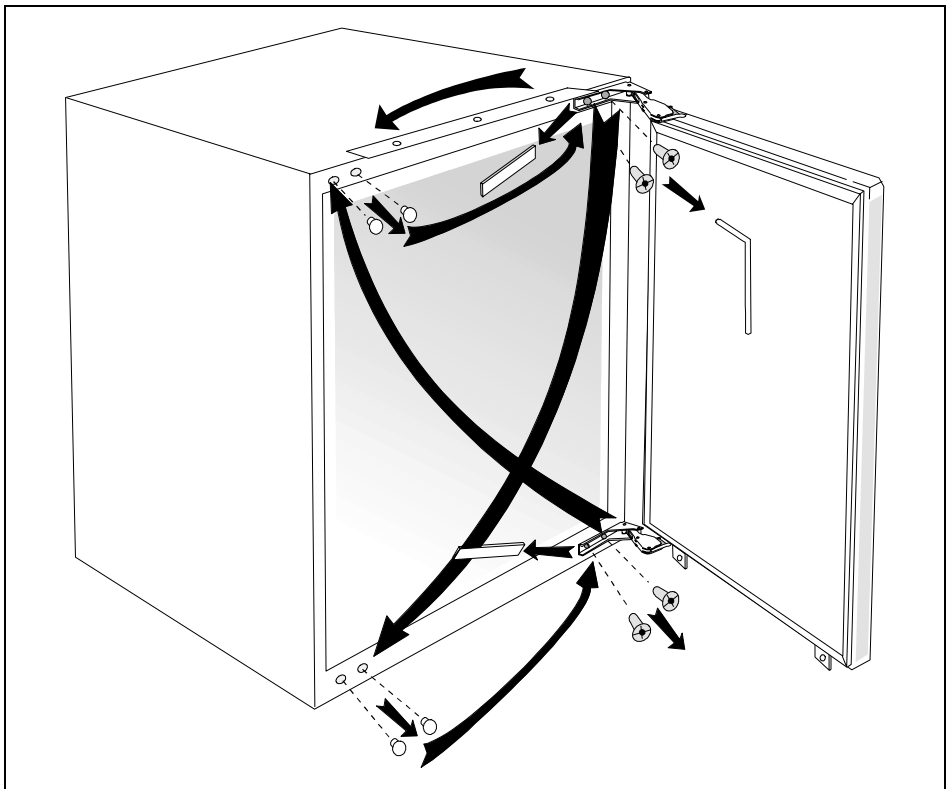

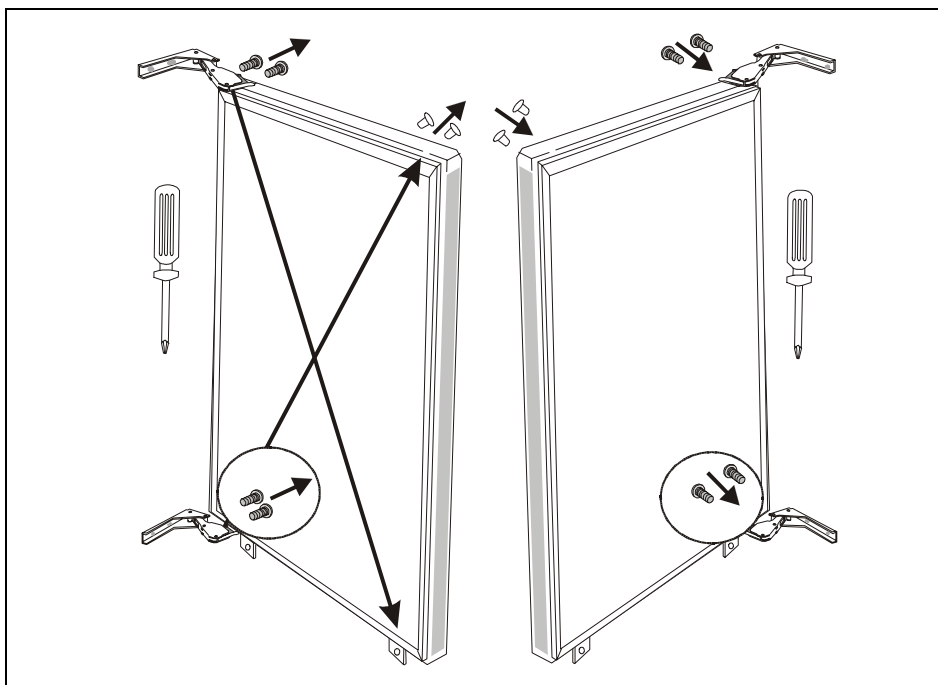

- NL** Op plaatsen waar de dichting niet aan de kast van het apparaat aansluit, deze van een passende afstand verwarmen (bijv. met een haardroger) en een beetje rekken totdat de juiste hoogte van de dichting is bereikt.
- F** Où le joint ne tient pas bien à la carrosserie de l'appareil, vous devez le cauffer (à l'aide d'un sèche-cheveux, par exemple) à une distance appropriée et le dilater légèrement jusqu'aux dimensions nécessaires.
- D** Da die Dichtung nicht am Gehäuse des Geräts anliegt, erwärmen Sie diese aus einer entsprechenden Entfernung (z.B. mit einem Haartrockner) und dehnen Sie sie sanft auf die richtige Größe aus.
- GB** Should the seal not adhere to the casing of the appliance perfectly, it will have to be heated from a suitable distance (by means of hair drier, for example) and lightly stretched to the required height.

- NL** **Verandering van de openingsrichting de vriesruimte - het vriesvak** (hebben slechts enkele modellen)
- F** **Changement du sens d'ouverture du portillon du compartiment basse température - compartiment de congélation** (sur certains modèles seulement)
- D** **Türanschlagwechsel beim Tiefkühlraum - Gefrierfach** (haben nur einige Modelle)
- GB** **Changing the direction of opening the door on the low temperature compartment - Freezer** (in some models only)

