

Benutzerinformation  
**Geschirrspülautomat**



**VA6111QF**

## Sehr geehrte Kundin, sehr geehrter Kunde,

lesen Sie bitte diese Benutzerinformation sorgfältig durch und bewahren Sie sie zum späteren Nachschlagen auf.

Geben Sie diese Benutzerinformation an eventuelle Nachbesitzer des Gerätes weiter.

### Folgende Symbole werden im Text verwendet:



Sicherheitshinweise

**Warnung!** Hinweise, die Ihrer persönlichen Sicherheit dienen.

**Achtung!** Hinweise, die zur Vermeidung von Schäden am Gerät dienen.



Hinweise und praktische Tipps



Umweltinformationen

# Inhalt

|  |    |
|--|----|
| <b>Gebrauchsanweisung</b> .....                        | 4  |
| <b>Sicherheit</b> .....                                | 4  |
| <b>Geräteansicht</b> .....                             | 5  |
| <b>Bedienfeld</b> .....                                | 5  |
| <b>Vor der ersten Inbetriebnahme</b> .....             | 7  |
| Wasserenthärter einstellen.....                        | 7  |
| Spezialsalz einfüllen .....                            | 9  |
| Klarspüler einfüllen .....                             | 10 |
| <b>Im täglichen Gebrauch</b> .....                     | 12 |
| Besteck und Geschirr einordnen.....                    | 12 |
| Reinigungsmittel einfüllen .....                       | 15 |
| Verwendung von 3in1 Reinigern .....                    | 16 |
| Spülprogramm auswählen (Programmtabelle) .....         | 17 |
| Spülprogramm starten .....                             | 19 |
| Geschirrspüler ausschalten .....                       | 20 |
| <b>Pflege und Reinigung</b> .....                      | 20 |
| <b>Was tun, wenn....</b> .....                         | 23 |
| Kleine Störungen selbst beheben.....                   | 23 |
| Wenn das Spülergebnis nicht zufriedenstellend ist..... | 25 |
| <b>Entsorgung</b> .....                                | 26 |
| <b>Technische Daten</b> .....                          | 26 |
| <b>Hinweise für Prüfinstitute</b> .....                | 27 |
| <b>Aufstell- und Anschlussanweisung</b> .....          | 29 |
| <b>Sicherheitshinweise für die Installation</b> .....  | 29 |
| <b>Aufstellen des Geschirrspülers</b> .....            | 30 |
| <b>Anschließen des Geschirrspülers</b> .....           | 32 |
| <b>Service</b> .....                                   | 35 |

# Gebrauchsanweisung



## Sicherheit

### Vor der ersten Inbetriebnahme

- Beachten Sie die „Aufstell- und Anschlussanweisung“.

### Bestimmungsgemäße Verwendung

- Geschirrspüler ist nur zum Spülen von Haushaltsgeschirr bestimmt.
- Umbauten oder Veränderungen am Geschirrspüler sind nicht zulässig.
- Nur Speziialsalz, Reinigungs- sowie Klarspülmittel verwenden, die für Haushaltsgeschirrspüler geeignet sind.
- Keine Lösungsmittel in den Geschirrspüler geben. Explosionsgefahr!

### Sicherheit von Kindern

- Verpackungsteile von Kindern fernhalten. Erstickungsgefahr!
- Kinder können Gefahren, die im Umgang mit Elektrogeräten liegen, oft nicht erkennen. Lassen Sie Kinder nicht unbeaufsichtigt beim Geschirrspüler.
- Stellen Sie sicher, dass Kinder oder Kleintiere nicht in den Geschirrspüler klettern. Lebensgefahr!
- Spülmittel können Verätzungen in Augen, Mund und Rachen verursachen. Lebensgefahr! Sicherheitshinweise der Spül- und Reinigungsmittelhersteller beachten.
- Das Wasser im Geschirrspüler ist kein Trinkwasser. Verätzungsgefahr!

### Allgemeine Sicherheit

- Reparaturen am Geschirrspüler dürfen nur von Fachkräften durchgeführt werden.
- Bei Betriebspausen den Geschirrspüler ausschalten und Wasserhahn schließen.
- Netzstecker nie am Kabel aus der Steckdose ziehen, sondern immer am Stecker.
- Achten Sie darauf, dass die Tür des Geschirrspülers, außer beim Ein- und Ausräumen von Geschirr stets geschlossen ist. So vermeiden Sie, dass jemand über die geöffnete Tür stolpern und sich verletzen kann.
- Setzen oder stellen Sie sich nicht auf die geöffnete Tür.
- Steht der Geschirrspüler in einem frostgefährdeten Raum, nach jedem Spülen den Anschlussschlauch vom Wasserhahn trennen.

# Geräteansicht

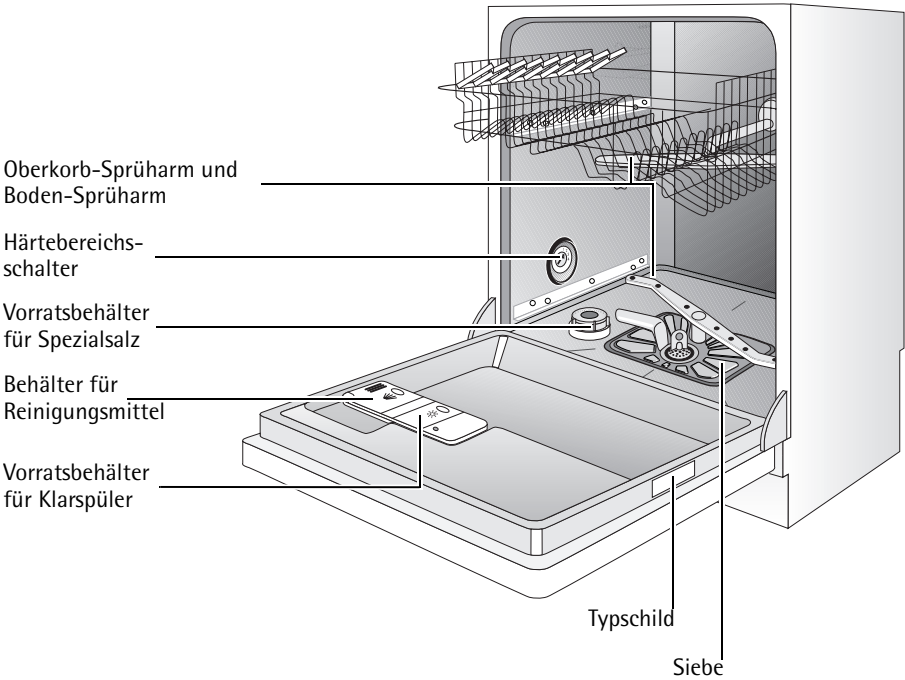

# Bedienfeld

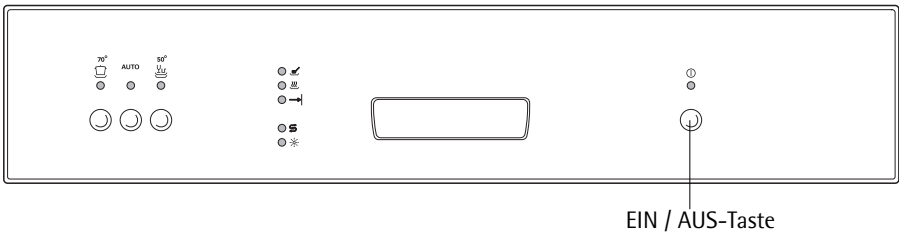

Mit der **EIN-/AUS-Taste** wird der Geschirrspüler ein-/ausgeschaltet.

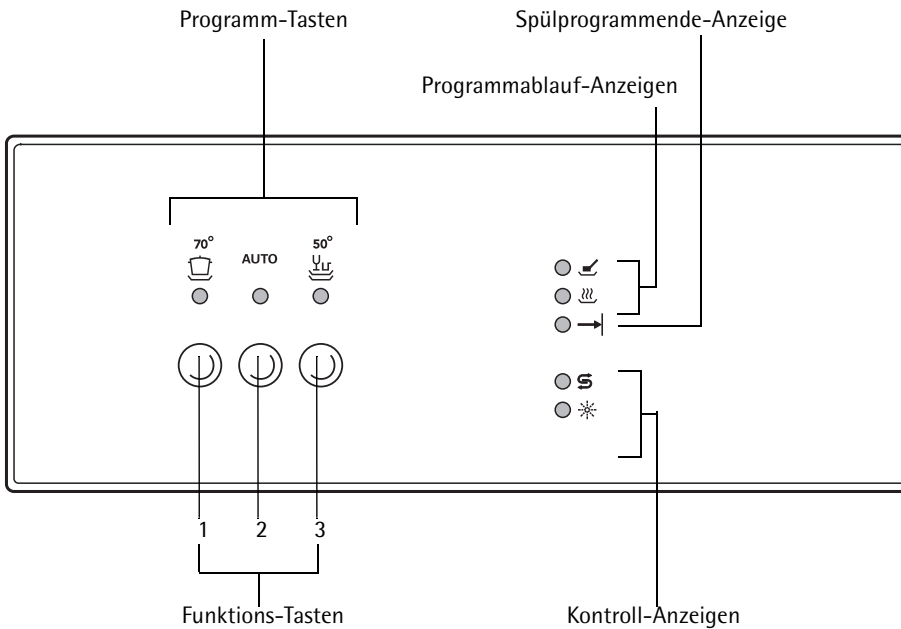

Mit den **Programm-Tasten** wird das gewünschte Spülprogramm gewählt.

**Funktions-Tasten:** Zusätzlich zum aufgedruckten Spülprogramm können mit Hilfe dieser Tasten noch folgende Funktionen eingestellt werden:

|                          |                            |
|--------------------------|----------------------------|
| <b>Funktions-Taste 1</b> | Wasserenthärter einstellen |
| <b>Funktions-Taste 2</b> | - nicht belegt -           |
| <b>Funktions-Taste 3</b> | - nicht belegt -           |

**Programmablauf-Anzeige:** In der Programmablaufanzeige wird immer der aktuelle Programmabschnitt angezeigt.

**Kontrollanzeigen** haben folgende Bedeutung:

|                        |                        |
|------------------------|------------------------|
| <b>S</b> <sup>1)</sup> | Spezialsalz nachfüllen |
| <b>*</b> <sup>1)</sup> | Klarspüler nachfüllen  |

1) Diese Kontrollanzeigen leuchten nicht während des laufenden Spülprogramms.

# Vor der ersten Inbetriebnahme

- i** Wenn Sie 3in1 Reiniger verwenden wollen:
- Lesen Sie zuerst den Abschnitt „Verwendung von 3in1 Reinigern“.
  - Füllen Sie weder Spezi­alsalz noch Klarspüler ein.

Wenn Sie keinen 3in1 Reiniger verwenden, vor der ersten Inbetriebnahme:

1. Wasserenthärter einstellen
2. Spezi­alsalz für Wasserenthärter einfüllen
3. Klarspüler einfüllen

## Wasserenthärter einstellen

Wasserenthärter muss mechanisch und elektronisch eingestellt werden.

- i** Um Kalkablagerungen auf Geschirr und im Geschirrspüler zu verhindern, muss das Geschirr mit weichem, d.h. kalkarmem Wasser gespült werden. Der Wasserenthärter muss gemäß Tabelle auf die Wasserhärte Ihres Wohngebietes eingestellt werden. Auskunft über die örtliche Wasserhärte erteilt das zuständige Wasserwerk.

Geschirrspülautomat muss ausgeschaltet sein.

### Mechanische Einstellung:

1. Tür des Geschirrspülers öffnen.
2. Unteren Geschirrkorb aus dem Geschirrspüler herausnehmen.
3. Härtebereichsschalter auf der linken Seite des Spülraums auf 0 oder 1 drehen (siehe Tabelle).

### Elektronische Einstellung:

1. EIN/AUS-Taste drücken.

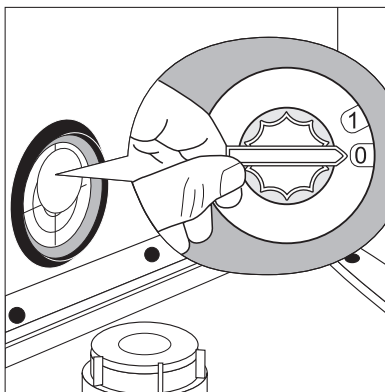

- i** Falls Anzeigen der Spülprogrammtasten leuchten, ist ein Spülprogramm aktiviert. Das Spülprogramm muss abgewählt werden: Funktionstasten **2** und **3** für ca. 2 Sekunden gleichzeitig drücken. Alle zusätzlichen Anzeigen der Spülprogrammtasten erlöschen.
2. Funktions-Taste **2** und **3** gleichzeitig drücken und gedrückt halten. Die LED-Anzeigen der Funktions-Tasten 1 bis 3 blinken.

**3. Funktions-Taste 1 drücken.**

Die LED-Anzeige der Funktions-Taste 1 blinkt.

Gleichzeitig blinkt die LED-Anzeige für Spülprogrammende:

- Die Anzahl der Blinkzeichen der LED-Anzeige für Spülprogrammende entspricht der eingestellten Härtestufe.
- Diese Blinkzeichenfolge wird nach jeweils 3 Sekunden Pause mehrmals wiederholt.

**4. Drücken der Funktions-Taste 1 erhöht die Härtestufe um 1.**

(Ausnahme: Nach Härtestufe 10 folgt Härtestufe 1).

**5. Ist die Härtestufe richtig eingestellt, EIN/AUS-Taste drücken.**

Die Härtestufe ist dann gespeichert.

Wird der Wasserenthärter elektronisch auf „1“ eingestellt, dann wird damit die Kontroll-Anzeige für Spezzialsalz abgeschaltet.

| Wasserhärte         |                         |         | Einstellung der Härtestufe |                                | Anzahl der Blinkzeichen |
|---------------------|-------------------------|---------|----------------------------|--------------------------------|-------------------------|
| in °d <sup>1)</sup> | in mmol/l <sup>2)</sup> | Bereich | mechanisch                 | elektronisch                   |                         |
| 51 - 70             | 9,0 - 12,5              | IV      | 1                          | 10 <sup>3)</sup>               | 10                      |
| 43 - 50             | 7,6 - 8,9               |         |                            | 9                              | 9                       |
| 37 - 42             | 6,5 - 7,5               |         |                            | 8                              | 8                       |
| 29 - 36             | 5,1 - 6,4               |         |                            | 7                              | 7                       |
| 23 - 28             | 4,0 - 5,0               |         |                            | 6                              | 6                       |
| 19 - 22             | 3,3 - 3,9               | III     | 0*                         | 5                              | 5                       |
| 15 - 18             | 2,6 - 3,2               |         |                            | 4*                             | 4                       |
| 11 - 14             | 1,9 - 2,5               | II      |                            | 3                              | 3                       |
| 4 - 10              | 0,7 - 1,8               | I/II    |                            | 2                              | 2                       |
| unter 4             | unter 0,7               | I       |                            | 1<br>kein Salz<br>erforderlich | 1                       |

1) (°d) deutscher Grad, Maß für die Wasserhärte

2) (mmol/l) Millimol pro Liter, internationale Einheit der Wasserhärte

3) Bei dieser Einstellung kann sich die Programmlaufzeit geringfügig verlängern.

\*) werkseitige Einstellung



## Spezialsalz einfüllen

Um den Wasserenthärter zu entkalken, muss Spezialsalz eingefüllt werden. Nur Spezialsalz verwenden, das für Haushaltsgeschirrspüler geeignet ist.

Wenn Sie keinen 3in1 Reiniger verwenden, füllen Sie Spezialsalz ein:

- Vor der ersten Inbetriebnahme des Geschirrspülers.
- Wenn auf dem Bedienfeld die Kontrollanzeige für Spezialsalz leuchtet.

1. Tür öffnen, Unterkorb herausnehmen.
2. Verschlusskappe des Salzvorratsbehälters entgegen dem Uhrzeigersinn aufdrehen.
3. **Nur bei Erstinbetriebnahme:** Salzvorratsbehälter mit Wasser vollfüllen.
4. Mitgelieferten Trichter auf Öffnung des Vorratsbehälters stecken. Spezialsalz in Vorratsbehälter einfüllen, Fassungsvermögen je nach Körnung ca. 1,0–1,5 kg. Vorratsbehälter nicht überfüllen.

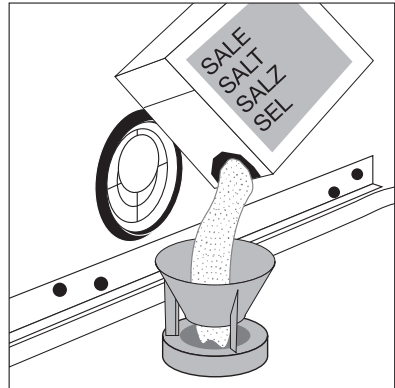

**i** Es ist unbedenklich, dass beim Einfüllen von Spezialsalz Wasser überläuft.

5. Öffnung des Vorratsbehälters von Salzresten säubern.

6. Verschlusskappe im Uhrzeigersinn fest zudrehen.

7. **Nach dem Einfüllen des Spezialsalzes ein Spülprogramm ablaufen lassen.** Dadurch werden übergelaufenes Salzwasser und Salzkörner ausgespült.

**i** Je nach Körnung kann es einige Stunden dauern, bis das Salz sich im Wasser aufgelöst hat und die Kontrollanzeige für Spezialsalz wieder erlischt.

## Klarspüler einfüllen

Da der Klarspüler das Spülwasser besser ablaufen lässt, erhält man fleckenfreies, glänzendes Geschirr und klare Gläser.

Wenn Sie keinen 3in1 Reiniger verwenden, füllen Sie Klarspüler ein:

- Vor der ersten Inbetriebnahme des Geschirrspülers.
- Wenn auf dem Bedienfeld die Kontrollanzeige für Klarspüler leuchtet.

Verwenden Sie nur Spezialklarspüler für Geschirrspüler und keine anderen flüssigen Reinigungsmittel.

**1.** Tür öffnen.

Das Fach für Klarspüler ist auf der Innenseite der Geschirrspülertür.

**2.** Entriegelungsknopf des Klarspülerfachs drücken.

**3.** Deckel aufklappen.

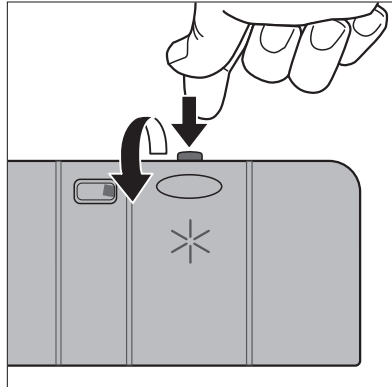

**4.** Klarspüler langsam genau bis zur gestrichelten Markierung „max“ einfüllen;  
das entspricht einer Füllmenge von ca. 140 ml

**5.** Deckel zudrücken, bis dieser einrastet.

**6.** Wenn Klarspüler danebengelaufen ist, mit einem Lappen abwischen.  
Sonst bildet sich beim Spülen zuviel Schaum.

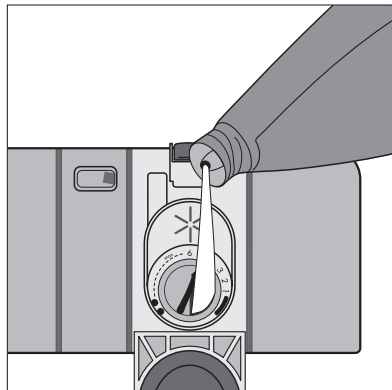

## Klarspülerdosierung einstellen



Dosierung nur dann verändern, wenn auf Gläsern und Geschirr Schlieren, milchige Flecken (Dosierung niedriger einstellen) oder angetrocknete Wassertropfen (Dosierung höher einstellen) zu sehen sind (siehe Kapitel „Wenn das Spülergebnis nicht zufriedenstellend ist“). Die Dosierung kann von 1-6 eingestellt werden. Vom Werk ist die Dosierung auf „4“ voreingestellt.

1. Geschirrspülertür öffnen.
2. Entriegelungsknopf des Klarspülerfachs drücken.
3. Deckel aufklappen.
4. Dosierung einstellen.
5. Deckel zudrücken, bis dieser einrastet.
6. Wenn Klarspüler ausgelaufen ist, mit einem Lappen abwischen.

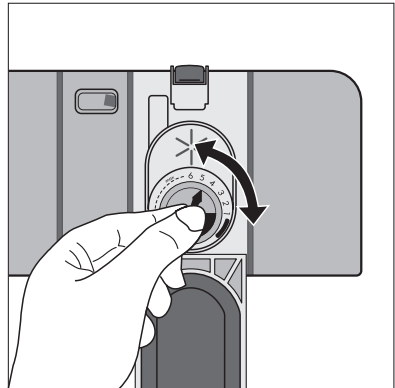

# Im täglichen Gebrauch

## Besteck und Geschirr einordnen



Schwämme, Haushaltstücher und alle Gegenstände, die sich mit Wasser vollsaugen können, dürfen nicht im Geschirrspüler gereinigt werden. Kunststoff- und teflonbeschichtetes Geschirr hält Wassertropfen verstärkt zurück. Daher trocknet dieses Geschirr etwas schlechter als Porzellan und Edelstahl.

### Zum Spülen im Geschirrspüler ist folgendes Besteck/Geschirr

| nicht geeignet:   | bedingt geeignet:  |
|---|--|
| <ul style="list-style-type: none"><li>• Bestecke mit Holz-, Horn-, Porzellan- oder Perlmuttergriffen</li><li>• nicht hitzebeständige Kunststoffteile</li><li>• älteres Besteck, dessen Kitt temperaturempfindlich ist</li><li>• geklebte Geschirr- oder Besteckteile</li><li>• Zinn- bzw. Kupfergegenstände</li><li>• Bleikristallglas</li><li>• rostempfindliche Stahlteile</li><li>• Holz-/Frühstücksbrettchen</li><li>• kunstgewerbliche Gegenstände</li></ul> | <ul style="list-style-type: none"><li>• Steingutgeschirr nur im Geschirrspüler spülen, wenn es vom Hersteller ausdrücklich als dafür geeignet ausgewiesen ist.</li><li>• Aufglasurdekore können nach sehr häufigem maschinellen Spülen verblassen.</li><li>• Silber- und Aluminiumteile neigen beim Spülen zu Verfärbungen. Speisereste wie z. B. Eiweiß, Eigelb, Senf verursachen oft Verfärbungen bzw. Flecken auf Silber. Silber deshalb immer gleich von Speiseresten säubern, wenn es nicht unmittelbar nach Gebrauch gespült wird.</li><li>• Glas kann nach vielen Spülgängen trüb werden.</li></ul> |

- Bevor Sie das Geschirr einordnen, sollten Sie:
  - grobe Speisereste entfernen.
  - Töpfe mit eingebrannten Speiseresten einweichen.
- Beachten Sie beim Einordnen des Geschirrs und Bestecks:
  - Geschirr und Besteck dürfen die Sprüharme nicht behindern, sich zu drehen.
  - Schüsseln, Tassen, Gläser, Töpfe usw. mit der Öffnung nach unten einordnen, damit sich kein Wasser ansammeln kann
  - Geschirr und Besteckteile dürfen nicht ineinander liegen oder sich gegenseitig abdecken
  - um Glasschäden zu vermeiden, dürfen Gläser sich nicht berühren
  - kleine Gegenstände (z.B. Deckel) nicht in die Geschirrkörbe, sondern in den Besteckkorb legen, damit diese nicht durchfallen können.

## Besteck einordnen



**Warnung:** Spitze Messer und scharfkantige Besteckteile müssen wegen Verletzungsgefahr in den Oberkorb gelegt werden.

Damit alle Besteckteile im Besteckkorb vom Wasser umspült werden, sollten Sie:

1. Gittereinsatz auf den Besteckkorb aufstecken

2. Gabeln und Löffel mit dem Griff nach unten in den Gittereinsatz des Besteckkorbs stellen.

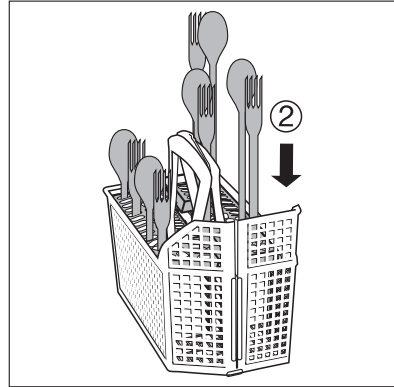
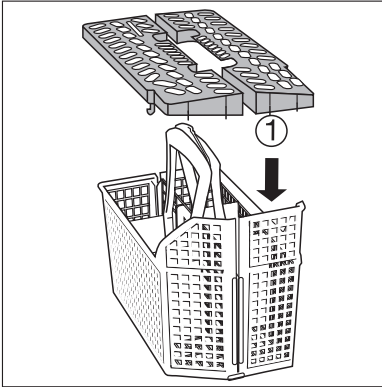

## Töpfe, Pfannen, große Teller

Größeres und stark verschmutztes Geschirr im Unterkorb einordnen (Teller bis 29 cm Durchmesser).

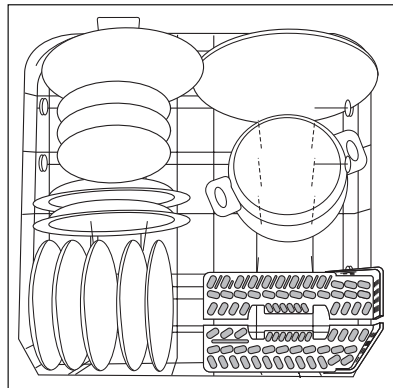

Um größeres Geschirr leichter einordnen zu können, sind die beiden rechten Tellereinsätze des Unterkorbs klappbar.

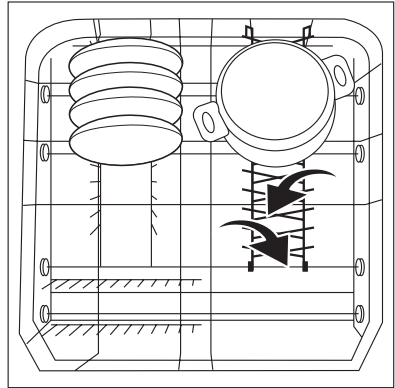

## Tassen, Gläser, Kaffeeservice

Kleineres, empfindliches Geschirr und lange, spitze Besteckteile im Oberkorb einordnen.

- Geschirrtteile auf und unter den klappbaren Tassenauflagen versetzt anordnen, damit das Spülwasser alle Geschirrtteile erreicht.

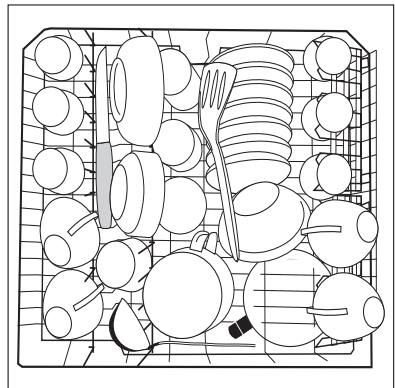

- Für hohe Geschirrtteile lassen sich die Tassenauflagen hochklappen.
- Wein- oder Cognacgläser in die Ausschnitte der Tassenauflagen lehnen bzw. hängen.

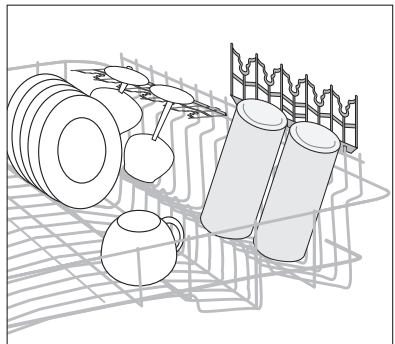

## Reinigungsmittel einfüllen

Reinigungsmittel lösen die Verschmutzungen von Geschirr und Besteck.

Das Reinigungsmittel muss vor Programmbeginn eingefüllt werden.



Verwenden Sie nur Reinigungsmittel für Haushaltsgeschirrspüler.

Das Fach für Reinigungsmittel ist auf der Innenseite der Tür.

1. Falls der Deckel geschlossen ist: Entriegelungsknopf drücken. Deckel springt auf.
2. Reinigungsmittel in den Behälter für Reinigungsmittel füllen. Als Dosierhilfe für Pulverreiniger dienen die Markierungslinien: „20/30“ entspricht ca. 20/30 ml Reiniger. Dosier- und Lagerempfehlungen des Herstellers beachten.
3. Deckel zurückklappen und zudrücken, bis dieser einrastet.



Bei sehr stark verschmutztem Geschirr füllen Sie zusätzlich Reinigungsmittel in die Nebenkammer (1). Dieser Reiniger wird bereits beim Vorspülen wirksam.

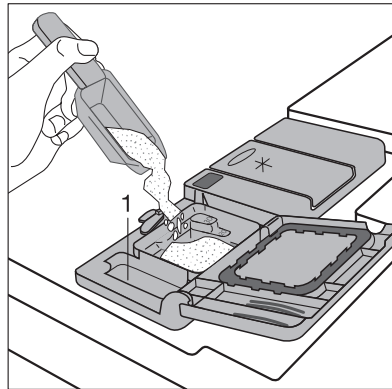
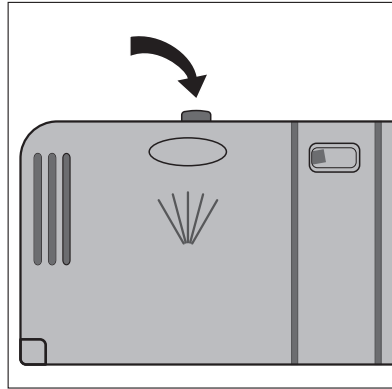

## Kompaktreiniger

Reinigungsmittel für Geschirrspüler sind heute fast ausschließlich niederalkalische Kompaktreiniger mit natürlichen Enzymen in Tabletten- oder Pulverform.



50 °C-Spülprogramme in Verbindung mit diesen Kompaktreinigern entlasten die Umwelt und schonen Ihr Geschirr, denn diese Spülprogramme sind speziell auf die schmutzlösenden Eigenschaften der Enzyme im Kompaktreiniger abgestimmt. Deshalb erzielen 50 °C-Spülprogramme in Verbindung mit Kompaktreinigern die gleichen Reinigungsergebnisse, die sonst nur mit 65 °C-Programmen erreicht werden.

## Reinigertabletten



**Reinigertabletten** verschiedener Hersteller lösen sich unterschiedlich schnell auf. Daher können einige Reinigertabletten in Kurzprogrammen nicht die ganze Reinigungskraft entfalten. Verwenden Sie deshalb bei Reinigertabletten Spülprogramme mit Vorspülen.

## Verwendung von 3in1 Reinigern

Bei diesen Produkten handelt es sich um Reiniger mit kombinierten Reinigungsmittel-, Klarspül- und Salzfunktionen.

### Wenn Sie 3in1 Produkte verwenden

1. Weder Spezialsalz noch Klarspüler einfüllen.
2. Wasserenthärter auf den Wasserhärtebereich „I“ einstellen.
3. Klarspülerdosierung auf „1“ stellen.

Vor Spülprogrammbeginn 3in1 Reiniger in den Behälter für Reinigungsmittel geben.

### Wenn Sie keine 3in1 Produkte mehr verwenden

Wenn Sie keine 3in1 Produkte mehr verwenden wollen, gehen Sie bitte wie folgt vor:



- Füllen Sie wieder die Behälter für Salz und Klarspüler.
- Schalten Sie den Wasserenthärter auf die höchstmögliche Einstellung und führen Sie bis zu drei Normalzyklen ohne Ladung durch.
- Stellen Sie dann den Wasserenthärter auf die örtliche Wasserhärte ein.

### Wenn Sie 4in1 Produkte verwenden

Wenn Sie "4-in-1"-Reinigungsmittel verwenden, bei denen in die "3-in-1"-Formel auch ein Mittel gegen Glaskorrosion integriert wurde, befolgen Sie bitte dieselbe Anleitung wie für "3-in-1"-Reinigungsmittel.



## Spülprogramm auswählen (Programmtabelle)

| Spülprogramm  | Geeignet für:   | Art der Verschmutzung   | Programmablauf |          |                |            |          | Verbrauchswerte <sup>1)</sup> |               |                |
|---|---|---|----------------|----------|----------------|------------|----------|-------------------------------|---------------|----------------|
|   |   |   | Vorspülen      | Reinigen | Zwischenspülen | Klarspülen | Trocknen | Dauer (Minuten)               | Energie (kWh) | Wasser (Liter) |
|  | Ess- und Kochgeschirr                                   | stark verschmutzt, angetrocknete Speisereste, besonders Eiweiß und Stärke | •              | •        | 2x             | •          | •        | 110 - 120                     | 1,75 - 1,95   | 22 - 24        |
| <b>AUTO<sup>2)</sup></b>  | Ess- und Kochgeschirr                                   | normal verschmutzt, angetrocknete Speisereste                             | •              | •        | 1 bis 2x       | •          | •        | 90 - 110                      | 1,00 - 1,50   | 12 - 24        |
|  | Ess- und Kochgeschirr, temperaturempfindliches Geschirr | normal verschmutzt  | •              | •        | •              | •          | •        | 120 - 130                     | 0,95 - 1,05   | 14 - 16        |

1) Die Verbrauchswerte wurden unter Normbedingungen ermittelt. Sie sind von der Beladung der Geschirrkörbe abhängig. Abweichungen sind daher unter Praxisbedingungen möglich.

2) Bei diesem Programm wird über die Trübung des Spülwassers festgestellt, wie stark das Geschirr verschmutzt ist. Programmdauer, Wasser- und Energieverbrauch können stark variieren - je nach Beladung und Verschmutzung. Abhängig von der Verschmutzung wird die Temperatur des Spülwassers zwischen 50°C bis 65°C automatisch angepasst.

3) Testprogramm für Prüfinstitute

## Programmwahl

Wenn Ihr Geschirr so aussieht, wählen Sie ein Intensiv-Programm.

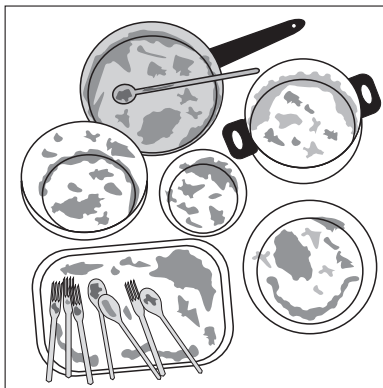

ein Normal- oder Energiesparprogramm.

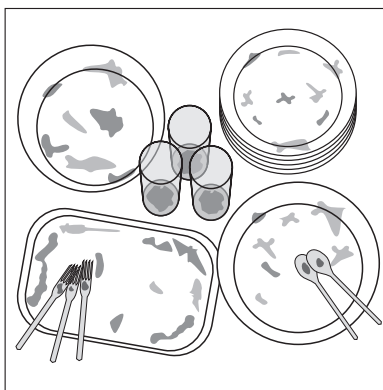

## Spülprogramm starten

1. Überprüfen, ob sich die Sprüharme frei drehen können.
2. Wasserhahn ganz aufdrehen.
3. Tür schließen.
4. EIN/AUS-Taste drücken.
5. Gewünschtes Programm wählen.  
Die Programmanzeige leuchtet. Nach ungefähr 3 Sekunden beginnt das gewählte Spülprogramm.

## Spülprogramm unterbrechen oder abbrechen

Unterbrechen Sie ein laufendes Spülprogramm nur, wenn es unbedingt notwendig ist.

### Spülprogramm unterbrechen durch Öffnen der Geschirrspülertür



Beim Öffnen der Tür kann heißer Dampf austreten. Verbrühungsgefahr!

1. Tür vorsichtig öffnen. Das Spülprogramm stoppt.
2. Tür schließen. Das Spülprogramm läuft weiter.

### Spülprogramm abbrechen

1. Funktions-Tasten **2** und **3** drücken und gedrückt halten.  
Die Programmanzeige des laufenden Spülprogramms blinkt einige Sekunden und erlischt dann.
2. Funktions-Tasten loslassen. Das Spülprogramm wurde abgebrochen.
3. Wenn Sie ein neues Spülprogramm starten wollen, überprüfen Sie, ob Reinigungsmittel im Behälter ist.



Durch Ausschalten des Geschirrspülers wird ein gewähltes Spülprogramm nur unterbrochen, nicht abgebrochen. Nach erneutem Einschalten wird das Spülprogramm fortgesetzt.

## Geschirrspüler ausschalten

Geschirrspüler erst ausschalten, wenn in der Programmablaufanzeige die Anzeige für Spülprogrammende aufleuchtet.

1. EIN/AUS-Taste drücken. Alle Anzeigen erlöschen.
2. Wasserhahn schließen!



Tür vorsichtig öffnen, heißer Dampf kann austreten.

Heißes Geschirr ist stoßempfindlich. Geschirr deshalb vor dem Ausräumen ca. 15 Minuten abkühlen lassen. Dadurch verbessert sich auch das Trocknungsergebnis.

## Geschirr ausräumen



Es ist normal, dass Innentür und Behältergehäuse feucht sind.

- Zuerst Unterkorb, dann Oberkorb ausräumen. Dadurch vermeiden Sie, dass Restwasser vom Oberkorb auf Geschirr im Unterkorb tropft.

## Pflege und Reinigung



Keine Möbelpflege- oder aggressive Reinigungsmittel verwenden.

- Bedienteile des Geschirrspülers mit einem weichen Lappen und warmem, klarem Wasser reinigen.
- Innenbehälter, Türdichtung und Wasserzulaufsieb (falls vorhanden) gelegentlich auf Verschmutzungen kontrollieren und gegebenenfalls reinigen.

## Reinigung der Siebe



Die Siebe müssen regelmäßig kontrolliert und gereinigt werden. Verschmutzte Siebe beeinträchtigen das Spülergebnis.

1. Tür öffnen, Unterkorb herausnehmen.
2. Griff etwa um 1/4 Umdrehung entgegen dem Uhrzeigersinn (A) schwenken und Siebssystem herausnehmen (B).

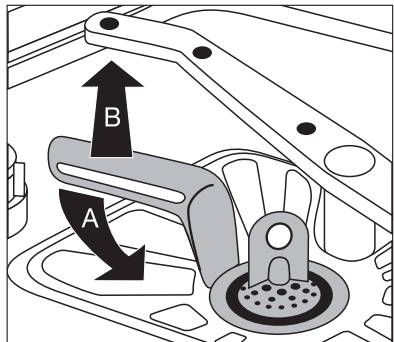

3. Feinsieb (1) an der Grifföse fassen und aus dem Mikrofilter (2) herausziehen.
4. Alle Siebe unter fließendem Wasser gründlich reinigen.

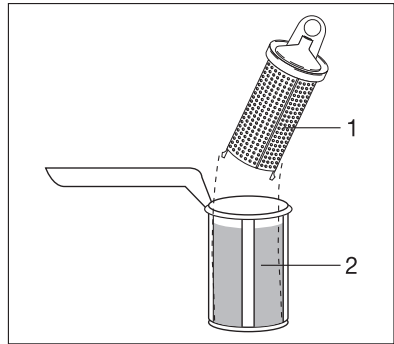

5. Flächensieb (3) aus dem Spülraumboden nehmen und auf beiden Seiten gründlich reinigen.
6. Flächensieb wieder einsetzen.
7. Feinsieb in den Mikrofilter einsetzen und zusammenstecken.
8. Siebssystem einsetzen und durch Schwenken des Griffs im Uhrzeigersinn bis zum Anschlag verriegeln. Darauf achten, dass das Flächensieb nicht über den Spülraumboden heraussteht.

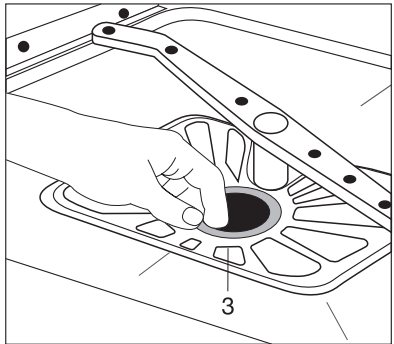

Ohne Siebe darf auf keinen Fall gespült werden.

## Reinigung der Sprüharmdüsen

Düsen der Sprüharme regelmäßig auf Verstopfung prüfen. Wenn Reinigung erforderlich, Sprüharm aus der Befestigung lösen und Düsen mit einem spitzen Gegenstand reinigen (Draht oder Nadel). Anschließend den Sprüharm mit einem starken Wasserstrahl ausspülen.



Düsenöffnung nicht beschädigen.

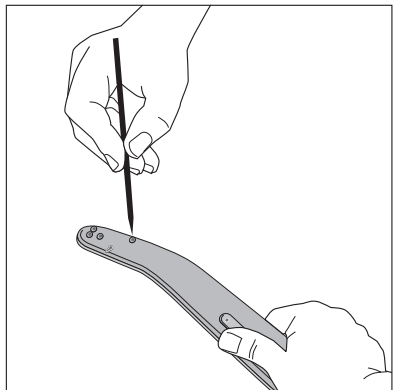

### **Oberkorb-Sprüharm**

1. Oberkorb-Sprüharm zur Entnahme kräftig nach unten kippen.
2. Sprüharmdüsen reinigen.

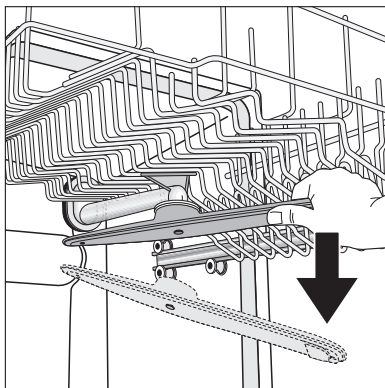

3. Gereinigten Oberkorb-Sprüharm wieder an das Verbindungsstück schräg ansetzen: beide fest zusammendrücken, bis sie spürbar verrasten.

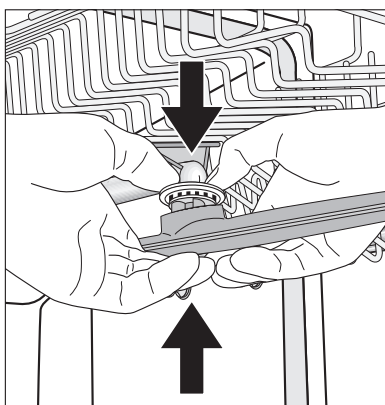

### **Boden-Sprüharm**

1. Boden-Sprüharm zur Entnahme aus seiner Verrastung nach oben ziehen.
2. Sprüharmdüsen reinigen.
3. Boden-Sprüharm wieder an Verbindungsstück ansetzen und fest nach unten drücken, bis er spürbar einrastet.

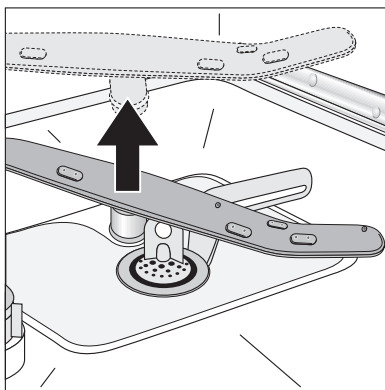

# Was tun, wenn...

## Kleine Störungen selbst beheben

Falls während des Betriebs auf der Bedienblende Anzeigen blinken oder leuchten, die in der nachfolgenden Tabelle beschrieben sind, sehen Sie bitte dort nach, um den Fehler zu beheben.

Nach Behebung des Fehlers der im **1er oder 2er Rhythmus** blinkenden Programmende-Anzeige, Taste des angefangenen Spülprogramms drücken. Das Spülprogramm läuft weiter.

Bei anderen Fehlermeldungen:

- Spülprogramm abbrechen.
- Gerät aus- und wieder einschalten.
- Spülprogramm wählen.

Wird der Fehler erneut angezeigt, bitte den Kundendienst verständigen und die Fehlermeldung nennen.

| Störung  | Mögliche Ursache   | Abhilfe   |
|--|--|---|
| Die Programmanzeige des gewählten Spülprogramms blinkt, die Anzeige für Spülprogrammende blinkt im <b>Rhythmus 1</b> kurzes Lichtsignal mit ca. 3 Sekunden Pause dazwischen (Probleme mit Wasserzulauf)              | Wasserhahn ist verstopft oder verkalkt.  | Wasserhahn reinigen.  |
|  | Wasserhahn ist geschlossen.  | Wasserhahn öffnen.  |
|  | Sieb (falls vorhanden) in der Schlauchverschraubung am Wasserhahn ist verstopft. | Sieb in der Schlauchverschraubung reinigen.   |
|  | Siebe im Spülraumboden sind verstopft.   | Spülprogramm abbrechen (siehe Kapitel: Spülprogramm starten), Siebe reinigen (siehe Kapitel: Reinigung der Siebe), anschließend Spülprogramm neu starten. |
| Wasserzulaufschlauch ist nicht korrekt verlegt.  | Schlauchverlegung überprüfen.  |   |
| Die Programmanzeige des gewählten Spülprogramms blinkt, die Anzeige für Spülprogrammende blinkt im <b>Rhythmus 2</b> kurz aufeinanderfolgender Lichtsignale (Spülwasser steht im Innenbehälter des Geschirrspülers). | Der Siphon ist verstopft.  | Siphon reinigen.  |
|  | Wasserablaufschlauch ist nicht korrekt verlegt.                                  | Schlauchverlegung überprüfen.   |

| Störung  | Mögliche Ursache  | Abhilfe  |
|--|---|--|
| Die Anzeige für Spülprogrammende blinkt im <b>Rhythmus 3</b> kurz aufeinanderfolgender Lichtsignale. | Das Wasserschutzsystem hat angesprochen.  | Wasserhahn schließen und Kundendienst verständigen.  |
| Programm startet nicht.  | Netzstecker ist nicht eingesteckt.  | Netzstecker einstecken.  |
|  | Sicherung der Hausinstallation ist nicht in Ordnung.  | Sicherung ersetzen.  |
|  | Bei Geschirrspülermodellen mit Startzeitvorwahl: Eine Startzeit ist vorgewählt.   | Falls Geschirr sofort gespült werden soll, Startzeitvorwahl löschen.   |
| Im Spülraum sind Rostflecken sichtbar.   | Spülraum besteht aus rostfreiem Edelstahl. Rostflecken im Spülraum sind auf Fremdrost zurückzuführen (Rostteilchen aus Wasserleitung, von Töpfen, Besteck usw.). Beseitigen Sie solche Flecken mit einem handelsüblichen Edelstahlputzmittel. | Nur geeignetes Besteck und Geschirr spülen.  |
| Pfeifendes Geräusch beim Spülen.   | Das Pfeifen ist unbedenklich.   | Gerät mit im Handel erhältlichem Mittel zum Reinigen des Geschirrspülautomaten entkalken. Sind nach dem Entkalken die Geräusche noch zu hören, anderen Markenreiniger zum Reinigen von Besteck und Geschirr verwenden. |



## Wenn das Spülergebnis nicht zufriedenstellend ist

### **Das Geschirr wird nicht sauber.**

- Es wurde nicht das richtige Spülprogramm gewählt.
- Geschirr war so eingeordnet, dass das Spülwasser nicht alle Teile erreicht hat. Die Geschirrkörbe dürfen nicht überladen sein.
- Siebe im Spülraumboden sind nicht sauber oder falsch eingesetzt.
- Es wurde kein Marken-Reinigungsmittel verwendet oder zu wenig dosiert.
- Bei Kalkbelägen auf dem Geschirr: Vorratsbehälter für das Spezi­alsalz ist leer oder die Wasserenthärtungsanlage ist falsch eingestellt.
- Ablaufschlauch ist nicht korrekt verlegt.
- Verunreinigungen aus dem Spülwasser können die Düsen der Sprüharme verstopfen. Sie haben die Möglichkeit, die Sprüharme zur Reinigung aus ihrer Befestigung zu lösen (siehe Kapitel „Pflege und Reinigung“).

### **Das Geschirr wird nicht trocken und bleibt ohne Glanz.**

- Es wurde kein Marken-Klarspüler verwendet.
- Vorratsbehälter für den Klarspüler ist leer.

### **Auf Gläsern und Geschirr sind Schlieren, Streifen, milchige Flecken oder blauschimmernder Belag.**

- Klarspülerdosierung niedriger einstellen.

### **Auf Gläsern und Geschirr sind angetrocknete Wassertropfen.**

- Klarspülerdosierung höher einstellen.
- Der Reiniger kann die Ursache sein. Kontaktieren Sie den Kundenberater des Reinigungsmittelherstellers.

### **Glaskorrosion**

- Kontaktieren Sie den Kundenberater des Reinigungsmittelherstellers.

# Entsorgung



## Verpackungsmaterial

Die Verpackungsmaterialien sind umweltverträglich und wiederverwertbar. Die Kunststoffteile sind gekennzeichnet, z. B. >PE<, >PS< etc. Entsorgen Sie die Verpackungsmaterialien entsprechend ihrer Kennzeichnung bei den kommunalen Entsorgungsstellen in den dafür vorgesehenen Sammelbehältern.



## Altgerät



Das Symbol  auf dem Produkt oder seiner Verpackung weist darauf hin, dass dieses Produkt nicht als normaler Haushaltsabfall zu behandeln ist, sondern an einem Sammelpunkt für das Recycling von elektrischen und elektronischen Geräten abgegeben werden muss. Durch Ihren Beitrag zum korrekten Entsorgen dieses Produkts schützen Sie die Umwelt und die Gesundheit Ihrer Mitmenschen. Umwelt und Gesundheit werden durch falsches Entsorgen gefährdet. Weitere Informationen über das Recycling dieses Produkts erhalten Sie von Ihrem Rathaus, Ihrer Müllabfuhr oder dem Geschäft, in dem Sie das Produkt gekauft haben.



**Warnung!** Bei ausgedienten Geräten Netzstecker aus der Steckdose ziehen. Netzkabel abschneiden und mit dem Stecker beseitigen. Türschloß zerstören, so daß die Tür nicht mehr schließt. Kinder können sich dadurch nicht einsperren und nicht in Lebensgefahr geraten.

# Technische Daten

|  |   |
|--|---|
| Fassungsvermögen:                                | 12 Maßgedecke einschließlich Servicegeschirr                                  |
| Zulässiger Wasserdruck:                          | 1-10 bar (=10-100 N/cm <sup>2</sup> = 0.1-1.0 MPa)                            |
| Elektrischer Anschluß:                           | 230 V, 10 A, siehe auch Typschild am rechten Innenrand der Geschirrspülertür. |
| Gesamtleistung                                   | 2250 W  |
| <b>Integrierbare und Unterbau-Geschirrspüler</b> |   |
| Abmessungen:                                     | 820 - 880 x 596 x 570 (H x B x T in mm)                                       |
| max. Gewicht:                                    | 50 Kg   |



Dieses Gerät entspricht den folgenden EG-Richtlinien:

- 73/23/EWG vom 19.02.1973 Niederspannungs-Richtlinie
- 89/336/EWG vom 03.05.1989 EMV-Richtlinie einschließlich Änderungs-Richtlinie 92/31/EWG
- 93/68/EWG vom 22.07.1993 CE-Kennzeichnungs-Richtlinie

# Hinweise für Prüfinstitute

Die **Prüfung nach EN 60704** muß bei voller Beladung mit dem Testprogramm (siehe Programmtabelle) durchgeführt werden.  
Die **Prüfungen nach EN 50242** müssen mit vollem Salzbehälter des Wasserenthärter, mit vollem Vorratsbehälter für Klarspüler und mit dem Testprogramm (siehe Programmtabelle) durchgeführt werden.

|                        | <b>Volle Beladung:</b><br>12 Maßgedecke<br>einschl. Servicegeschirr | <b>Halbvolle Beladung:</b><br>6 Maßgedecke einschl. Servicegeschirr, jeden 2. Stellplatz freilassen |
|------------------------|---|---|
| Reinigerdosierung:     | 5g + 25g (Typ B)  | 20g (Typ B)   |
| Klarspülereinstellung: | 4 (Typ III)   | 4 (Typ III)   |

## Einordnungsbeispiele:

Oberkorb \*)

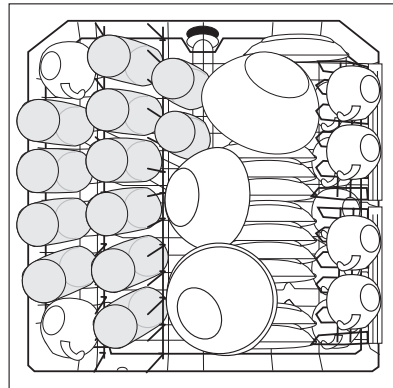
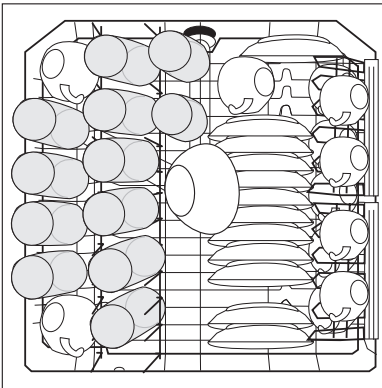

\*) Eventuell auf der linken Seite vorhandene Tassenauflagen sowie eventuell vorhandene Besteckablage entfernen.

Unterkorb mit Besteckkorb<sup>\*)</sup>

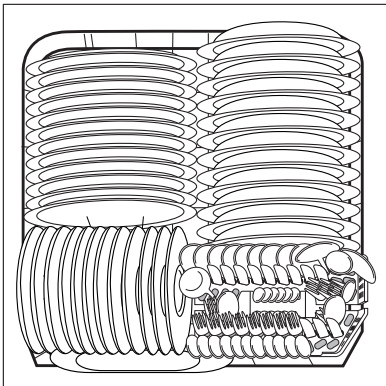

Besteckkorb

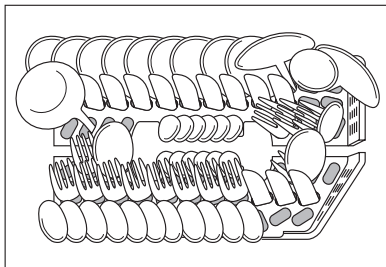

<sup>\*)</sup> Eventuell auf der linken Seite vorhandene Tassenauflagen sowie eventuell vorhandene Bierglashalter entfernen.

# Aufstell- und Anschlussanweisung



## Sicherheitshinweise für die Installation

- Den Geschirrspüler nur stehend transportieren, sonst kann Salzwasser auslaufen.
- Vor Inbetriebnahme den Geschirrspüler auf Transportschäden überprüfen. Ein beschädigtes Gerät auf keinen Fall anschließen. Wenden Sie sich im Schadensfall an Ihren Lieferanten.
- Geschirrspüler nie in Betrieb nehmen, wenn Netzkabel, Zu- /Ablaufschlauch beschädigt sind oder Bedienblende, Arbeitsplatte oder der Sockelbereich so beschädigt sind, dass das Gerät offen zugänglich ist.
- Netzstecker immer in vorschriftsmäßig installierte Schutzkontakt-Steckdose stecken.
- Bei Festanschluss: Ein Festanschluss darf nur durch einen autorisierten Elektro-Fachmann erfolgen.
- Vergewissern Sie sich vor Inbetriebnahme, dass die auf dem Typschild des Geräts angegebene Nennspannung und Stromart mit Netzspannung und Stromart am Aufstellort übereinstimmen. Die erforderliche elektrische Absicherung ist ebenfalls dem Typschild zu entnehmen.
- Vielfachstecker /-kupplungen und Verlängerungskabel dürfen nicht verwendet werden. Brandgefahr durch Überhitzung!
- Die Netzzuleitung des Geschirrspülers darf nur vom Kundendienst oder einem autorisierten Fachmann ausgetauscht werden.
- Ein Zulaufschlauch mit Sicherheitsventil darf nur vom Kundendienst ausgetauscht werden.

# Aufstellen des Geschirrspülers

- Geschirrspüler muss standsicher und waagrecht in alle Richtungen ausgerichtet auf festem Boden aufgestellt werden.
- Um Bodenunebenheiten auszugleichen und Gerätehöhe an andere Möbel anzugleichen, Schraubfüße mit einem Schraubendreher herausschrauben.
- Die hinteren Gerätefüße sind mit einem Akkuschrauber vorne am Gerät einzustellen (siehe Montageanweisung).
- Ablaufschlauch, Zulaufschlauch und Netzkabel müssen innerhalb des Sockelrücksprungs hinten frei beweglich verlegt sein, damit diese weder abgeknickt noch abgequetscht werden können.
- Der Geschirrspüler muss außerdem fest mit der durchgehenden Küchen-Arbeitsplatte oder mit den benachbarten Möbeln verschraubt sein. Diese Maßnahme ist zwingend notwendig, damit die nach VDE-Vorschrift erforderliche Kippsicherheit garantiert ist.
- Beachten Sie bei Einbau des Geschirrspülers in einen Hochschrank das AMK-Merkblatt „Zum Hocheinbau von Geschirrspülern“. Sie können das Merkblatt unter folgender Adresse anfordern:

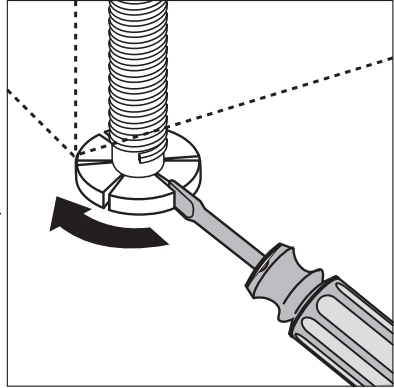

AMK-Geschäftsstelle  
Postfach 240161, 68171 Mannheim  
Telefon: 0621 / 8506100  
Telefax: 0621 / 8506101  
E-Mail: [info@amk.de](mailto:info@amk.de)

## Integrierbarer Geschirrspüler

(siehe beiliegende Montageschablone)



Die Gerätetür kann mit einer Holzplatte/Möbelplatte folgender Abmessungen verkleidet werden:

|                     |              |   |
|---------------------|--------------|---|
| Breite:             | 591 – 594 mm |   |
| Dicke:              | 16 – 24 mm   |   |
| Höhe:<br>(variabel) | abhängig von | – Nischenhöhe<br>– Sockelhöhe<br>– Anpassung an Fugenverlauf benachbarter Möbel<br>Das genaue Höhenmaß muss am Aufstellort von den benachbarten Möbeln abgemessen werden. |
| Gewicht:            | max. 8 kg    |   |

# Anschließen des Geschirrspülers

## Wasseranschluss

- Der Geschirrspüler kann an Kaltwasser und an Warmwasser bis max. 60 °C angeschlossen werden.
- Der Geschirrspüler darf nicht an offene Warmwassergeräte und Durchlauferhitzer angeschlossen werden.

## Zulässiger Wasserdruck

|   |  |
|---|--|
| Niedrigster zulässiger Wasserdruck:<br>1 bar (=10 N/cm <sup>2</sup> =100 kPa) | Unter 1 bar Wasserdruck ziehen Sie bitte Ihren Installateur zu Rate.   |
| Höchster zulässiger Wasserdruck:<br>10 bar (=100 N/cm <sup>2</sup> =1 MPa)    | Bei mehr als 10 bar Wasserdruck muss ein Druckminderventil vorgeschaltet werden (bei Ihrem Fachhändler zu beziehen). |

## Zulaufschlauch anschließen



Der Zulaufschlauch darf beim Anschließen nicht geknickt, gequetscht oder in sich verschlungen sein.

Zulaufschlauch mit der Schlauchverschraubung (ISO 228-1:2000) an einen Wasserhahn mit Außengewinde (3/4 Zoll) anschließen. Der Zulaufschlauch ist entweder mit einer Kunststoff- oder mit einer Metall-Anschlussmutter ausgestattet:

– Anschlussmutter der Schlauchverschraubung **nur von Hand** anziehen.

Anschließend die Dichtheit visuell überprüfen (sicherstellen, dass der Wasserhahn nicht tropft).



Damit die Wasserentnahme in der Küche nicht eingeschränkt wird, empfehlen wir, einen zusätzlichen Wasserhahn zu installieren oder an den vorhandenen Wasserhahn ein Abzweigstück anzubauen.

Benötigen Sie einen längeren Zulaufschlauch als den mitgelieferten, so sind folgende vom Fachhandel angebotenen VDE-zugelassenen kompletten Schlauchsätze zu verwenden:

- Schlauchsatz „WRflex 100“ (E-Nr.: 911 239 034)
- Schlauchsatz „WRflex 200“ (E-Nr.: 911 239 035)



## Wasserablauf

### Ablaufschlauch



Der Ablaufschlauch darf nicht geknickt, gequetscht oder in sich verschlungen sein.

Anschluss des Ablaufschlauches:

- maximal zulässige Höhe: 1 Meter.
- minimal erforderliche Höhe: 40 cm über der Geräteunterkante.

### Verlängerungsschläuche

- Verlängerungsschläuche sind über den Fachhandel oder unseren Kundendienst zu beziehen. Der Innendurchmesser der Verlängerungsschläuche muss 19 mm betragen, damit die Gerätefunktion nicht gestört wird.
- Verlängerungsschläuche dürfen höchstens 3 Meter waagrecht verlegt sein und die maximal zulässige Höhe für den Anschluss des Ablaufschlauches beträgt dann 85 cm.

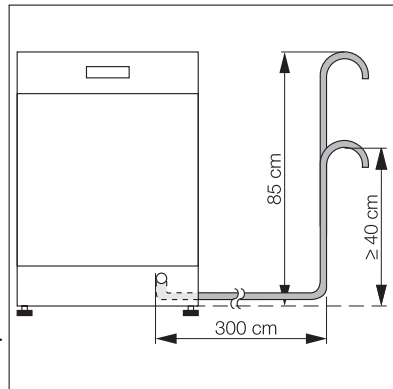

### Siphonanschluss

- Die Tülle des Ablaufschlauches ( $\varnothing$  19 mm) passt auf alle gängigen Siphontypen. Der Außendurchmesser des Siphonanschlusses muss mindestens 15 mm sein.
- Der Ablaufschlauch muss mit der beiliegenden Schlauchschelle am Siphonanschluss befestigt werden.

### Wasserablauf bei hoch eingebautem Geschirrspüler

Liegt bei hoch eingebautem Geschirrspüler der Anschluss des Ablaufschlauches weniger als 30cm über der Geräteunterkante, muss der Bauersatz ET 111099520 vom Kundendienst eingebaut werden.

## Wasserschutzsystem

Zum Schutz gegen Wasserschäden ist der Geschirrspüler mit einem Wasserschutzsystem ausgestattet.

Im Fehlerfall unterbricht das Sicherheitsventil im Zulaufschlauch sofort den Wasserzulauf und die Entleerungspumpe schaltet sich ein. Damit kann Wasser weder aus- noch überlaufen. Im Gerät befindliches Restwasser wird automatisch abgepumpt.

## Elektrischer Anschluss

Angaben über Netzspannung, Stromart und die erforderliche Absicherung sind dem Typschild zu entnehmen. Das Typschild ist am rechten Innenrand der Geschirrspülertür angebracht.

Um den Geschirrspüler vom Netz zu trennen, Netzstecker ziehen.

### Achtung:

- Der Stecker muss nach Aufstellung des Gerätes zugänglich bleiben.
- Nach dem Einbau dürfen spannungsführende Teile und betriebsisolierte Leitungen mit dem Prüffinger nach DIN EN 60335-1 nicht berührbar sein.

## Anschluss Technik

Zulauf- und Ablaufschläuche sowie das Netzkabel müssen seitlich vom Geschirrspüler angeschlossen werden, da hinter dem Gerät kein Platz dafür ist.

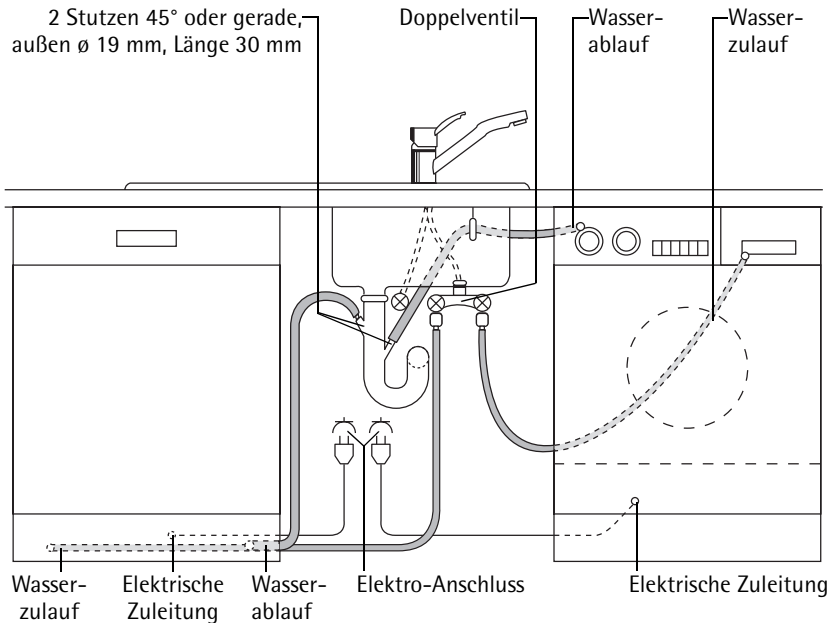

# Service

Bei technischen Störungen prüfen Sie bitte zunächst, ob Sie mit Hilfe der Gebrauchsanweisung (Kapitel „Was tun, wenn...“) das Problem selbst beheben können.

Wenn Sie das Problem nicht beheben konnten, wenden Sie sich bitte an den Kundendienst oder einen unserer Service-Partner.

Um Ihnen schnell helfen zu können, benötigen wir folgende Angaben:

- Modellbezeichnung
- Serien-Nummer (S-No.)  
(Nummern siehe Typschild)
- Art der Störung
- eventuelle Fehlermeldung, die das Gerät anzeigt

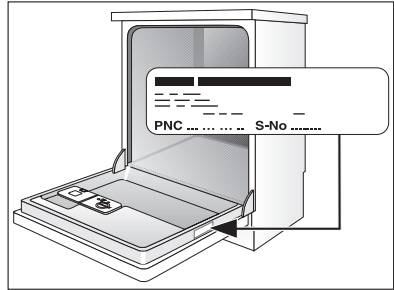

Damit Sie die benötigten Kennziffern Ihres Gerätes zur Hand haben, empfehlen wir, sie hier einzutragen:

Modellbezeichnung: .....

Serien-Nummer: .....

**Nederland Home Produkt Service (ATAG)**

Postbus 249

6920 AE DUIVEN

tel: 0900 - 5550001

fax: 026 - 8821444

**België**

ATAG België NV

9420 Erpe-Mere

tel: 053 - 806208

fax: 053 - 806057

Postbus 1033 • 6920 BA Duiven • Nederland

822 612 149-00-310106-05