

GEBRUIKSAANWIJZING

INSTRUCTIONS FOR USE

MODE D'EMPLOI

BEDIENUNGSANLEITUNG

LADE

TIROIR

SCHUBLADE

DRAWER

A2915RVS

NL

Installatie

3

GB

Installation

4

FR

Installation

5

DE

Einbau

6



**Gebuurkte pictogrammen - Pictogrammes utilisés**

**Benutzte Piktogramme - Pictograms used**

Belangrijk om te weten - Important à savoir

Wissenswertes - Important information



Tip - Conseil - Tipp - Tip

## Installatie



Om de lade in combinatie met een ander apparaat in te bouwen is er een vast schap nodig, dat het gewicht van beide apparaten kan dragen. Het apparaat dat met de lade wordt geïnstalleerd dient rechtstreeks op de lade te worden geplaatst, waarbij er geen tussenschap nodig is. Om het apparaat te installeren dat samen met de lade wordt ingebouwd, volg deze instructies en de gebruiksaanwijzing en installatie-instructies van het apparaat.

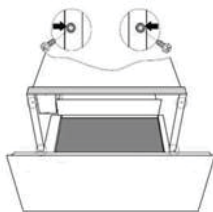

### Ga als volgt te werk:

1. Plaats de lade op het schap en schuif deze naar binnen zodat hij goed gecentreerd de voorkant van de kast raakt.
2. Controleer of de ommanteling van de lade goed genivelleerd is en stevig op het schap staat.
3. Open de lade en bevestig de lade aan de zijkanten van de kast met behulp van de twee bijgeleverde schroeven.

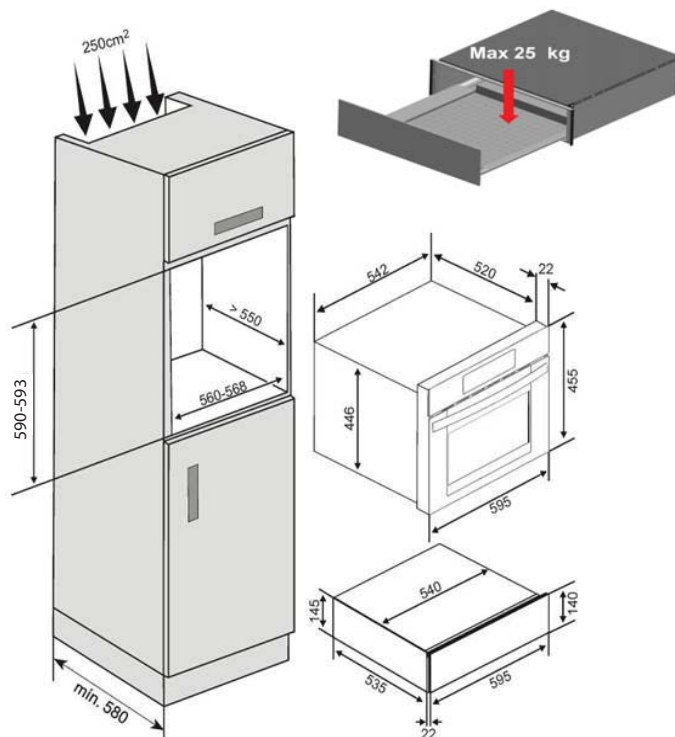

## Installation



To build-in the drawer in combination with another appliance there must be a fixed, interim shelf in the housing unit to support the weight of both appliances.

The appliance to be combined with the drawer will be placed directly on the latter without any need to have a separating shelf.

To build-in the appliance which is combined with the drawer, follow the instructions set out in the respective instructions and fitting booklet.

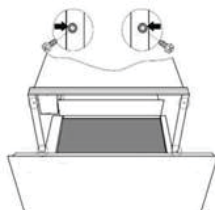

### Proceed as follows:

1. Place the drawer on the shelf and slide it towards the interior of the niche in such a way that it is centred and completely lined up with the front of the unit.
2. Check that the drawer's frame is properly levelled and is sitting evenly on the shelf.
3. Open the drawer and fix the drawer to the sides of the unit using the provided screws.

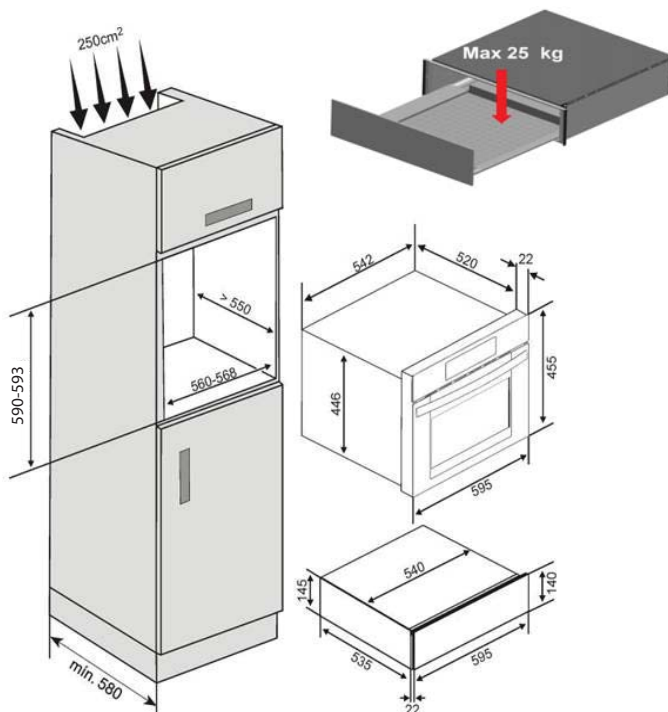

## Installatie



Pour encastrer le tiroir et le combiner avec un autre appareil, vous devez utiliser un étagère intermédiaire fixe, capable de supporter le poids des deux appareils.

L'appareil combiné avec le tiroir devra être placé directement sur le tiroir. Une étagère de séparation n'est pas nécessaire.

Pour encastrer l'appareil combiné avec le tiroir, suivez les indications figurant dans le manuel d'instructions et de montage de cet appareil.

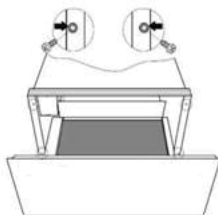

### Procédez de la façon suivante:

1. Placez le tiroir sur l'étagère et poussez-le vers le fond de façon à ce qu'il soit bien centré et bord à bord avec l'avant du meuble.
2. Assurez-vous que la structure du tiroir est bien à niveau et bien stable sur l'étagère.
3. Ouvrez le tiroir pour fixer le tiroir sur les côtés du meuble avec les deux vis fournies.

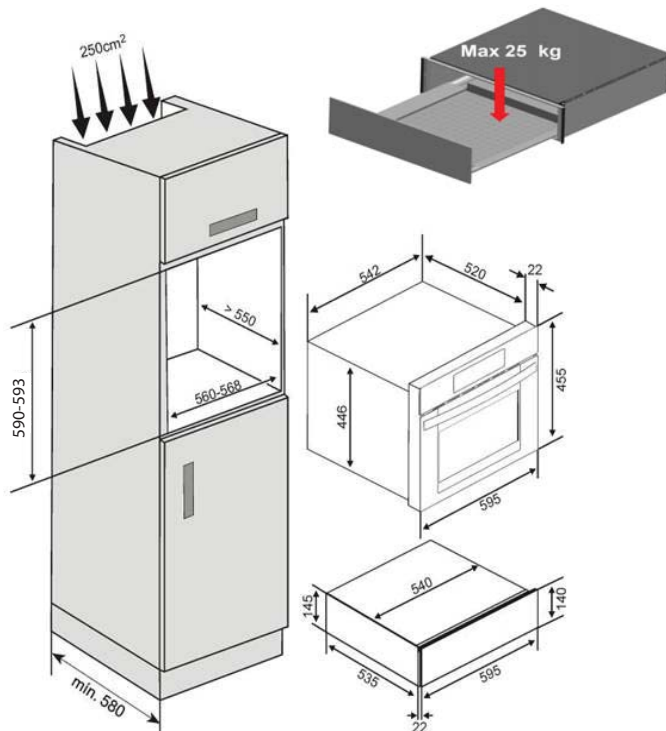

## Einbau



Für den Einbau von der Schublade muss ein fest eingebauter Zwischenboden vorhanden sein, der die erforderliche Tragfähigkeit für beide Geräte gewährleistet.

Das Kombinationsgerät wird ohne weiteren Schublade direkt auf den eingebauten Geschirrwärmer gestellt.

Beachten Sie für den Einbau des Kombinationsgerätes unbedingt die Informationen der jeweiligen Gebrauchs- bzw. Montageanweisung.

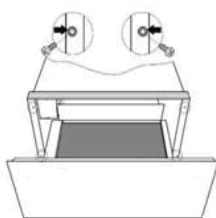

### Wie folgt vorgehen:

1. Stellen Sie das Gerät bis zur Schwadenleiste in den Umbauschrank und richten Sie es aus.
2. Achten Sie darauf, dass das Gehäuse des Gerätes rechteckig ausgerichtet wird.
3. Öffnen Sie die Schublade und befestigen Sie das Gerät mit den mitgelieferten Schrauben an den Seitenwänden des Schrankes.

