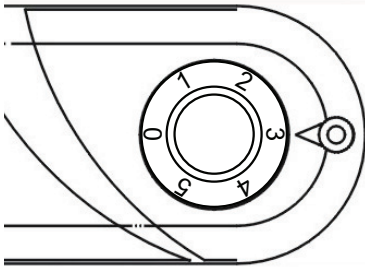

**Beschreibung****Bedienung****Temperatur einstellen**

Das Thermostat regelt automatisch die Innentemperatur des Kühlschranks und Gefrierfachs.

- Die empfohlene Stufe unter normalen Bedingungen ist Stufe 3. Auf Stufe 0 ist der Kühlschrank ausgeschaltet.
- Stellen Sie eine höhere Temperatur ein, indem Sie am Drehknopf von Stufe 1 auf 2 drehen.
- Stellen Sie eine niedrige Temperatur ein, indem Sie am Drehknopf von Stufe 4 auf 5 drehen.

Die einzustellende Temperatur hängt von folgenden Faktoren ab:

- wie oft die Tür geöffnet wird;
- der Zimmertemperatur am Aufstellort;
- der Art, Temperatur und Menge der Lebensmittel.

**Empfohlene Temperatureinstellung: 5 °C**

Im Gefrierbereich entsteht dann eine durchschnittliche Temperatur von -18 °C. Die Temperatur kann fortdauernd geändert werden.

**Achtung!**

Wenn Sie das Gerät zum ersten Mal verwenden, dürfen Sie es erst befüllen, wenn die gewünschte Temperatur erreicht ist. Wenn das Gerät ausgeschaltet wird, müssen Sie mindestens 5 Minuten warten, bevor Sie es wieder einschalten dürfen. Dies verhindert Schäden am Kompressor.

Es kann sein, dass bei der ersten Inbetriebnahme ein merkwürdiger Geruch entsteht. Dieser verschwindet, sobald das Gerät zu kühlen beginnt.

**Rote Anzeige „Tür offen“**

Die rote Anzeige „Tür offen“ (A) am Verschluss der Gefrierfachtür zeigt an, ob die Tür gut verschlossen ist.

- Tür nicht gut verschlossen, Anzeige ist sichtbar;
- Tür gut verschlossen, Anzeige ist nicht sichtbar.

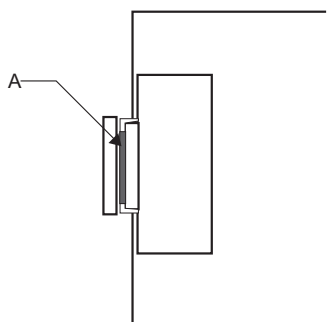

Achten Sie darauf, dass die Gefrierfachtür immer gut verschlossen ist. Das verhindert, dass Lebensmittel im Gefrierfach auftauen und dass es zu übermäßiger Eisbildung kommt. Außerdem verhindert es unnötigen Energieverbrauch.

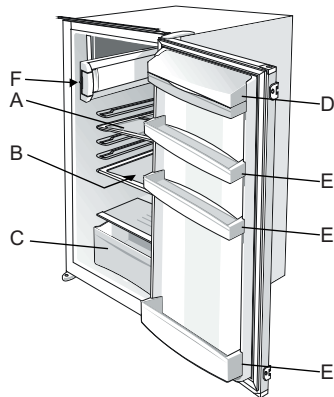
Lebensmittel aufbewahren

- **Regalfach Position A**
  - ▷ Verwenden für unterschiedliche Sorten Lebensmittel (gekochte Speisen) und Getränke.
- **Regalfach Position B**
  - ▷ Verwenden für u.a. Fisch oder Fleisch
- **Gemüsefächer C**
  - ▷ Verwenden für Gemüse und Obst.
- **Fach für Milchprodukte D**
  - ▷ Verwenden für kleinere Milchprodukte wie Butter, Margarine, Joghurt, Käse oder Sahne.
- **Türfächer E**
  - ▷ Verwenden für u.a. Flaschen, Milchpackungen usw.
- **Gefrierfach F**
  - ▷ Verwenden für Tiefkühlprodukte.



**Achtung;** Das Aufbewahren von Gemüse mit einem hohen Wassergehalt kann zu Kondensation an den Glas-Regalfächern der Gemüse- und Obstschublade führen: Dies beeinflusst nicht die korrekte Funktionstüchtigkeit des Geräts.

**Kühlteil**

Der Kühlteil wird dazu verwendet, frische Lebensmittel einige Tage lang aufzubewahren.

- Legen Sie keine Lebensmittel direkt gegen die Rückwand des Kühlteils. Lassen Sie etwas Platz zwischen den verschiedenen Lebensmitteln, um Luftzirkulation zu ermöglichen.
- Stellen Sie keine warmen Lebensmittel oder dampfende Flüssigkeiten in den Kühlschrank.
- Decken Sie die Lebensmittel immer (luftdicht) ab.
- Decken Sie Kannen immer ab. Dies verhindert übermäßige Feuchtigkeit und Eisbildung im Kühlraum.
- Es empfiehlt sich, Fleisch(waren) verpackt auf der Glasplatte über der Gemüseschublade aufzubewahren, wo es am kältesten ist.
- Gemüse und Obst können Sie unverpackt in der Gemüseschublade aufbewahren.

**Gefrierteil**

Das Gefrierfach wird verwendet, um frische Lebensmittel einzufrieren und um gefrorene Lebensmittel aufzubewahren. Kontrollieren Sie die maximale Aufbewahrungszeit auf der Verpackung. Das Gefrierfach kann ebenfalls zur Herstellung von Eiswürfeln verwendet werden.



- Verpacken Sie einzufrierende Lebensmittel auslaufsicher und luftdicht. Ideal dazu eignen spezielle Gefrierbeutel.
- **Achtung!** Lassen Sie einzufrierende Lebensmittel nicht in Kontakt mit bereits eingefrorenen Lebensmitteln kommen.
- Notieren Sie sich immer den Inhalt und das Einfrierdatum auf der Verpackung und überschreiten Sie nie die Aufbewahrungszeit.
- Im Falle eines Stromausfalls oder eines Defekts bleibt das Gefrierteil ausreichend kalt, um Lebensmittel einige Zeit zu bewahren. Vermeiden Sie dann jedoch so weit wie möglich, das Öffnen der Gefrierschranktür, um einen Anstieg der Temperatur zu verhindern.
- Platzieren Sie Tiefkühlkost so schnell wie möglich nach dem Einkauf im Gefrierfach. Wenn Lebensmittel einmal aufgetaut sind, dürfen sie nicht erneut eingefroren werden.
- Stellen Sie niemals warme Lebensmittel in das Gefrierfach.
- Kontrollieren Sie die Verpackung der Lebensmittel auf Beschädigungen, bevor Sie sie einfrieren.
- Stellen Sie vor dem Einfrieren frischer Lebensmittel (max. 2 kg) das Thermostat auf die höchste Stufe (max. 24 Stunden). Stellen Sie das Thermostat zurück auf die normale Position, sobald die Lebensmittel eingefroren sind.



**Lesen Sie sich die Anleitung für ergänzende Gebrauchsinformationen und Sicherheitsanweisungen durch.**